



# **NovoConnect™ B360**

**Présentation sans fil et système de collaboration**



## **Manuel de l'utilisateur**

**Version 1.5.1**

# Table des matières

1. MISE EN ROUTE .....	6
1.1 Contenu de l'emballage .....	6
1.2 Configurer votre NovoConnect B360 .....	7
1.2.1 Comment connecter votre NovoConnect B360.....	7
1.2.2 L'écran d'accueil de NovoConnect.....	8
1.3 Téléchargement et installation de logiciels .....	9
2. CONFIGURATION WI-FI .....	12
2.1 Mode Point d'accès.....	12
2.2 Mode WiFi .....	13
3. EFFECTUER UNE PRESENTATION.....	14
3.1 Présentation avec des PC Windows et Mac .....	14
3.1.1 Etape 1 : Configuration du logiciel de présentation .....	15
3.1.2 Etape 2 : Connectez-vous à votre B360 .....	16
3.1.3 Étape 3 : Effectuez une présentation.....	17
3.1.4 Étape 4 : Gérez la présentation.....	18
3.1.4.1 Définir le mode Modérateur ( <i>Edition Corporate</i> uniquement).....	18
3.1.4.2 Attribution de rôle .....	18
3.1.4.3 Changement de rôle, aperçu d'écran, et écran fractionné en quatre .....	19
3.1.4.4 Pause, reprise et déconnexion.....	21
3.1.4.5 Verrouiller/déverrouiller les tablettes des étudiants ( <i>Edition Education</i> uniquement) .....	21
3.1.4.6 Terminer la session ( <i>Edition Education</i> seulement).....	22
3.1.4.7 Vote ( <i>Edition Education</i> uniquement).....	22
3.1.4.8 Vote ( <i>Edition Education</i> uniquement).....	27
3.2 Effectuer une présentation avec la tablette iOS (iPad).....	30
3.2.1 Etape 1 : Connectez-vous à votre B360 .....	30
3.2.1.1 Connectez-vous automatiquement à votre B360 via le code QR .....	31
3.2.1.2 Connectez-vous manuellement à votre B360.....	32
3.2.2 Étape 2 : Effectuez une présentation.....	35
3.2.2.1 Mes Notes ( <i>Edition Education</i> uniquement) .....	36
3.2.2.2 Présenter une image .....	40
3.2.2.3 Présenter un document (stockage local) .....	42

3.2.2.4 Présenter un document (avec Dropbox).....	43
3.2.2.5 Présenter avec un navigateur .....	46
3.2.2.6 Annotation .....	48
3.2.2.7 Capture d'écran et partage .....	49
<b>3.2.3 Étape 3 : Gestion des présentations .....</b>	<b>50</b>
3.2.3.1 Définir le mode Modérateur ( <i>Edition Corporate</i> uniquement).....	51
3.2.3.2 Attribution de rôle .....	52
3.2.3.3 Changement de rôle, aperçu d'écran, et écran fractionné en quatre .....	54
3.2.3.4 Pause, reprise et déconnexion.....	58
3.2.3.5 Réinitialiser.....	59
3.2.3.6 Verrouiller/Déverrouiller les tablettes des étudiants ( <i>Edition Education</i> uniquement) .....	60
3.2.3.7 Terminer la session ( <i>Edition Education</i> uniquement) .....	60
<b>3.3 Présenter avec une tablette Android .....</b>	<b>61</b>
<b>3.3.1 Étape 1 : Connectez-vous à votre B360 .....</b>	<b>61</b>
3.3.1.1 Connectez-vous automatiquement à votre B360 via le code QR .....	62
3.3.1.2 Connectez-vous manuellement à votre B360 .....	64
<b>3.3.2 Etape 2 : Effectuez une présentation.....</b>	<b>66</b>
3.3.2.1 Mes Notes ( <i>Edition Education</i> uniquement) .....	66
3.3.2.2 Présenter une image .....	69
3.3.2.2 Présenter un document (stockage local) .....	70
3.3.2.3 Présenter un document (avec Dropbox).....	72
3.3.2.4 Présenter un document (avec un navigateur) .....	74
3.3.2.5 Annotation .....	76
3.3.2.6 Capture d'écran et partage .....	77
3.3.2.7 Répondre aux questions dans Vote .....	78
<b>3.3.3 Étape 3 : Gestion des présentations .....</b>	<b>79</b>
3.3.3.1 Définir le mode Modérateur ( <i>Edition Corporate</i> uniquement).....	80
3.3.3.2 Attribution de rôle .....	81
3.3.3.3 Changement de rôle, aperçu d'écran, et écran fractionné en quatre .....	83
3.3.3.4 Pause, reprise et déconnexion.....	86
3.3.3.5 Réinitialiser et renommer l'appareil local .....	87
3.3.3.6 Verrouiller/déverrouiller les tablettes des étudiants ( <i>Edition Education</i> uniquement) .....	88
3.3.3.7 Terminer une session ( <i>Edition Education</i> uniquement).....	88
<b>3.4 Présenter avec un téléphone Android.....</b>	<b>89</b>
<b>3.4.1 Étape 1 : Connectez-vous à votre B360 .....</b>	<b>89</b>
3.4.1.1 Connectez-vous automatiquement à votre B360 via le code QR .....	90
3.4.1.2 Connectez-vous manuellement à votre B360 .....	92
<b>3.4.2 Etape 2 : Effectuez une présentation.....</b>	<b>94</b>
3.4.2.1 Mes notes ( <i>Edition Education</i> uniquement) .....	94

3.4.2.2 Présenter une image .....	97
3.4.2.2 Présenter un document (stockage local) .....	98
3.4.2.3 Présenter un document (avec Dropbox) .....	100
3.4.2.4 Présenter un document (avec un navigateur) .....	102
3.4.2.5 Annotation .....	104
3.4.2.6 Capture d'écran et partage .....	105
3.4.2.7 Répondre aux questions dans Vote .....	106
<b>3.4.3 Étape 3 : Gestion des présentations .....</b>	<b>107</b>
3.4.3.1 Définir le mode Modérateur ( <i>Edition Corporate</i> uniquement) .....	108
3.4.3.2 Attribution de rôle .....	109
3.4.3.3 Changement de rôle, aperçu d'écran, et écran fractionné en quatre .....	111
3.4.3.4 Pause, reprise et déconnexion .....	114
3.4.3.5 Réinitialiser et renommer l'appareil local .....	115
3.4.3.6 Verrouiller/déverrouiller les tablettes des étudiants ( <i>Edition Education</i> uniquement) .....	116
3.4.3.7 Terminer la session ( <i>Edition Education</i> uniquement) .....	116
<b>3.5 Présenter avec le NovoConnect B360 .....</b>	<b>117</b>
<b>3.6 Connexion avec Chromebook .....</b>	<b>120</b>
3.6.1 Installation .....	120
3.6.2 Etablir la connexion.....	120
3.6.2.1 Répondre aux questions dans Vote .....	121
3.6.2.2 Diffuser de la vidéo locale et vidéo YouTube .....	122
<b>3.7 Groupes d'utilisateurs .....</b>	<b>123</b>
3.7.1 Deux façons d'organiser un groupe .....	123
3.7.2 Créer un fichier de groupe d'utilisateurs .....	124
3.7.3 Gérer un fichier de groupe d'utilisateurs existant .....	126
3.7.4 Installation et utilisation du fichier de groupe d'utilisateurs.....	126
<b>3.8 Diffusion de fichiers vidéo et YouTube .....</b>	<b>132</b>
3.8.1 Fonctionnalités de l'application .....	132
3.8.2 Diffuser des fichiers vidéo locaux .....	132
3.6.3 Diffuser de la vidéo YouTube .....	134
3.6.4 Contrôles vidéo .....	134
<b>4. CONFIGURATION DU B360 .....</b>	<b>135</b>
4.1 Configuration du système B360 .....	135
4.2 Informations et paramètres de l'appareil, réinitialisation, et mise à jour du microprogramme .....	138
4.3 Fichier de configuration personnalisé .....	140

4.3.1 Créer et installer un fichier de configuration personnalisé .....	140
4.3.2 Télécharger et ouvrir le fichier de modèle NovoConnectConfig.xml .....	140
4.3.3 Remplir les valeurs de configuration personnelle .....	140
4.3.4 Ajouter un logo d'écran d'accueil (facultatif) .....	141
4.3.5 Copier et installer les fichiers.....	141
4.4 Reconnexion Wi-Fi .....	141
5. SPECIFICATIONS.....	142
6. DEPANNAGE .....	143
7. INFORMATIONS DE SECURITE .....	145
8. INFORMATIONS SUR LES DROITS D'AUTEUR .....	146
9. INDEX.....	147

# 1. Mise en route

## 1.1 Contenu de l'emballage

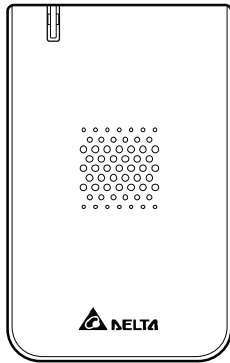

(a) Unité principale de NovoConnect  
B360

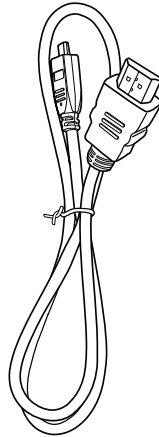

(b) Câble Micro-HDMI vers HDMI

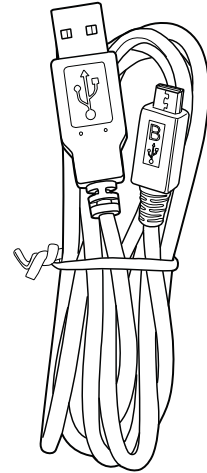

(c) Câble d'alimentation Micro-USB  
vers USB

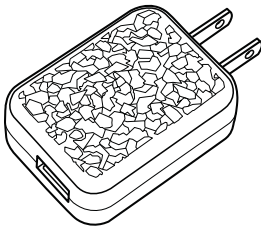

(d) Adaptateur d'alimentation USB

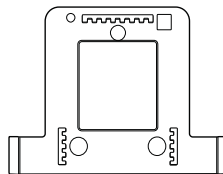

(e) Support de NovoConnect

## 1.2 Configurer votre NovoConnect B360

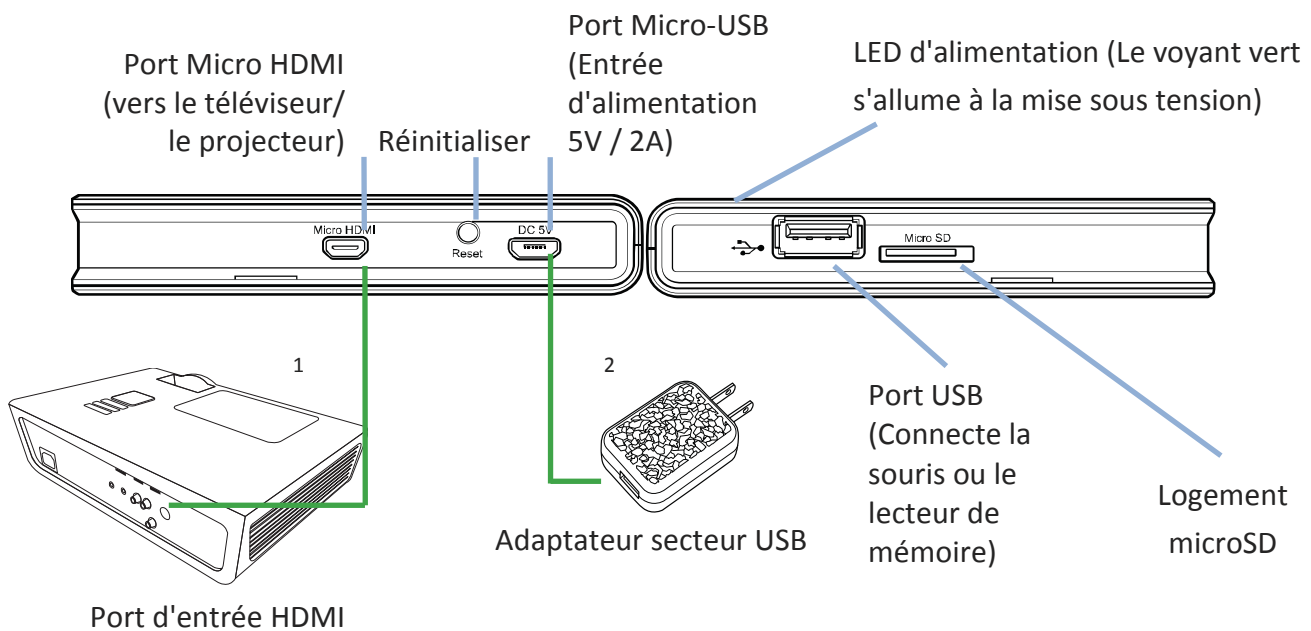

### 1.2.1 Comment connecter votre NovoConnect B360

1. Connexion Vidéo/Audio : Connectez le port Micro-HDMI au port d'entrée HDMI du téléviseur/projecteur avec le câble Micro-HDMI vers HDMI (article (b) dans « Contenu de l'emballage. »)
2. Alimentation : Connectez le port Micro-USB à une prise d'alimentation à l'aide du câble d'alimentation Micro-USB vers USB et l'adaptateur secteur USB (articles (c) et (d) dans « Contenu de l'emballage. »)
3. A ce stade, l'indicateur d'alimentation LED vert du NovoConnect B360 doit être allumé. (Voir l'illustration ci-dessus pour l'emplacement de l'indicateur d'alimentation LED.)

*Remarque : Dans ce manuel, votre NovoConnect B360 sera également plus simplement appelé B360.*

*Remarque : Vous pouvez connecter une souris USB en option ou un lecteur de mémoire au port USB.*

*Remarque : Le logement microSD prend en charge les cartes microSD jusqu'à 32 Go, dans les formats de fichiers FAT32 et NTFS.*

## 1.2.2 L'écran d'accueil de NovoConnect

Le NovoConnect B360 va s'allumer avec l'affichage ci-dessous après les étapes 1 et 2 mentionnées précédemment. Cet affichage est appelé « Ecran d'accueil de NovoConnect » ou tout simplement « Ecran d'accueil » dans le présent document. L'écran d'accueil est généré par le logiciel de gestion des présentations, dans le B360, également appelé *Remote Viewer*.



### 1 Configuration de la présentation

Le mode Wi-Fi par défaut de votre B360 est le mode Point d'accès. Pour connecter votre ordinateur ou votre tablette, activez Wi-Fi dans le réglage de l'appareil. Recherchez et connectez-vous au SSID indiqué dans cette étape (par exemple NVC\_39FC7).

### 2 Installation du logiciel

Utilisateurs de Windows/Mac : Entrez l'URL affichée sur l'écran d'accueil sous « Desktop Streamer » dans votre navigateur Web et suivez les instructions de la section suivante.

Utilisateurs d'iPad/Android : Suivez les instructions de la section suivante.

### 3 Connecter

Utilisateurs de Windows/Mac : Lancez l'application *Desktop Streamer* de NovoConnect installée et entrez l'URL (et le code PIN si requis) comme indiqué sur l'écran d'accueil dans cette étape.

Appareils iPad/Android : Scannez le code QR en bas à droite de l'écran NovoConnect ou configurez manuellement votre tablette en entrant l'adresse IP (et le code PIN si requis) dans votre *NovoPresenter* et connectez.



#### 4 Sélectionnez Edition Application (en option)

Connectez une souris USB à votre B360. Cliquez sur la zone d'affichage d'édition à l'écran pour régler votre NovoConnect sur *Edition Corporate* ou *Education*.

Les principales différences entre ces deux éditions sont les suivantes :

**Edition Corporate :** Lors d'une présentation, tous les *participants* peuvent projeter le contenu de l'écran directement sur l'écran de NovoConnect. L'un des *participants* peut devenir le *modérateur* pour diriger la fréquentation. Pour plus d'informations sur le *modérateur*, reportez-vous à la section **Gestion des présentations** pour votre appareil respectif

**Edition Education** Lors d'une présentation, l'*hôte* peut prévisualiser l'écran d'un *participant* sans avoir à obtenir au préalable la permission, verrouiller les tablettes des *participants*, et mettre fin à la session. Pour plus d'informations sur la fonction d'aperçu de l'écran consultez la section **Gestion des présentations** pour votre appareil respectif.

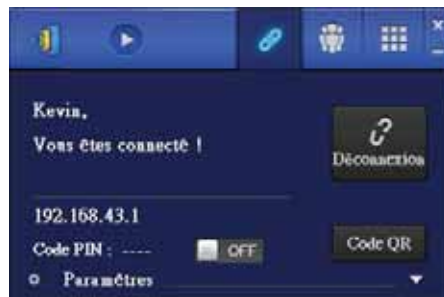

*Remarque : Ce manuel fait référence principalement à l'Edition Corporate pour les exemples pédagogiques. Des remarques spéciales accompagneront les instructions spécifiques à l'Edition Education.*

## 1.3 Téléchargement et installation de logiciels

Le NovoConnect B360 prend en charge les connexions allant jusqu'à 64 *participants* simultanés à travers un mélange de PC et de tablettes. Chaque appareil du *participant* devra établir une connexion à travers l'application de présentation, *Remote Viewer*, résidant sur le B360 pour faire une présentation. Vous aurez besoin de télécharger et installer les logiciels d'application suivants :

Sur PC Windows – *Desktop Streamer de NovoConnect*



Sur Mac – *Desktop Streamer de NovoConnect*

Sur tablette iOS – *NovoPresenter*

Sur tablette Android – *NovoPresenter*

*Remarque : Tout au long du document, ces quatre applications de présentation et le logiciel Remote Viewer du B360 sont mises en évidence en italique.*

## Téléchargement du logiciel de présentation pour PC Windows et Mac

Activer Wi-Fi sur l'ordinateur. Cliquez sur l'icône du réseau , , ou . Sélectionnez le SSID du B360 sur l'écran d'accueil de NovoConnect (par exemple, NVC\_39FC7) et cliquez sur Connecter ou Rejoindre. Ignorez tous les avertissements de sécurité.

Lancez votre navigateur Web préféré sur votre PC et entrez l'URL affichée sur l'écran d'accueil de NovoConnect. Pour l'écran d'accueil exemple illustré ci-dessus, vous devez entrer <http://192.168.43.1:8080> dans la ligne d'adresse du navigateur. L'écran suivant sera affiché sur votre navigateur.



Sélectionnez le système d'exploitation approprié dans le menu déroulant, puis cliquez sur le bouton **TÉLÉCHARGER** pour télécharger le logiciel *Desktop Streamer* de NovoConnect sur votre PC.

## Installer le logiciel de l'application pour PC Windows et Mac

Lancez soit *Desktop\_Streamer\_Setup\_Windows.exe* (pour les ordinateurs MS Windows) soit *Desktop\_Streamer\_Setup\_Mac.exe* (pour les ordinateurs Macintosh) en double-cliquant sur le fichier téléchargé sur votre ordinateur. Suivez les instructions d'installation sur le PC pour terminer l'installation et permettre toutes les autorisations de sécurité pour *Desktop Streamer* de NovoConnect et tous ses sous-composants.

L'ordinateur est maintenant prêt à faire une présentation sans fil avec votre B360.

## Télécharger et installer le logiciel de présentation pour les tablettes Android et iOS

Sur les tablettes iOS, la version iOS de *NovoPresenter* est requise. Vous pouvez la télécharger et l'installer à partir de l'App Store d'Apple.

Sur les tablettes Android, la version Android de *NovoPresenter* est requise. Vous pouvez la télécharger et l'installer à partir de Google Playstore.

Une fois que vous avez téléchargé et installé le logiciel de la présentation, vous êtes prêt à faire une présentation sans fil à partir de votre tablette.

## 2. Configuration Wi-Fi

Selon l'emplacement du contenu de votre présentation et le nombre de *participants* dans la présentation, vous pouvez choisir l'un des modes Wi-Fi suivants dans l'écran d'accueil de NovoConnect.

- A) Mode Client – lorsque votre contenu réside dans un cloud privé ou le cloud Internet, et le nombre de *participants* est supérieur à huit
- B) Mode Point d'accès – lorsque votre contenu réside sur votre PC ou votre tablette, et le nombre de *participants* est de huit ou moins
- C) Aucun - lorsque votre contenu réside sur votre carte microSD



Le NovoConnect B360 est réglé par défaut pour démarrer en mode Point d'accès Wi-Fi, qui est le moyen le plus direct pour créer une présentation sans fil sans l'aide d'un point d'accès (AP) Wi-Fi. Si c'est votre mode préféré, allez à la section 2.1 « Mode Point d'accès » pour les étapes pour effectuer une présentation.

Si vous préférez effectuer votre présentation via un réseau Wi-Fi, consultez la section 2.2 « Mode Client » dans ce chapitre.

### 2.1 Mode Point d'accès

Dès la sortie de la boîte, la connexion Wi-Fi de NovoConnect est configurée pour fonctionner comme un point d'accès Wi-Fi et restera dans cette configuration jusqu'à ce que vous la changiez. Le SSID par défaut pour le point d'accès Wi-Fi est « NVC\_XXXXX », où « XXXXX » est une chaîne de caractères et de numéros générée par un appareil. Une souris USB est requise pour les étapes suivantes.

Si vous modifiez vos paramètres, puis choisissez de revenir au mode Point d'accès, sur l'écran d'accueil de NovoConnect, sélectionnez **WiFi-> Mode Point d'accès->Appliquer**.

Pour qu'un PC se connecte au Point d'accès du B360, cliquez sur l'icône du réseau  ou  sur la barre des tâches. Sélectionnez le SSID du NovoConnect B360 montré sur l'écran d'accueil (par exemple, NVC\_DC9AB) et cliquez sur **Connecter**.

Pour qu'un Mac se connecte au point d'accès du B360, cliquez sur l'icône du réseau . Sélectionnez le SSID du NovoConnect B360 montré sur l'écran d'accueil (par exemple, NVC\_DC9AB) et cliquez sur **Rejoindre**. Ignorez tous les avertissements de sécurité.

Pour qu'une tablette se connecte au point d'accès du B360, activez Wi-Fi et allez à la liste de points d'accès Wi-Fi. Sélectionnez le SSID du NovoConnect B360 montré sur l'écran d'accueil (par exemple, NVC\_DC9AB).



Remarque : Lors du fonctionnement en mode Point d'accès, tous les appareils de présentation participants doivent être connectés au même point d'accès Wi-Fi du NovoConnect B360.

Remarque : Jusqu'à huit *participants* simultanés sont pris en charge en mode Point d'accès.

## 2.2 Mode WiFi

Dans ce mode, le B360 fonctionne comme client Wi-Fi et un point d'accès Wi-Fi est nécessaire pour la connectivité réseau. Une souris est requise pour les étapes suivantes.

Sur l'écran d'accueil de NovoConnect, sélectionnez d'abord **WiFi** -> **Connecter à WiFi** -> **Config** -> **Sans fil et réseaux** -> **Wi-Fi (Activé)**, puis sélectionnez le SSID du point d'accès Wi-Fi souhaité (le nom associé au réseau Wi-Fi). Entrez un mot de passe si vous y êtes invité.

Pour connecter un PC au point d'accès Wi-Fi, cliquez sur l'icône du réseau  ou . Sélectionnez le SSID du point d'accès Wi-Fi souhaité. Entrez un mot de passe si vous y êtes invité.

Pour connecter un Mac au point d'accès Wi-Fi, cliquez sur l'icône de réseau . Sélectionnez le SSID du point d'accès Wi-Fi désiré et cliquez sur **Rejoindre**. Entrez un mot de passe si vous y êtes invité.

Pour connecter une tablette au point d'accès Wi-Fi, activez Wi-Fi et allez à la liste de points d'accès Wi-Fi. Sélectionnez le SSID du point d'accès Wi-Fi souhaité. Entrez un mot de passe si vous y êtes invité.

# 3. Effectuer une Présentation

Le NovoConnect B360 prend en charge jusqu'à 64 *participants* simultanés à travers un mélange de PC et de tablettes. Pour effectuer une présentation, l'appareil de chaque *participant* devra se connecter au B360 et rejoindre le groupe de présentation hébergé par le B360. Quatre caractéristiques clés facilitent la bonne collaboration et coordination des présentations en utilisant le NovoConnect :

- 1) Une liste des *participant* est incluse avec les rôles des personnes indiqués par une représentation graphique claire.
- 2) Une capacité spécifique est définie pour chaque rôle.
- 3) L'écran fractionné pour la présentation simultanée de plusieurs *participants*.
- 4) Les outils d'annotation permettent aux participants de mettre en évidence, de dessiner ou de faire des annotations sur l'écran d'affichage.

## 3.1 Présentation avec des PC Windows et Mac

### Lancez l'application de présentation

Lancez l'application *Desktop Streamer de NovoConnect* en double cliquant sur l'icône . Une fois lancée, *Desktop Streamer de NovoConnect* apparaîtra comme indiqué dans l'image ci-dessous.

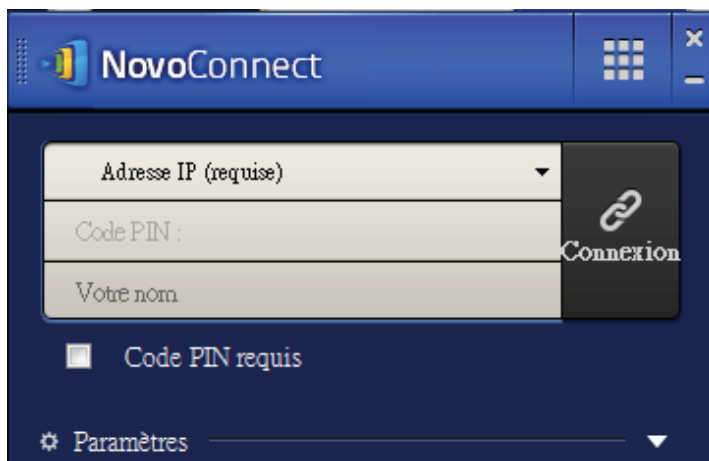

Pour effectuer une présentation, suivez les étapes énumérées ci-dessous :

Etape 1 : Configurez l'application de présentation





Etape 2 : Connectez-vous à votre B360

Etape 3 : Effectuez une présentation

Etape 4 : Gérez la présentation

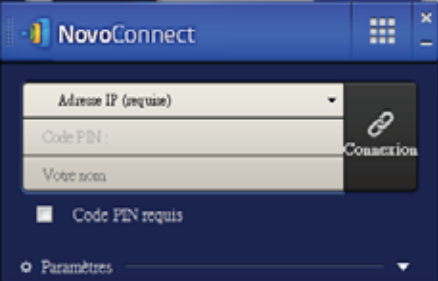
### 3.1.1 Etape 1 : Configuration du logiciel de présentation

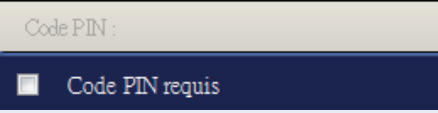
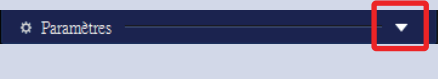
Cliquez sur l'onglet de connexion  et accédez aux options de configuration de *Desktop Streamer de NovoConnect* comme indiqué ci-dessous.

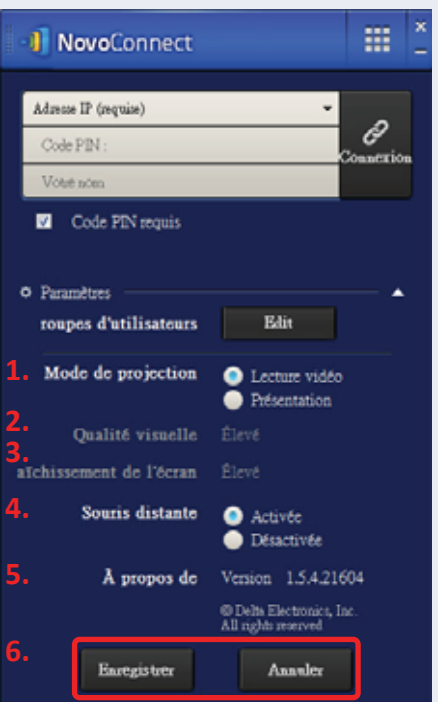
Fonction	Description
	Configuration de l'application <i>Desktop Streamer de NovoConnect</i> .
	Entrez manuellement l'adresse IP affichée sur l'écran d'accueil de NovoConnect, ou sélectionnez une entrée d'adresse IP dans le menu déroulant qui correspond à l'adresse IP affichée sur l'écran d'accueil de NovoConnect.
	(Facultatif) Entrez manuellement un nom pour que cet ordinateur s'affiche dans le groupe de présentation parmi d'autres <i>participants</i> . Exemple : Kevin. (Remarque : Si aucun nom n'est entré dans ce champ, le nom par défaut de votre appareil sera utilisé.)
	Si un code PIN est requis pour un groupe de présentation, cochez la case « Code PIN requis » et saisissez le code PIN à quatre chiffres indiqué sur l'écran d'accueil.
	Cliquez sur  pour déployer l'onglet Paramètres pour accéder aux options de paramètres supplémentaires.
	<ol style="list-style-type: none"> <li><b>Mode de projection :</b> <i>Lecture vidéo</i> : Sélectionnez cette option pour une mise en miroir d'écran à une vitesse de lecture d'image plus élevée et activez la transmission audio. <i>Présentation</i> : Sélectionnez cette option pour la présentation du document ou la présentation du contenu du navigateur. L'audio sera automatiquement désactivé. Deux configurations déroulantes supplémentaires, <i>Qualité visuelle</i> et <i>Vitesse de rafraîchissement de l'écran</i>, seront activées.</li> <li><b>Qualité visuelle :</b> <i>Elevé</i> : Ce paramètre donne une meilleure qualité visuelle mais présente le plus de latence et peut donner lieu à plus de retard vidéo. <i>Normal</i> : Ce paramètre donne la qualité visuelle normale avec la consommation normale du CPU.</li> <li><b>Vitesse de rafraîchissement de l'écran :</b> <i>Elevé</i> : Ce paramètre donne la qualité visuelle améliorée, mais résulte en une plus grande consommation du CPU. <i>Normal</i> : Ce paramètre donne la qualité visuelle normale avec la consommation normale du CPU.</li> </ol>

#### 4. Souris distante :

Prise en charge d'événement de souris canalisé depuis le B360 vers votre bureau.

#### 5. À propos de :

Numéro de version du logiciel de votre *Desktop Streamer* de *NovoConnect*.

#### 6. Boutons **Enregistrer** et **Annuler** :

Vous pouvez sauvegarder votre configuration pour les présentations ultérieures.

### 3.1.2 Etape 2 : Connectez-vous à votre B360

Une fois que vous avez terminé la configuration de votre *Desktop Streamer* de *NovoConnect*, vous êtes prêt à démarrer ou à rejoindre un groupe de présentation avec votre B360.

(Remarque : Pour l'Édition Education tous les participants autoriseront automatiquement l'aperçu d'écran.)

Fonction	Description
	<b>Connexion à votre B360.</b> Cliquez sur le bouton  . Si vous êtes le premier <i>participant</i> , cela démarrera un groupe de présentation sur votre B360. Si vous n'êtes pas le premier <i>participant</i> , vous rejoindrez un groupe de présentation.
	Une fois que votre <i>Desktop Streamer</i> est correctement connecté à votre B360, vous verrez l'onglet de connexion s'allumer  .  Si vous êtes le premier <i>participant</i> , vous verrez que l'affichage sur l'écran de votre PC est mis en miroir sans fil sur votre projecteur ou l'écran de votre téléviseur. Vous pouvez également faire glisser le commutateur de demande de code PIN sur <b>OFF (Désactivé)</b> ou <b>ON (Activé)</b> pour permettre l'utilisation d'un code PIN d'accès pour le groupe de présentation.
	Si vous êtes le premier <i>participant</i> vous pouvez autoriser d'autres utilisateurs à rejoindre le groupe de présentation via le code QR en cliquant sur  pour afficher le code QR et les fenêtres d'informations de session pour que les autres puissent se connecter rapidement à votre B360.

Notez que les résolutions d'écran votre PC peuvent changer pour correspondre à la résolution du projecteur. Après la déconnexion du *NovoConnect*, la résolution d'écran d'origine sera rétablie. Cela se produira pour tous les PC dans le même groupe de présentation.



### 3.1.3 Étape 3 : Effectuez une présentation

Une fois que vous avez commencé/rejoint un groupe de présentation, vous pouvez effectuer une présentation avec les contenus stockés sur votre PC, réseau local ou Internet. L'écran de votre ordinateur de bureau sera mis en miroir sur l'affichage du B360 indépendamment des applications que vous utilisez sur votre PC.



Il peut y avoir des situations dans lesquelles vous voulez écrire, mettre en évidence, marquer, enregistrer des vidéos ou couper-coller des parties de votre matériel de présentation directement sur l'écran du bureau. Delta fournit un outil simple à utiliser pour toutes ces fonctions - *NovoScreenote*.

*NovoScreenote* est un logiciel d'annotation d'écran et d'enregistrement simple mais puissant avec les caractéristiques suivantes :

- (*Edition Education* uniquement) Ecrivez, tapez ou dessinez sur l'écran du bureau dans toute application en cours d'exécution telles que MS Office, un lecteur PDF, une visionneuse de photos ou un lecteur vidéo.
- Enregistrez ou envoyez vos annotations.
- Enregistrez toute la session sous forme de clip vidéo.

Vous pouvez télécharger les versions PC Windows ou Mac de *NovoScreenote* depuis <http://www.deltaww.com/EduSolution>.

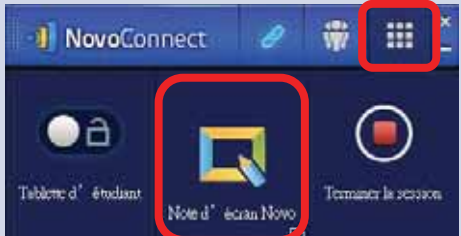



Après avoir installé *NovoScreenote*, vous pouvez le lancer à partir de votre *Desktop Streamer* de NovoConnect .

Fonction	Description
	<b>Lancer NovoScreenote</b> Cliquez sur l'onglet  pour faire apparaître la page de la barre d'outils, puis cliquez sur <b>Lancer NovoScreenote</b> .

### 3.1.4 Étape 4 : Gérez la présentation

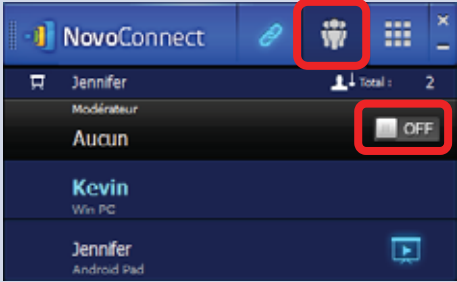
#### 3.1.4.1 Définir le mode Modérateur (*Edition Corporate* uniquement)

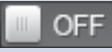
Cette fonctionnalité est uniquement disponible dans l'Édition Corporate. Elle permet à quiconque de passer en mode modérateur, mais la fonction de prévisualisation a été désactivée. Elle fonctionne à la fois avec les PC et les tablettes.

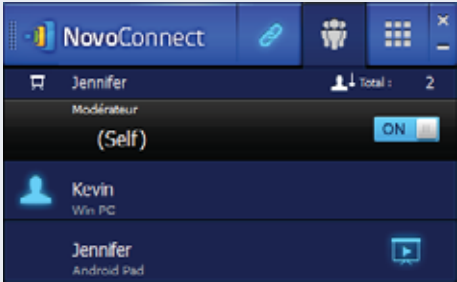
Fonction	Description
	<b>Définir le mode de modérateur :</b> Cliquez sur l'onglet  et cliquez sur le commutateur <b>Modérateur Activé/Désactivé</b> pour activer ou désactiver la fonction de modérateur  : Le mode de modérateur est désactivé.  : Le mode de modérateur est activé.
	<b>Gérer des présentations ou effectuer une présentation :</b> Le modérateur aura désormais la possibilité de diriger la fréquentation ou effectuer une présentation en écran fractionné.

#### 3.1.4.2 Attribution de rôle





Il y a trois rôles dans un groupe de présentation, l'*hôte*, le *présentateur*, et le *participant*.

Le premier *participant* à démarrer le groupe de présentation se voit attribuer le rôle d'*hôte*. Les personnes suivantes qui se joignent se voient attribuer le rôle de *participant*.

Dans un premier temps, l'*hôte* assume par défaut le rôle de *présentateur* jusqu'à ce qu'il remette le rôle de *présentateur* à un autre *participant*.



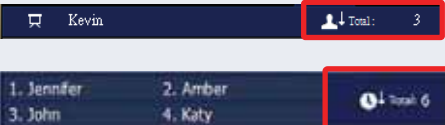

Pour afficher tous les *participants* actuels qui ont rejoint le groupe de présentation, cliquez sur l'onglet .

(Remarque : Pour l'Édition Education tous les participants autoriseront automatiquement l'aperçu d'écran.)

Fonction	Description
	<p>Cliquez sur l'onglet  pour afficher la liste des participants.</p> <p> Indique l'<i>hôte actuel</i>.</p> <p> Indique le <i>présentateur actuel</i>.</p> <p> Indique l'<i>actuel présentateur</i> qui présente dans le numéro de boîte d'écran fractionné (n°1-4) indiqué (l'icône indiquée ici correspond à un <i>présentateur</i> qui présente dans la boîte n° 1).</p> <p>Lorsque aucun symbole n'apparaît dans une ligne de participant, cela indique que le <i>participant</i> n'est ni l'hôte ni le présentateur et a autorisé l'aperçu d'écran.</p> <p>Pour l'<i>Édition Education</i>, tous les participants autoriseront automatiquement l'aperçu d'écran.</p>
	<p>Indiquer les noms des présentateurs, la méthode de tri de la liste des participants, et le nombre total de <i>participants</i>.</p> <p>Pour la méthode de tri de la liste des participants,  indique que la liste est triée par noms des participants dans l'ordre alphabétique inverse.  Indique que la liste est triée par ordre d'adhésion au groupe de présentation (le plus récent en haut). Basculer entre  ou  pour modifier la méthode de tri de la liste des participants.</p> <p>Exemple 1 : Kevin est le seul <i>présentateur</i>. La liste des participants est triée par noms des participants dans l'ordre alphabétique inverse. Il y a actuellement 3 <i>participants</i>.</p> <p>Exemple 2 : Jennifer, Amber, John et Katy sont les quatre <i>présentateurs</i>. La liste est triée par ordre d'adhésion au groupe de présentation (le plus récent en haut). Et il y a actuellement 6 <i>participants</i>.</p>

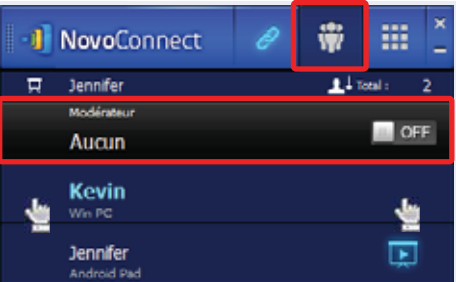
### 3.1.4.3 Changement de rôle, aperçu d'écran, et écran fractionné en quatre

(Remarque : Pour l'Édition Education tous les participants autoriseront automatiquement l'aperçu d'écran.)

Fonction	Description
	<p><b>Pour définir le mode du modérateur :</b></p> <p>Cliquez sur l'onglet  et cliquez sur le commutateur <b>Modérateur Activé/Désactivé</b> pour activer ou désactiver la fonction de modérateur</p> <p> : Le mode de modérateur est désactivé.</p> <p> : Le mode de modérateur est activé.</p>

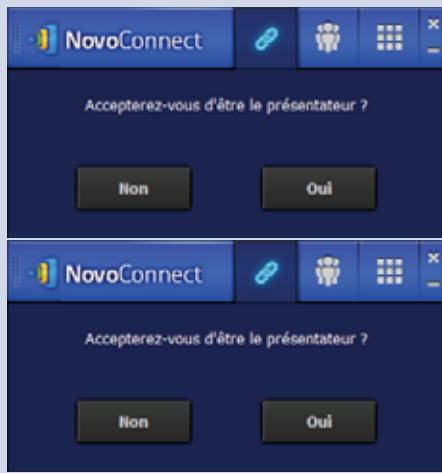

Quand un *participant* est invité à être un *hôte*, une boîte de dialogue apparaît sur l'écran du *participant*.  
 Quand un *participant* est invité à être un *présentateur*, une boîte de dialogue apparaît sur l'écran du *participant*.  
 Le *participant* a 20 secondes au plus pour cliquer sur le bouton **Oui** pour accepter ou cliquer sur le bouton **Non** pour rejeter la modification du rôle demandée.

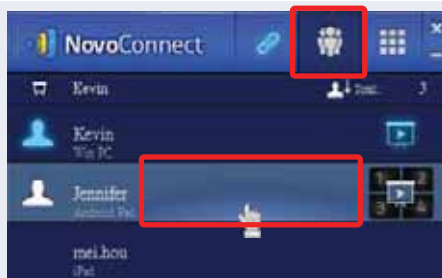

**Pour effectuer un aperçu d'écran (Edition Education seulement) :**

1. Cliquez sur l'onglet  pour afficher la liste des *participants*.  
 (Remarque : Seul l'*hôte* peut avoir un aperçu de l'écran du *participant*.)
2. Passez votre souris pour mettre en surbrillance et cliquez sur la partie médiane de l'entrée pour Jennifer.

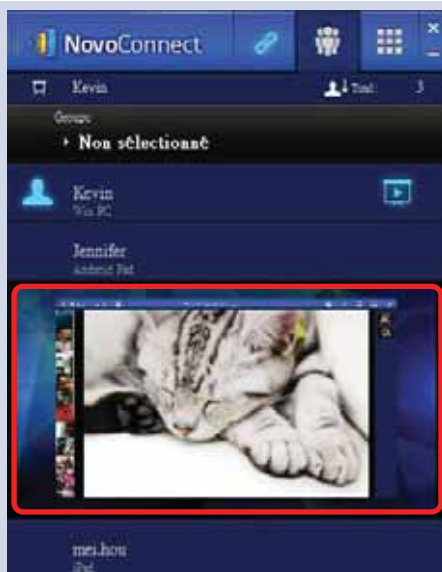

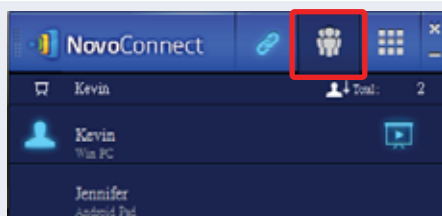

Le diagramme montre l'*hôte* regardant l'écran de la tablette Android de Jennifer au sein de la liste des *participants*.

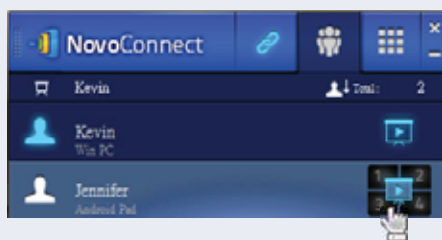

**Pour effectuer une présentation sur écran fractionné en quatre :**

Cliquez sur l'onglet  pour voir la liste des *participants*.  
 (Remarque : seul l'*hôte* peut désigner une présentation sur écran fractionné en quatre.)



1. Déplacez le curseur au-dessus pour mettre en surbrillance le *participant* Amber.
2. Cliquez sur une case numérotée  pour attribuer un affichage à l'écran du *présentateur* à l'écran de présentation correspondant (numéros 1-4). Cliquez sur la case centrale  pour montrer un affichage à l'écran du *présentateur* en plein écran.

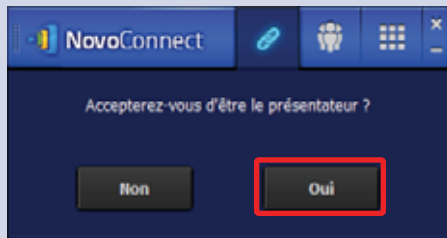

Dans la boîte de dialogue, nous voyons que Amber a reçu une demande pour assumer le rôle de *présentateur*.

Une fois que Amber a cliqué sur **Oui** pour accepter d'être un *présentateur*, l'écran de Amber apparaîtra dans l'un des quatre quarts de l'écran fractionné.

### 3.1.4.4 Pause, reprise et déconnexion

(Remarque : Pour l'Édition Education tous les participants autoriseront automatiquement l'aperçu d'écran.)

Fonction	Description
	<p><b>Pour suspendre/reprendre une présentation :</b></p> <p>Cliquez sur l'onglet  pour faire apparaître la page de contrôle de la présentation.</p>
	<p><b>Suspendre et reprendre une présentation :</b></p> <p>Déplacez votre curseur sur l'onglet . Basculer entre  et  pour mettre en pause et de reprendre une présentation respectivement.</p>
	<p><b>Pour se déconnecter d'un groupe de présentation :</b></p> <p>Cliquez sur le bouton  pour quitter le groupe de présentation.</p> <p>Si l'<i>hôte</i> quitte un groupe de présentation sans remettre le rôle de l'<i>hôte</i>, tous les <i>participants</i> recevront un message les incitant à reprendre le rôle de l'<i>hôte</i>. Le premier à répondre à l'invite assumera le rôle de l'<i>hôte</i>.</p>

### 3.1.4.5 Verrouiller/déverrouiller les tablettes des étudiants (*Édition Education* uniquement)

Cette fonctionnalité pour les PC et les tablettes permet aux enseignants de verrouiller les tablettes des étudiants. Cette fonctionnalité est uniquement disponible dans l'*Édition Education*.

Fonction	Description
	<p><b>Pour verrouiller/déverrouiller les tablettes des étudiants :</b></p> <p>Cliquez sur l'onglet  pour ouvrir la page de la barre d'outils, puis cliquez sur <b>Tablette d'étudiant</b> pour verrouiller ou déverrouiller les tablettes des étudiants.</p> <p> : Les tablettes des étudiants sont déverrouillées.</p> <p> : Les tablettes des étudiants sont verrouillées.</p>
	<p><b>Tablettes des étudiants verrouillées :</b></p> <p>Une icône de verrouillage apparaîtra sur les tablettes des étudiants pour montrer que l'écran a été verrouillé.</p>

### 3.1.4.6 Terminer la session (*Edition Education seulement*)

Fonction	Description
	<p><b>Pour terminer la session :</b></p> <p>Cliquez sur l'onglet  pour ouvrir la page de la barre d'outils, puis cliquez sur <b>Terminer la session</b>.</p>
	<p><b>Confirmation :</b></p> <p>Cliquez sur <b>Oui</b> pour terminer la session. Tous les appareils seront déconnectés.</p>

### 3.1.4.7 Vote (*Edition Education uniquement*)

Vote permet aux modérateurs ou aux enseignants de créer des ensembles de questions ou des quiz à présenter à un groupe ou une classe lorsqu'il est utilisé avec la fonctionnalité Vote.

- Vote peut être utilisé pour créer des questions qui permettront aux étudiants ou aux membres du groupe de répondre de façon anonyme, sans que leurs camarades ne sache comment ils ont répondu.
- Vote permet également à un modérateur ou à un enseignant de tester les connaissances ou la compréhension des étudiants à travers un test traditionnel ou un quiz administré directement sur leurs appareils. Vote prend en charge plusieurs

formats de test, y compris les réponses par oui/non (pouce vers le haut / pouce vers le bas), vrai ou faux, choix multiples (trois, quatre, cinq choix) et réponse ouverte.

- Les sondages peuvent être créés hors ligne sans connexion à l'unité B360. L'administration des sondages à travers l'outil Vote nécessite cependant une connexion.

## Création d'un quiz ou ensemble de questions avec Vote

1. Cliquez sur l'onglet « Outils » et sélectionnez « Ouvrir le scrutin ». Ceci ouvrira la fenêtre Vote.

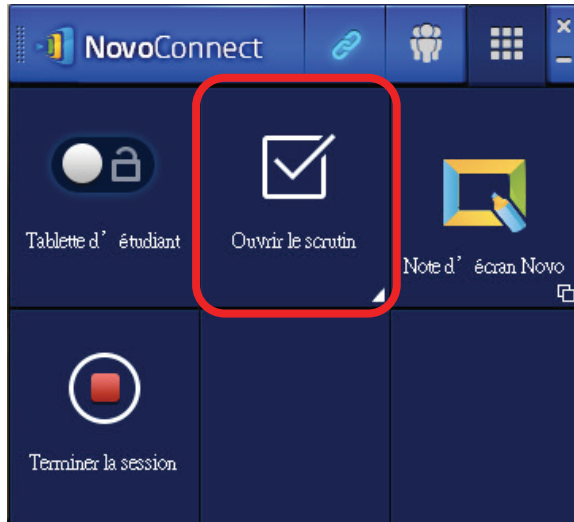

2. Pour créer une nouvelle série de questions ou un quiz, sélectionnez « Nouveau ». Cela va ouvrir un ensemble de fenêtres pour créer la première question.



3. Entrez le texte de votre question en cliquant sur la fenêtre de texte supérieure. Si la question est une question à choix multiples, vous pouvez énumérer les réponses possibles dans cette zone en dessous de la question. Prenez soin d'énumérer les réponses possibles telles que « A. », « B. », « C. », etc.



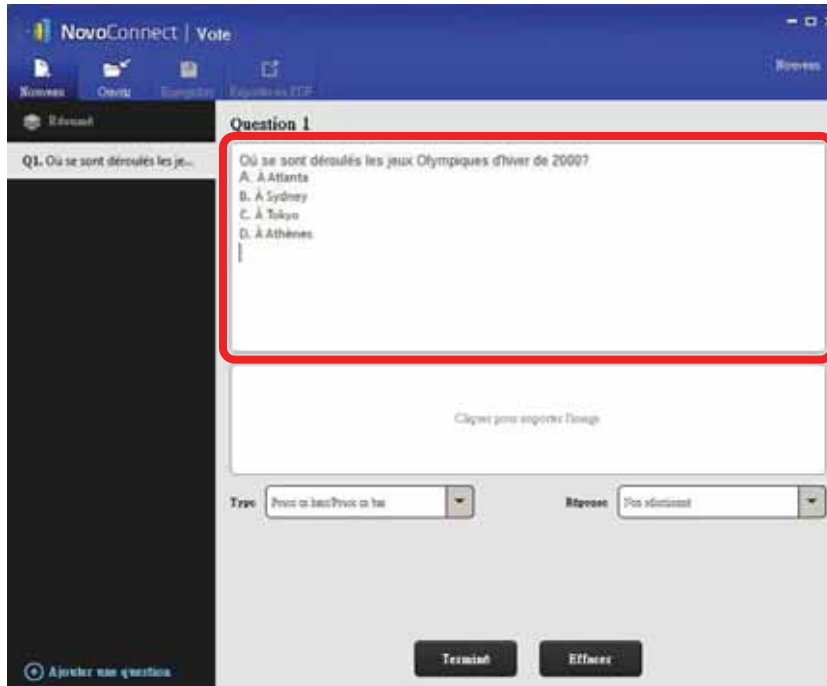

4. Si vous souhaitez inclure une image avec votre question, cliquez sur la fenêtre sous la fenêtre de texte. Cela vous permettra de localiser une image sur votre ordinateur.

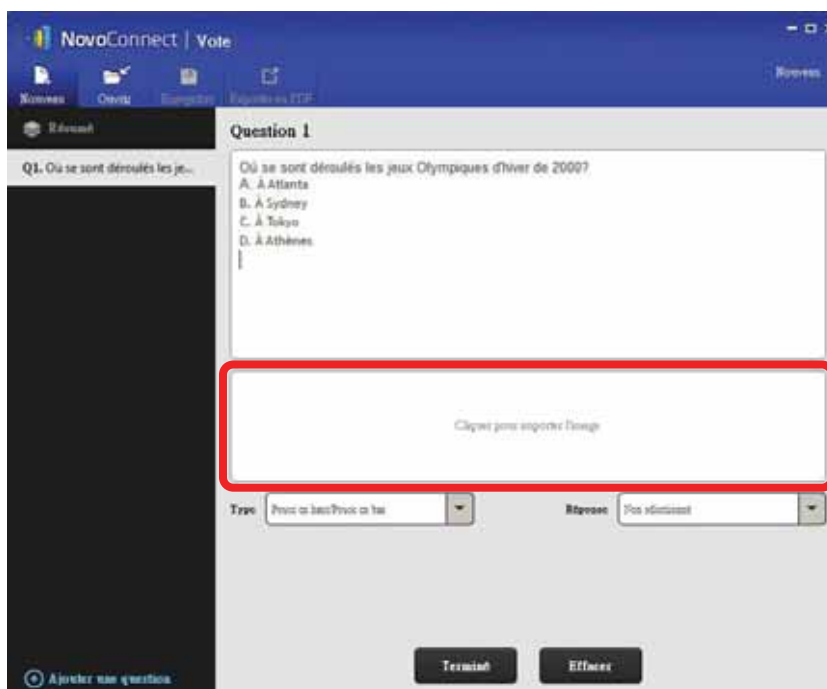

5. Sélectionnez l'image (.png, .jpeg, .jpg) et cliquez sur « Ouvrir ». L'image devrait maintenant apparaître dans la fenêtre sous votre question.



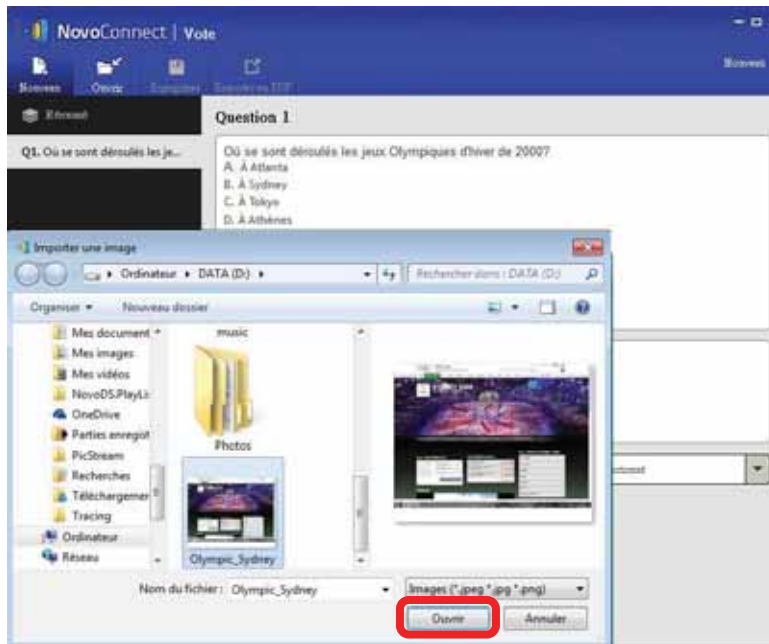

6. Choisissez le type de question dans le menu déroulant « Type ».

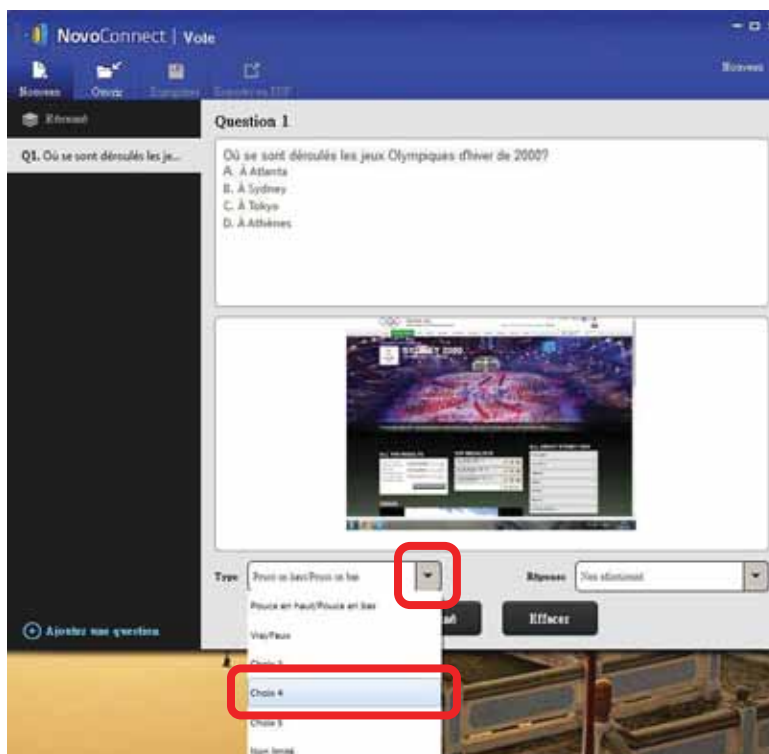

7. Sélectionnez la bonne réponse dans le menu déroulant « Réponse ». Si la question est un type pour lequel il n'y a pas de réponse correcte (comme un sondage d'opinion), vous pouvez choisir « Non sélectionné ». Une question ouverte n'a aucune option de sélection de réponse.

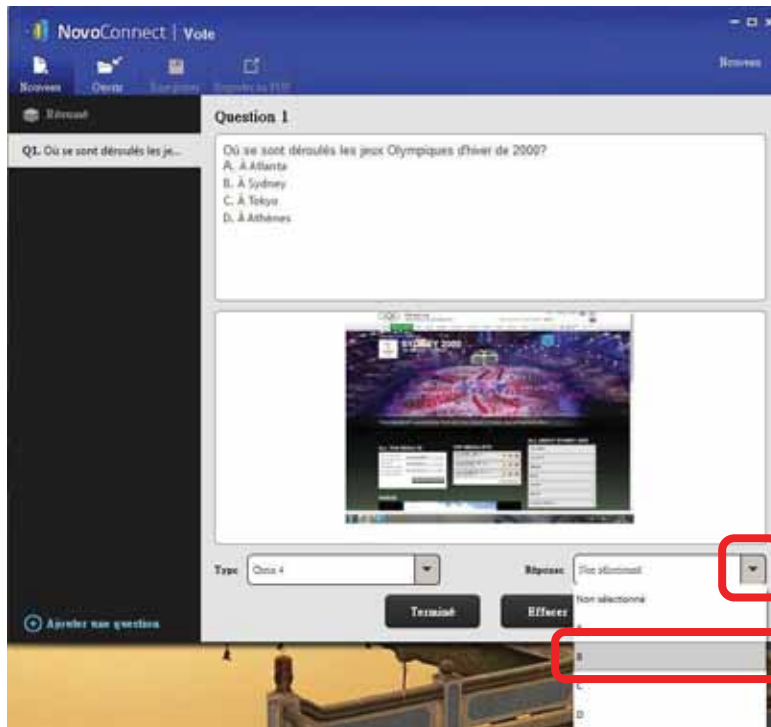

8. Pour ajouter une autre question, cliquez sur le bouton « + Ajouter une question » dans le coin inférieur gauche.

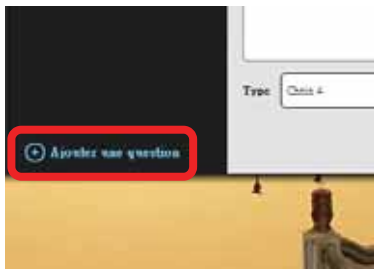

9. Lorsque le groupe de questions ou le quiz est complet, enregistrez-le en cliquant sur l'onglet « Enregistrer ».



10. Nommez votre quiz et sélectionnez un emplacement de sauvegarde sur votre ordinateur. Cela va créer une base de données (fichier .db) qui peut être ouverte, modifiée ou administrée grâce à la fonctionnalité Vote.
11. Vous pouvez également créer un fichier PDF de votre sondage ou de quiz en cliquant sur « Exporter en PDF. »

### 3.1.4.8 Vote (*Edition Education uniquement*)

- Vote permet à un modérateur ou à un enseignant d'administrer un sondage ou un test créé avec la fonction de vote aux membres d'un groupe ou d'étudiants dans une classe.
- Vote permet aux participants ou aux étudiants du groupe de répondre aux questions depuis leurs appareils.
- Les modérateurs ou les enseignants peuvent suivre les résultats en temps réel.

#### Poser des questions avec Vote (PC Windows et Mac seulement)

1. Cliquez sur l'onglet « Outils » et sélectionner « Ouvrir le scrutin » Ceci ouvrira la fenêtre Vote.

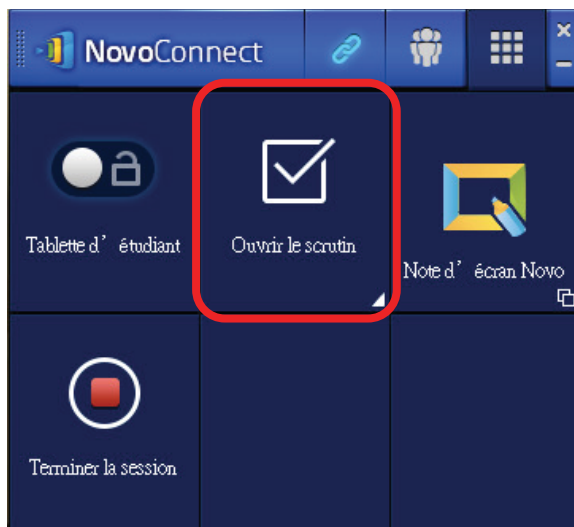

2. Ouvrez un ensemble prédéfini de questions ou créez-en un nouveau en suivant les étapes dans la section Vote.
3. Sélectionnez une question et cliquez sur « Démarrer » pour envoyer cette question aux participants ou aux étudiants. La question apparaîtra sur les écrans de leurs appareils.

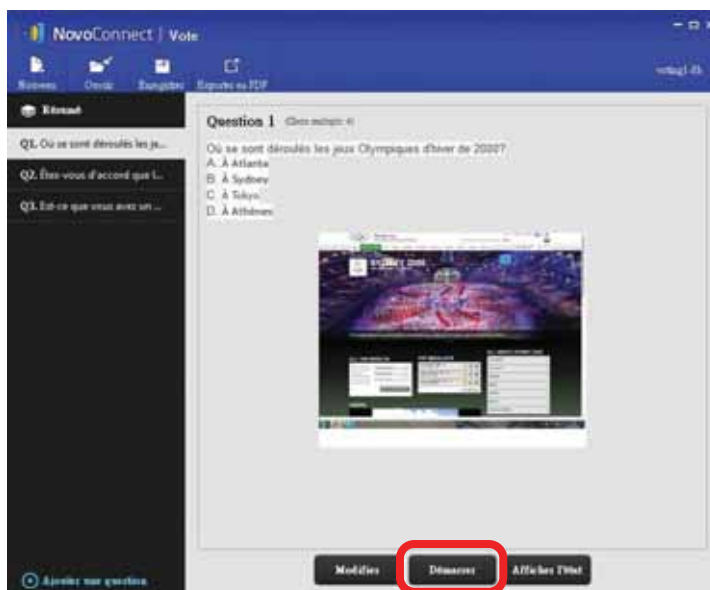

4. Lorsque les étudiants ou les participants répondent aux questions, l'enseignant ou le modérateur peut surveiller les résultats en cliquant sur le bouton « Afficher l'état ». Avec la fenêtre d'état ouverte, le modérateur peut voir combien d'étudiants ont répondu à la question, ainsi que la façon dont chaque participant a répondu.

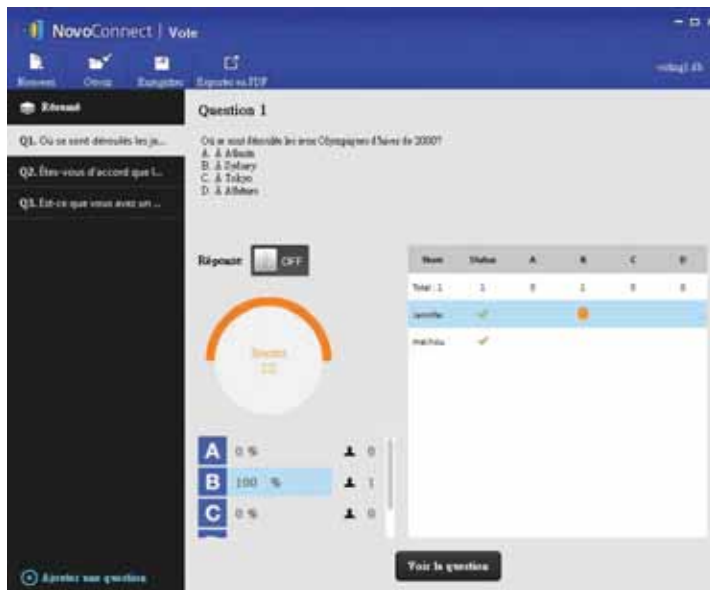

5. Pour revenir à la question, cliquez sur « Voir la question. »
6. Pour envoyer une autre question à la classe, sélectionnez une nouvelle question du sondage et cliquez sur « Démarrer ».

## Répondre à des questions dans Vote

1. Ouvrez Vote en le sélectionnant dans l'onglet Outils.

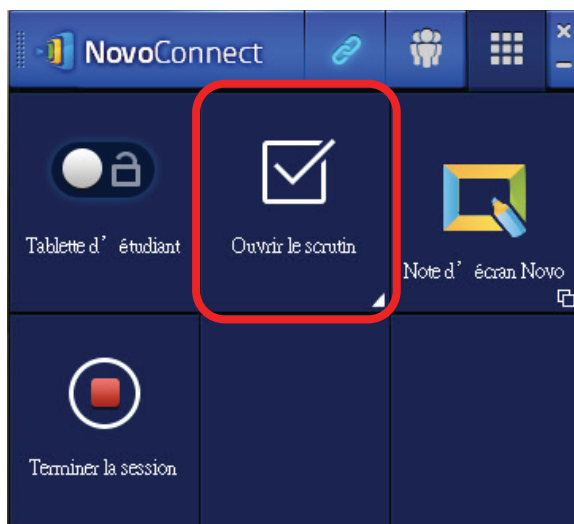

2. Aucune question n'apparaîtra avant que le modérateur ou l'enseignant n'envoie une question.

- Une fois qu'une question est envoyée, elle apparaîtra sur l'écran du participant. Sélectionnez alors la réponse correcte et appuyez sur le bouton « Soumettre » . Si la question est ouverte, vous pouvez sélectionner un fichier d'image (au format .png) à partir de votre appareil à envoyer comme réponse.

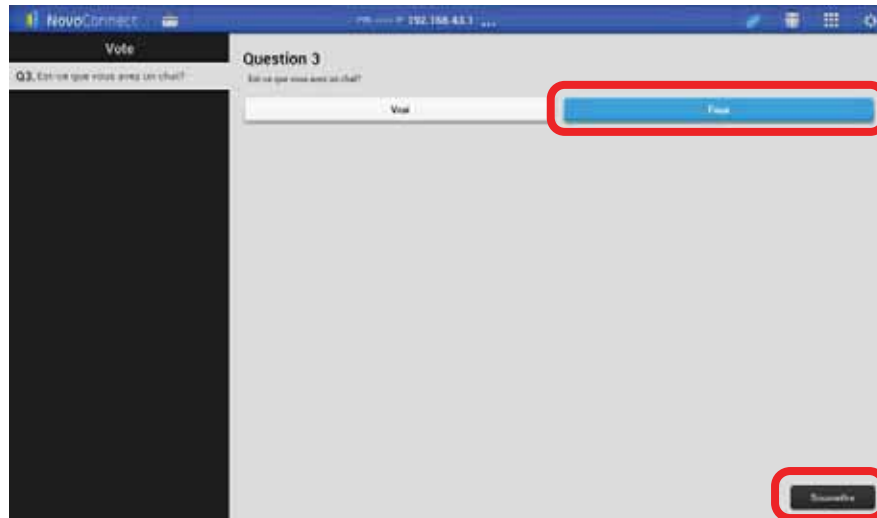

- Vous recevrez un message de confirmation lorsque votre réponse aura été envoyée avec succès.

## 3.2 Effectuer une présentation avec la tablette iOS (iPad)

La version iOS de l'application *NovoPresenter* (indiquée dans l'image ci-dessous) permet à un iPad de se connecter au B360 et d'effectuer une présentation.



### Lancez l'application de présentation

Lancez l'application *NovoPresenter* en sélectionnant l'icône de l'application *NovoPresenter* sur votre iPad. L'application *NovoPresenter* se lancera.



Pour effectuer une présentation, suivez les étapes ci-dessous :

Etape 1 : Connectez-vous à votre B360

Etape 2 : Effectuez une présentation

Etape 3 : Gérez la présentation

### 3.2.1 Etape 1 : Connectez-vous à votre B360

Il y a deux façons de se connecter à votre B360 :

1. Connectez-vous automatiquement à votre B360 via le code QR.
2. Connectez-vous manuellement à votre B360.

### 3.2.1.1 Connectez-vous automatiquement à votre B360 via le code QR

Ceci est l'option de connexion de B360 par défaut qui vous permet de vous connecter automatiquement à votre B360 sans aucune configuration manuelle. Après le lancement de l'application *NovoPresenter*, appuyez sur l'onglet  (comme indiqué dans la capture d'écran ci-dessous) et accédez aux options de connexion.

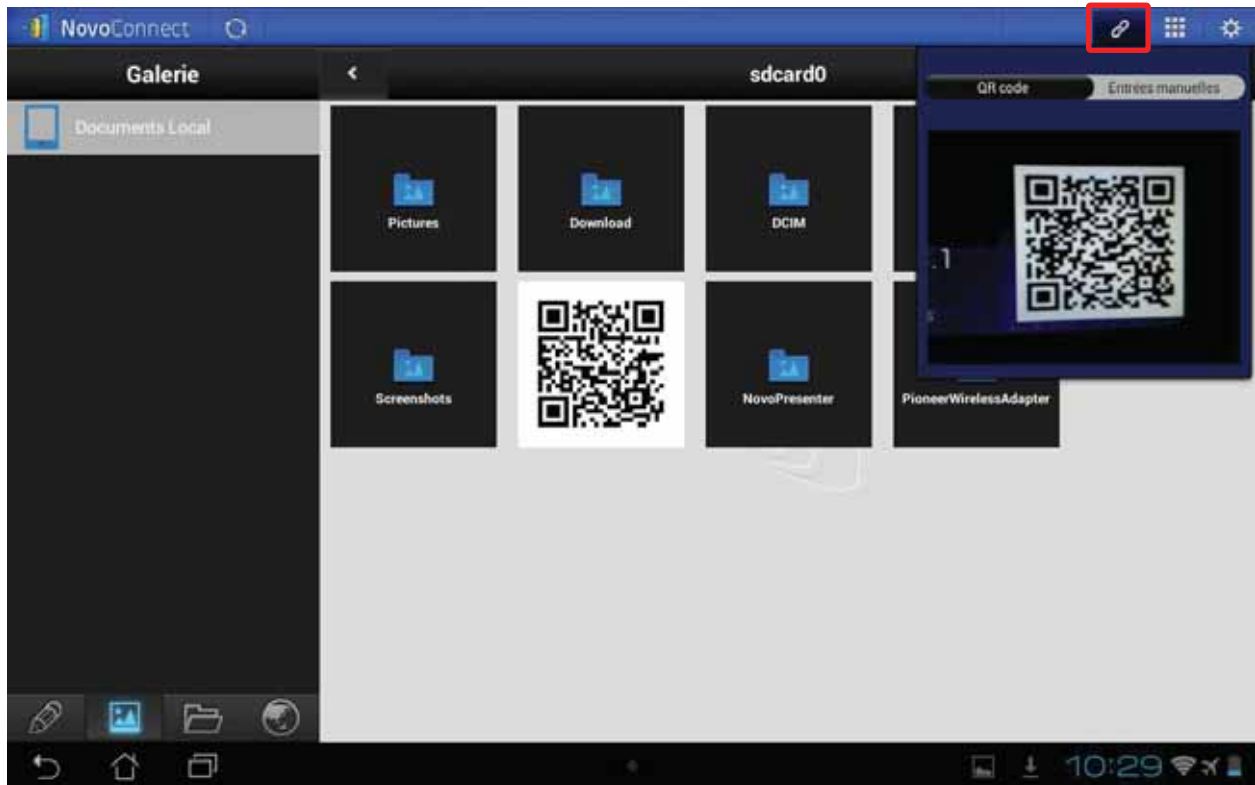

(Remarque : Pour l'Édition Education tous les participants autoriseront automatiquement l'aperçu d'écran.)

Fonction	Description
	<p><b>Connectez-vous automatiquement au B360 via le code QR :</b></p> <p>Le commutateur <b>Code QR / Entrées manuelles</b> sera sur la position <b>Code QR</b> par défaut (sinon, appuyez simplement une fois sur le commutateur).</p> <p>Dirigez l'appareil photo de votre tablette vers le code QR contenant les informations de connexion, qui se trouvent sur l'écran d'accueil de votre B360 ou sur l'écran de l'appareil connecté à votre B360. Dans des circonstances normales, <i>NovoPresenter</i> se connectera automatiquement à votre B360. Si la connexion automatique échoue, suivez l'option de configuration manuelle dans la section <a href="#">3.2.1.2 Connectez-vous manuellement à votre B360</a>.</p>

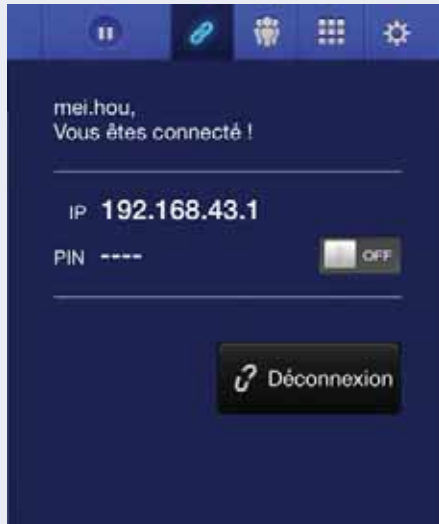

#### Confirmer la connexion :

Une fois que votre application *NovoPresenter* sur votre iPad est connectée avec succès à votre B360, l'onglet de connexion s'allume en bleu .

Si vous êtes le premier *participant*, vous verrez que l'affichage sur l'écran de votre iPad est mis en miroir sans fil sur votre projecteur ou l'écran de votre téléviseur. Vous pouvez glisser le commutateur de demande de code PIN sur **OFF (Désactivé)** ou **ON (Activé)** pour désactiver ou activer l'utilisation d'un code PIN.



#### Voir la liste des participants :

Vous pouvez appuyer sur l'onglet  pour voir la liste actuelle des participants.

Exemple : Il y a un total de six *participants* dans le groupe de présentation indiqué à gauche. L'*hôte* est John. Toutefois, John n'a pas effectué de présentation pour le moment car il a désigné Kevin, Amber, Jennifer, et Katy comme étant les quatre *présentateurs*.

### 3.2.1.2 Connectez-vous manuellement à votre B360

Si vous avez besoin de configurer manuellement les informations de connexion avant de vous connecter à votre B360, ceci est l'option de connexion préférée. Après le lancement de l'application *NovoPresenter*, appuyez sur l'onglet  (comme indiqué dans la capture d'écran ci-dessous) pour accéder aux options de configuration.



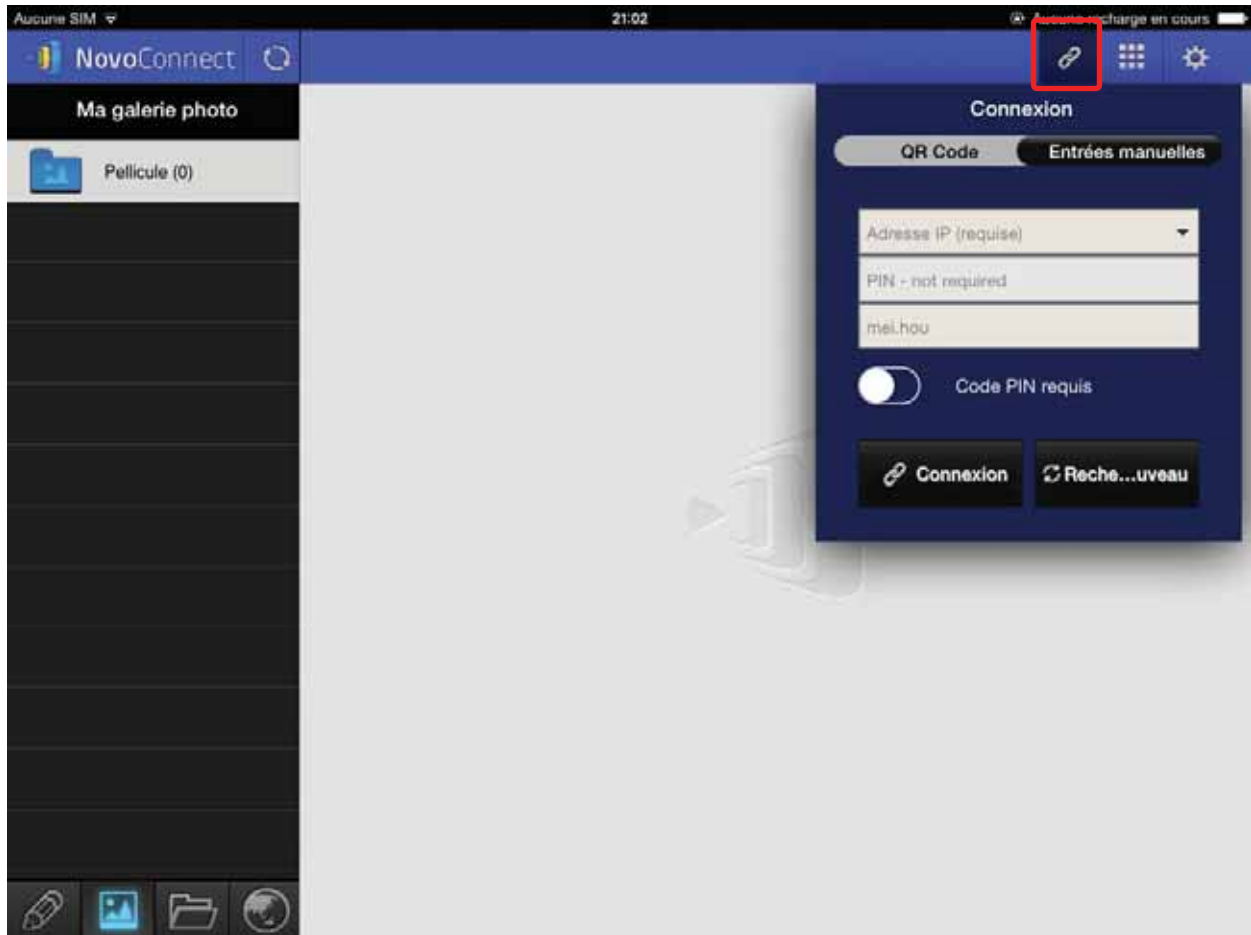

(Remarque : Pour l'Édition Education tous les participants autoriseront automatiquement l'aperçu d'écran.)

Fonction	Description
	<p><b>Option de configuration manuelle :</b>            Basculez le commutateur <b>Code QR / Entrées manuelles</b> sur la position <b>Entrées manuelles</b>.</p>



#### Adresse IP :

Entrez manuellement l'adresse IP affichée sur votre écran d'accueil de NovoConnect ici, ou sélectionnez une entrée dans le menu déroulant qui correspond à l'adresse IP indiquée sur votre écran d'accueil de NovoConnect.

Vous pouvez appuyer sur le bouton  pour balayer les adresses IP de tous les B360 disponibles dans le même sous-réseau. Sélectionnez le menu déroulant pour voir les B360 disponibles dans votre région.

Exemple : [192.168.43.1](http://192.168.43.1).



#### PIN :

Si un code PIN est requis pour se connecter au B360, faites glisser le commutateur **Code PIN requis** sur la position ON et entrez le code PIN indiqué sur l'écran d'accueil de NovoConnect. Si le code PIN n'est pas requis, faites glisser le commutateur **Code PIN requis** sur la position OFF.

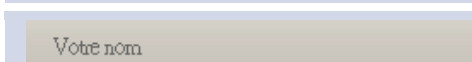

#### Votre Nom :

(Facultatif) Entrez manuellement un nom par lequel cette tablette soit identifiée dans le groupe de présentation parmi les autres *participants*.

Exemple : Jennifer.

(Remarque : Si aucun nom n'est entré dans ce champ, le nom par défaut de votre appareil sera utilisé.)



#### Effectuer la connexion :

Appuyez sur le bouton . Si vous êtes le premier *participant*, cela démarrera un groupe de présentation sur votre B360. Si vous n'êtes pas le premier *participant*, vous rejoindrez un groupe de présentation.

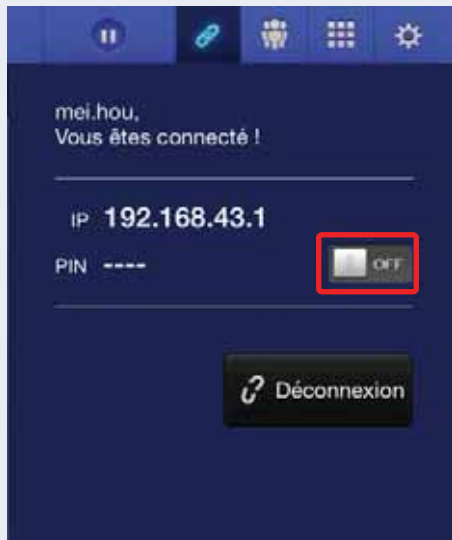

#### Confirmer la connexion :

Une fois que votre application *NovoPresenter* sur votre iPad s'est connectée avec succès à votre B360, vous voyez l'onglet de connexion s'illuminer en bleu .

Si vous êtes le premier *participant*, vous verrez que l'affichage sur l'écran de votre iPad est mis en miroir sans fil sur votre projecteur ou l'écran de votre téléviseur. Vous pouvez glisser le commutateur de demande de code PIN sur **OFF (Désactivé)** ou **ON (Activé)** pour désactiver ou activer l'utilisation d'un code PIN.

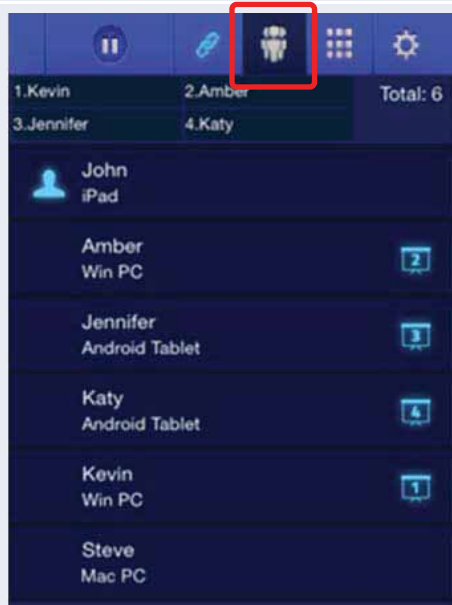

#### Voir la liste des participants :

Vous pouvez appuyer sur l'onglet  pour voir la liste actuelle des participants.

Exemple : Il y a un total de six *participants* dans le groupe de présentation indiqué à gauche. L'*hôte*, John, n'effectue pas de présentation pour le moment car il a désigné Kevin, Amber, Jennifer, et Katy comme étant les quatre *présentateurs*.

### 3.2.2 Étape 2 : Effectuez une présentation

Une fois que vous avez démarré/rejoint un groupe de présentation, vous pouvez effectuer une présentation avec les contenus stockés sur votre iPad, réseau local ou Internet. Il y a quatre onglets dans le coin inférieur gauche de l'écran d'accueil de *NovoPresenter* :



: Appuyez sur cet onglet pour créer et partager des notes à l'écran.



: Appuyez sur cet onglet pour présenter une image stockée sur votre iPad.



: Appuyez sur cet onglet pour présenter un document stocké sur votre iPad.



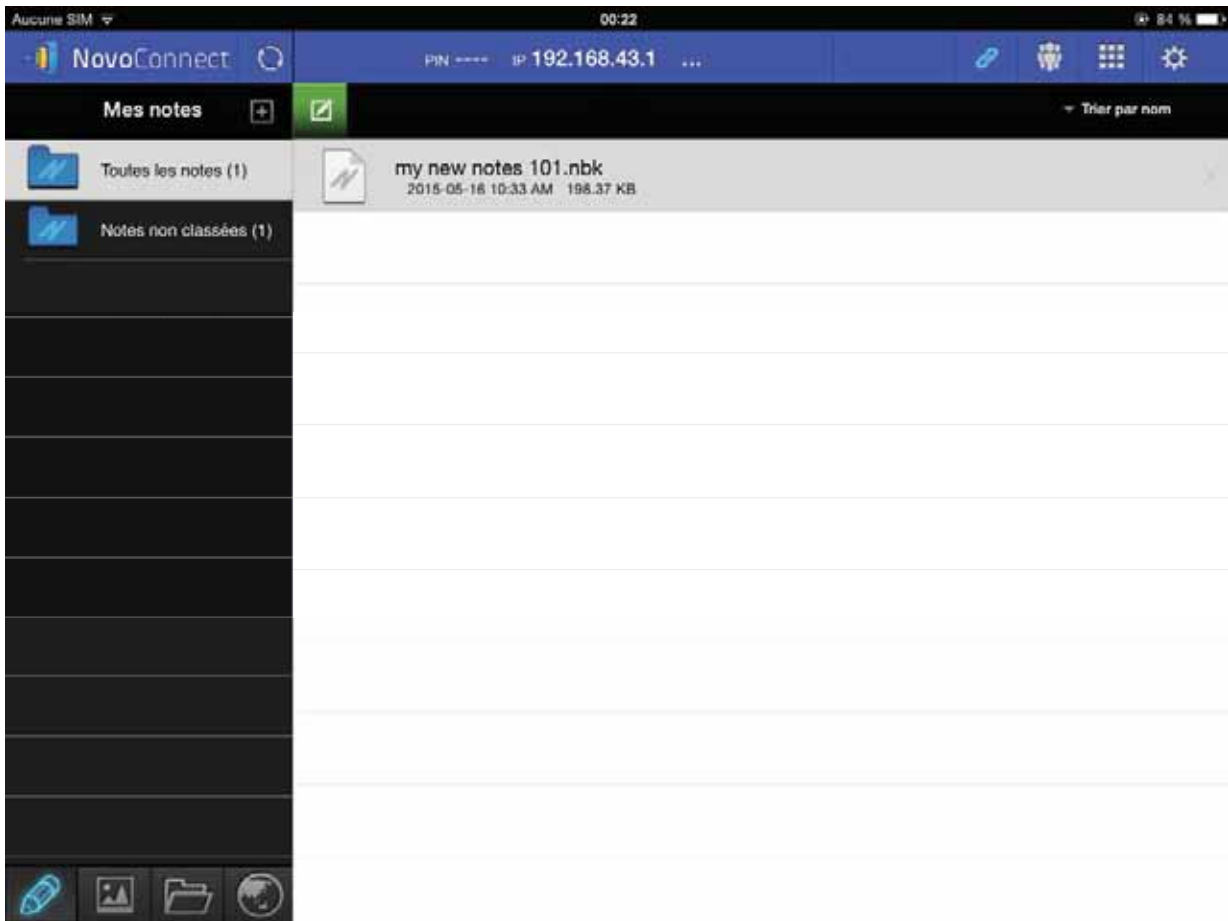

: Appuyez sur cet onglet pour présenter une page Web.

### 3.2.2.1 Mes Notes (Edition Education uniquement)

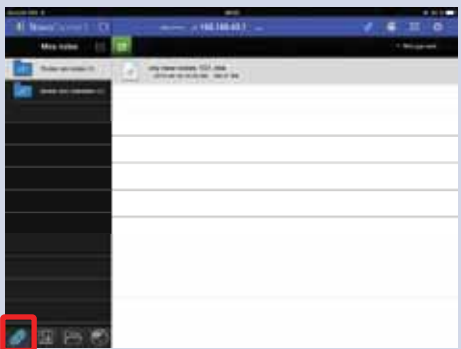

#### Créer et partager des notes d'écran personnalisées

Cette fonctionnalité de NovoPresenter est un tableau blanc virtuel qui permet aux utilisateurs de tablettes de créer, gérer et afficher des notes dans une session de NovoConnect.

Fonction	Description
	<p><b>Lancer Mes Notes :</b> Appuyez sur  dans le coin inférieur gauche de l'écran.</p>

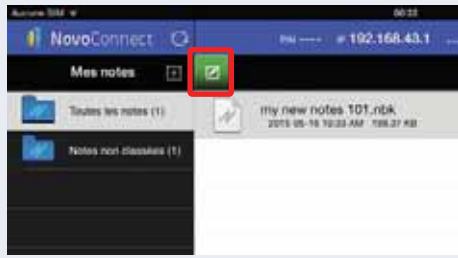

### Créer une nouvelle présentation de note

Appuyez sur  en haut de l'écran.



### Entrer le nom de votre note :

Tapez un nom pour votre note dans la boîte de dialogue « Créez une nouvelle note » et appuyez sur **Ok**.



### Commencer à créer une note :

Votre note vide va maintenant s'ouvrir sur votre écran.



### Utiliser les outils de notes :

Les outils de notes sont situés au bas de l'écran. Appuyez sur une icône pour la fonction désirée.



: Insérez une image stockée sur votre tablette Android.



: Tapez des textes sur l'écran. Vous pouvez repositionner votre texte en le faisant glisser sur votre écran avec votre doigt.



: Dessinez sur l'écran.



: Marquez ou surlignez quelque chose à l'écran.



: Effacez des textes, dessins, ou éléments en surbrillance.



: Supprimez les modifications sans enregistrer.

Remarque : Ceci est l'une des deux icônes de corbeille visibles sur l'écran *Mes Notes*. L'icône claire se trouve sur un fond noir uni au milieu de la partie inférieure de l'écran.)



: Déplacez une image vers un autre emplacement.

Appuyez sur ce bouton et faites glisser l'image à sa nouvelle position.



: Annulez une modification.



: Refaites une modification.



### Ajouter des pages supplémentaires à Ma présentation de notes :

Les outils de gestion de page sont situés dans le volet des options d'ajout de page sur le côté droit de l'écran.



: Ouvrez le volet d'options d'ajout de page.



: Fermez le volet d'options d'ajout de page.



: Ajoutez une nouvelle page.



: Sélectionnez une page en appuyant sur sa vignette.



: Supprimez la page sélectionnée.

Remarque : Ceci est l'une des deux icônes de corbeille visibles sur l'écran Mes Notes. L'icône de suppression de page est sur un fond gris foncé dans la partie inférieure droite de l'écran.



: Déplacez la page sélectionnée vers le haut.



: Déplacez la page sélectionnée vers le bas.



### Fermer et enregistrer les modifications :

Appuyez sur  pour fermer et enregistrer les modifications apportées à votre fichier de notes.

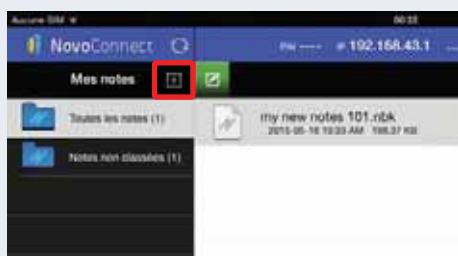

### Organiser vos notes avec des dossiers d'objets :

Appuyez sur cette icône pour ajouter un nouveau dossier d'objets. Lorsque la boîte de dialogue « Ajouter un objet » apparaît, entrez le nom du nouveau dossier d'objets. Lorsque la boîte de dialogue « Ajouter un objet » apparaît, entrez le nom du nouveau dossier d'objets.

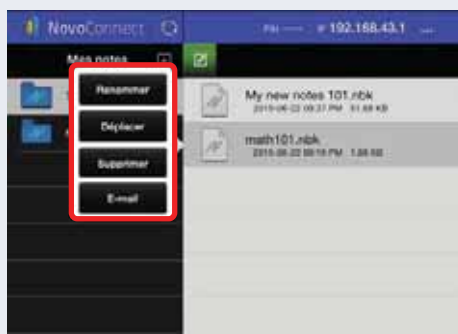

Pour déplacer une note vers un nouveau dossier d'objets, appuyez sur le fichier pour le sélectionner. Lorsque la barre de fonction apparaît, appuyez sur le bouton .

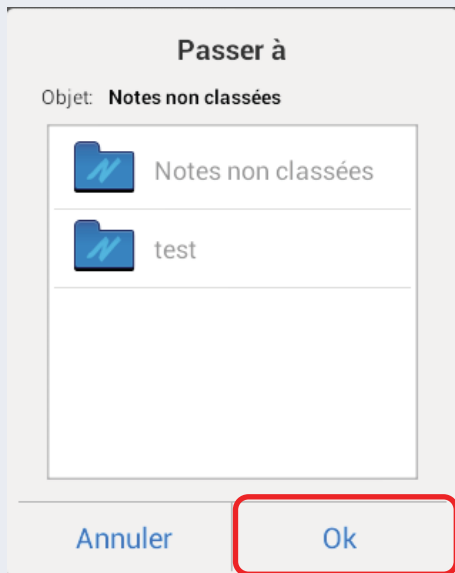

Lorsque la boîte « Passer à » apparaît, sélectionnez un dossier, puis appuyez sur « Ok ».

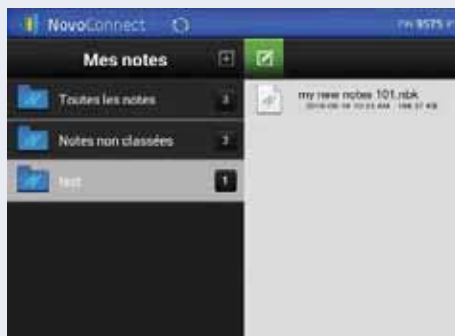

Le fichier choisi a été déplacé dans le dossier sélectionné.



### 3.2.2.2 Présenter une image

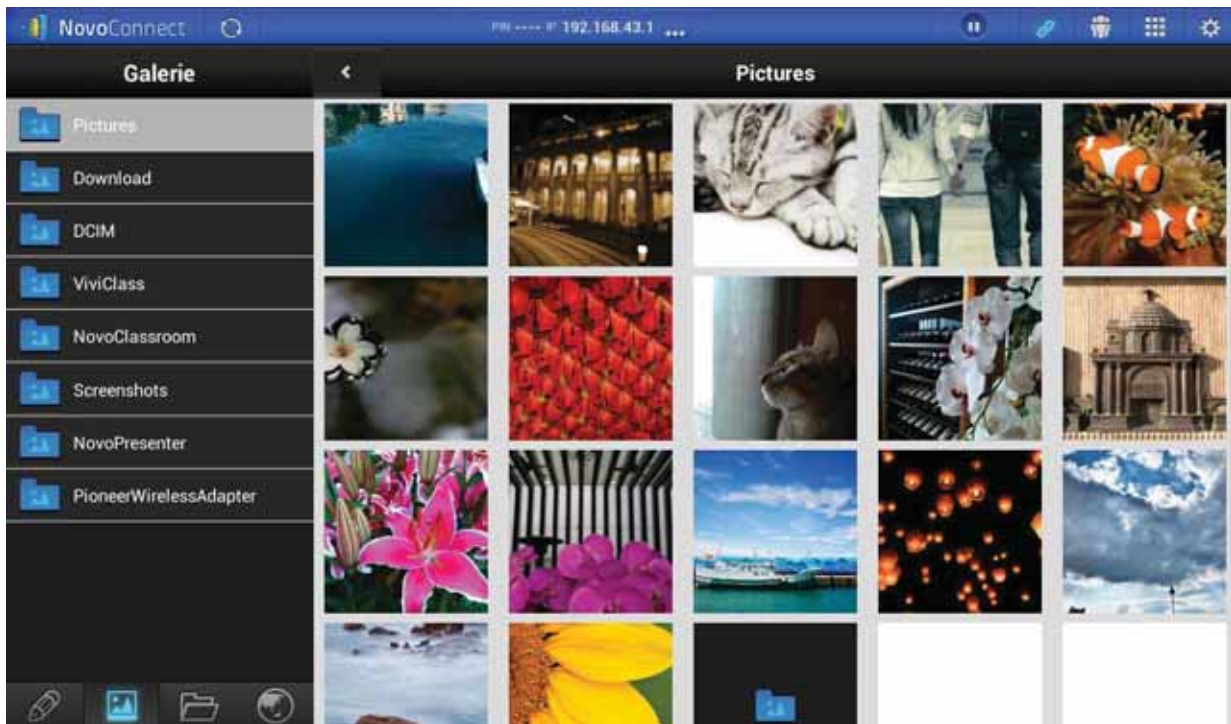

Pour importer des fichiers de présentation sur un iPad, reportez-vous au manuel d'utilisation de l'iPad. Un écran iTunes exemple est présenté dans le schéma ci-dessous.





(Remarque : Pour l'Édition Education tous les participants autoriseront automatiquement l'aperçu d'écran.)

Fonction	Description
	<b>Importation :</b> Veuillez vous référer au manuel d'utilisation d'iTunes pour la procédure pour importer des images sur votre iPad pour la présentation.
	<b>Navigation :</b> Appuyez sur l'onglet  pour accéder aux dossiers avec des fichiers image. Le symbole de l'image s'illumine en bleu. Accédez à un dossier en tapant sur l'icône du dossier souhaité. Appuyez sur l'onglet de retour  pour revenir au dossier précédent.
	<b>Vignettes d'image :</b> Vous verrez des vignettes de vos fichiers image affichées une fois que vous accédez à un dossier contenant les images. Vous pouvez sélectionner une vignette pour voir l'image complète. Exemple : Appuyez sur la vignette de l'image de l'ancien bâtiment. Remarque : Appuyez sur l'onglet  à tout moment pour revenir au dossier précédent. Appuyez sur l'onglet  à tout moment pour rafraîchir l'écran.
	<b>Présentation de l'image :</b> L'image sélectionnée sera affichée en plein écran. Vous pouvez faire un zoom avant sur l'image en écartant deux doigts (ce qu'Apple appelle « pinch open » (geste de pincement de deux doigts qui s'écartent)), ou vous pouvez faire un zoom arrière de l'image en rapprochant deux doigts l'un de l'autre (« pinch close » (geste de pincement de deux doigts qui se rapprochent)). Si vous avez plus d'une image dans le même dossier, vous pouvez faire glisser votre doigt vers la gauche ou la droite à travers l'écran pour passer à l'image suivante ou précédente.  Pour revenir à la page <i>Vignettes d'image</i> , appuyez sur l'onglet  . Pour utiliser les outils d'annotation à l'écran, appuyez sur l'onglet  .

### 3.2.2.3 Présenter un document (stockage local)



(Remarque : Pour l'Édition Education tous les participants autoriseront automatiquement l'aperçu d'écran.)

Fonction	Description
	<p><b>Importation :</b> En utilisant le logiciel iTunes, importez les documents de présentation désirés sur votre iPad.</p>
	<p><b>Navigation :</b> Appuyez sur l'onglet  pour accéder aux dossiers avec des fichiers de présentation. L'image du dossier s'illumine en bleu. Si le contenu stocké localement ne s'affiche pas, appuyez sur l'onglet  . Accédez à un dossier en tapant sur le dossier souhaité. La liste des documents affiche les documents pris en charge par <i>NovoPresenter</i>. Localisez et appuyez sur le document souhaité. Exemple : Appuyez sur le document « NovoConnect_DM.pdf ».</p> <p>Si vous souhaitez trier la liste des dossiers dans un ordre souhaité, appuyez sur l'onglet <b>Trier par...</b> dans le menu déroulant, puis sélectionnez l'une des options suivantes :</p> <ul style="list-style-type: none"> <li>- Trier par nom (par défaut)</li> <li>- Trier par mise à jour</li> <li>- Trier par type</li> </ul> <p>Exemple : Appuyez sur le menu déroulant <b>Trier par...</b>. Sélectionnez l'option <i>Trier par mise à jour</i> en appuyant sur le bouton <b>Trier par mise à jour</b>.</p> <p>Remarque : Vous pouvez appuyer sur l'onglet  à tout moment pour actualiser le contenu de l'écran.</p>

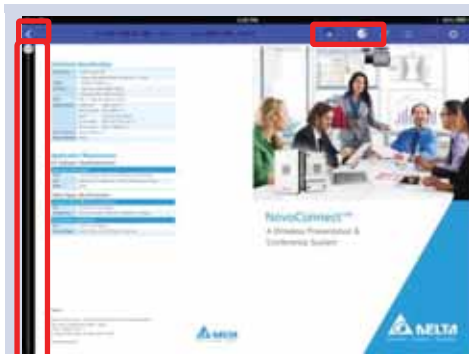



Barre de défilement

**Présentation du document :**

Le document sélectionné sera affiché en plein écran. Vous pouvez effectuer un zoom avant sur le document en écartant deux doigts (pinch open), ou vous pouvez effectuer un zoom arrière sur le document en rapprochant deux doigts l'un de l'autre (pinch close).

Pour faire défiler vers le bas ou passer à la page suivante, faites glisser votre doigt vers le haut ou faites glisser la barre de défilement vers le bas. Pour faire défiler vers le haut ou passer à la page précédente, faites glisser votre doigt vers le bas ou faites glisser la barre de défilement vers le haut.

Pour revenir à la page *Liste des documents*, appuyez sur l'onglet . Pour utiliser les outils d'annotation à l'écran, appuyez sur l'onglet .

**3.2.2.4 Présenter un document (avec Dropbox)**

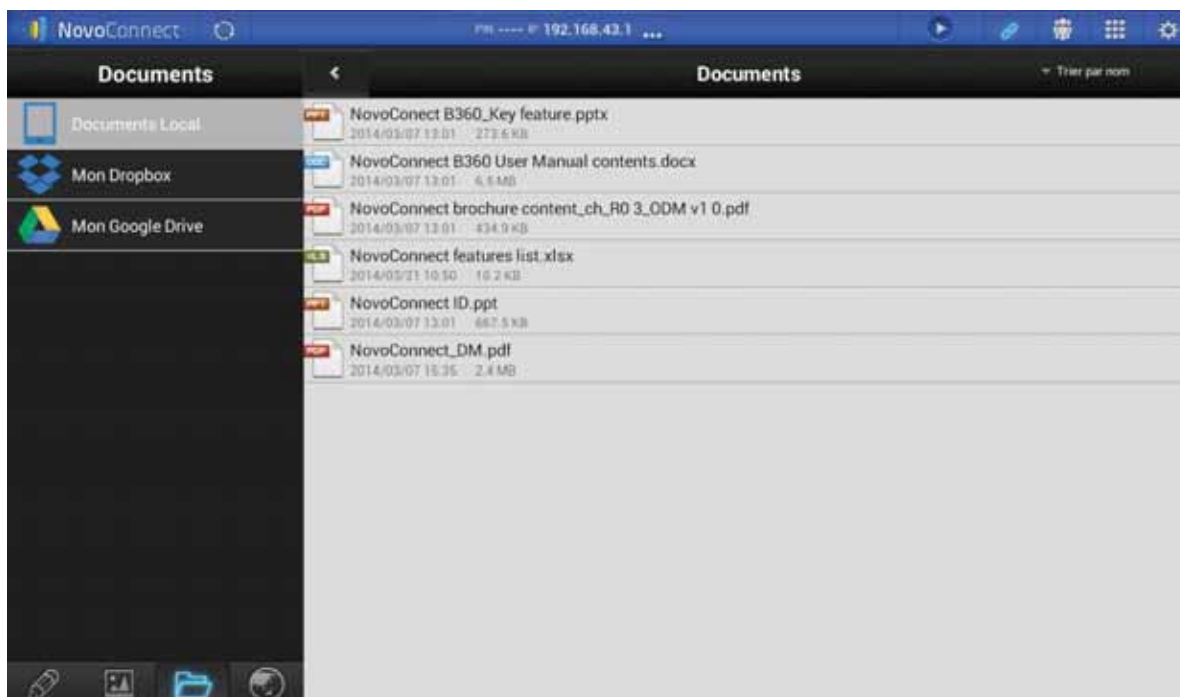



(Remarque : Pour l'Édition Education tous les participants autoriseront automatiquement l'aperçu d'écran.)

Fonction	Description
	<p><b>Réglez votre B360 en mode WiFi :</b>            Réglez le mode Wi-Fi de votre B360 sur <b>Mode WiFi</b> et connectez-vous à un routeur Wi-Fi AP avec accès à Internet.</p>



### Sélectionnez Dropbox comme source du document :

Appuyez sur l'onglet du dossier . Il s'illuminera en bleu. Appuyez sur l'onglet Mon Dropbox .



### Première utilisation de Dropbox dans NovoPresenter :

Lorsque vous utilisez la fonction Dropbox de *NovoPresenter* pour la première fois, une liaison entre *NovoPresenter* et votre compte Dropbox devra être établie.

Entrez l'adresse e-mail associée à votre compte Dropbox dans le champ *Email* et mot de passe associé dans le champ *Mot de passe*, puis appuyez sur le bouton **Connexion**.

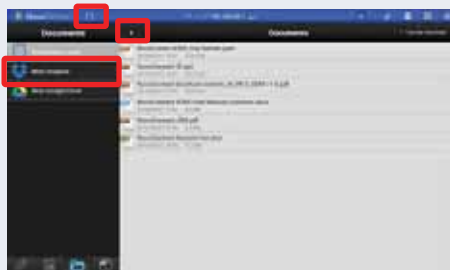

### Navigation :



Par défaut, le contenu du répertoire d'accueil de votre Dropbox sera affiché en premier. Accédez à un dossier en tapant sur le dossier souhaité.

Si vous souhaitez trier la liste dans l'ordre souhaité, appuyez sur le menu déroulant **Trier par...** puis sélectionnez l'une des options suivantes :

- Trier par nom
- Trier par mise à jour (par défaut)
- Trier par type

Exemple : Appuyez sur le menu déroulant **Trier par...** Appuyez sur l'option *Trier par nom*, puis appuyez sur le dossier *Documents*.



Remarque : Vous pouvez appuyer sur l'onglet  à tout moment pour revenir au dossier précédent. Vous pouvez également appuyer sur l'onglet  à tout moment pour actualiser la liste Dropbox (vous serez redirigé vers le répertoire d'accueil de votre liste Dropbox). Vous pouvez appuyer sur l'onglet  à tout moment pour actualiser le contenu de l'écran.

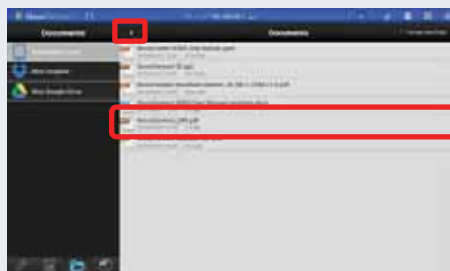

### Liste des documents :

Une fois que vous avez trouvé le document souhaité, vous pouvez ouvrir et présenter le document page par page à partir du site Web de Dropbox sans avoir à télécharger le document sur votre iPad.

Exemple : Appuyez sur le document « NovoConnect\_DM.pdf ».

Remarque : Vous pouvez appuyer sur l'onglet  à tout moment pour revenir au dossier précédent.







Barre de défilement

### Présentation du document :

Le document sélectionné sera affiché en plein écran. Si votre présentation est en pause, appuyez sur le bouton  pour reprendre la présentation. Vous pouvez effectuer un zoom avant sur le document en écartant deux doigts (pinch open), ou vous pouvez effectuer un zoom arrière sur le document en rapprochant deux doigts l'un de l'autre (pinch close).

Pour faire défiler vers le bas ou passer à la page suivante, faites glisser votre doigt vers le haut ou faites glisser la barre de défilement vers le bas. Pour faire défiler vers le haut ou passer à la page précédente, faites glisser votre doigt vers le bas ou faites glisser la barre de défilement vers le haut.

Pour revenir à la page *Liste des documents*, appuyez sur l'onglet . Pour utiliser les outils d'annotation à l'écran, appuyez sur l'onglet .

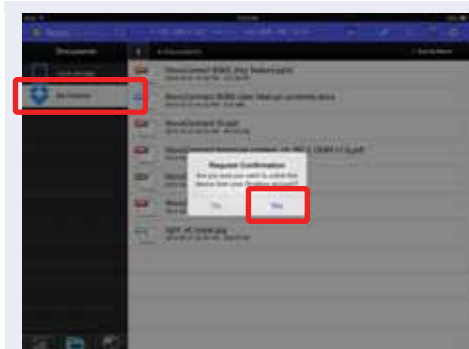

### Dissocier l'appareil de Dropbox :

Si vous avez besoin de dissocier l'application *NovoPresenter* de votre compte Dropbox, appuyez et maintenez l'onglet  pendant quelques secondes. Lorsque la *Confirmation de demande* apparaît, appuyez sur **Oui** pour continuer.

### 3.2.2.5 Présenter avec un navigateur

Pour inclure un navigateur dans votre présentation, suivez les étapes indiquées dans le tableau ci-dessous. Pour référence, un exemple d'écran est également présenté ci-dessous.



(Remarque : Pour l'Édition Education tous les participants autoriseront automatiquement l'aperçu d'écran.)

Fonction	Description
	<p><b>Réglez votre B360 en mode WiFi :</b>            Réglez le mode Wi-Fi de votre B360 sur <b>Mode WiFi</b> et connectez-vous à un routeur avec accès à Internet. Reportez-vous au chapitre <i>Remote Viewer</i> pour plus de détails.</p>
	<p><b>Pour commencer à rechercher une page Web :</b>            Appuyez sur l'onglet Internet . Il s'illuminera en bleu. Sélectionnez l'une des trois options pour accéder à une page Web :</p> <ul style="list-style-type: none"> <li>- Allez à... (entrez l'adresse URL [par défaut])</li> <li>- Prendre un code QR</li> <li>- Parcourir Mes favoris (favoris de sites Web)</li> </ul>



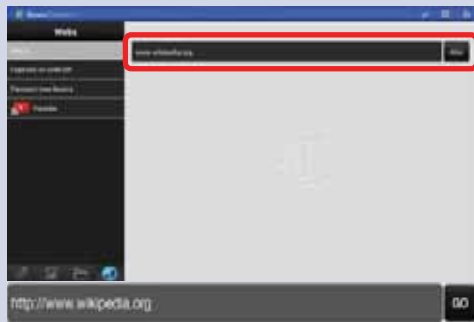

#### Aller à... :

Appuyez sur l'onglet **Aller**

Entrez l'URL de la page Web et appuyez sur **Go**.

Exemple : Entrez l'URL [www.wikipedia.org](http://www.wikipedia.org) et appuyez sur **Go** (le préfixe <http://> peut être omis).



#### Capturez un code QR :

Appuyez sur l'onglet **Capturez un Code QR**.

Dirigez l'appareil photo de votre iPad vers un code QR contenant les informations de la page Web. *NovoPresenter* détectera l'URL et accédera à la page Web correspondante.

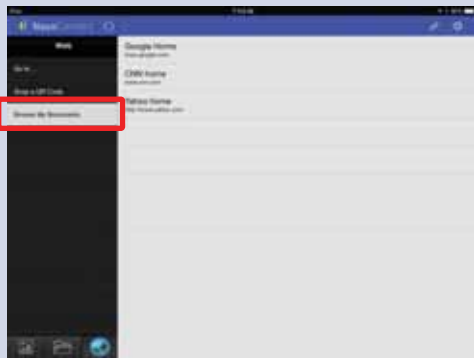

#### Parcourir mes favoris :

Appuyez sur l'onglet **Parcourir mes favoris**.

Depuis la liste des favoris, appuyez sur le favori désiré pour aller sur sa page Web correspondante.

Touchez et maintenez un favori pendant deux secondes pour modifier ou supprimer le favori.

Remarque : La liste des favoris peut être vide initialement. Vous pouvez ajouter une page Web à la liste des favoris à tout moment lors de la navigation et de la présentation des pages Web.



#### Présentation de la page Web :

La page Web sélectionnée est entièrement affichée. Vous pouvez effectuer un zoom avant sur la page Web en écartant deux doigts (pinch open), ou vous pouvez effectuer un zoom arrière sur la page Web en rapprochant deux doigts l'un de l'autre (pinch close).

Pour faire défiler vers le bas ou passer à la page suivante, faites glisser votre doigt vers le haut. Pour faire défiler vers le haut ou passer à la page précédente, faites glisser votre doigt vers le bas.



Pour ajouter cette page Web à la liste des favoris, appuyez sur l'onglet .

Pour revenir à la *page du menu Web*, appuyez sur l'onglet





. Pour utiliser les outils d'annotation à l'écran, appuyez sur l'onglet .

### 3.2.2.6 Annotation

Parfois, vous désirez peut-être écrire, mettre en évidence, ou marquer des parties de vos documents de présentation directement sur l'écran de la tablette. *NovoPresenter* fournit un outil d'annotation à l'écran permettant au *présentateur* d'annoter le document de présentation directement sans changer l'original. Vous pouvez activer l'outil d'annotation  en basculant sur l'onglet , comme le montre la capture d'écran ci-dessous.



Fonction	Description
	<p>Appuyez sur l'onglet  pour activer l'outil d'annotation.</p> <ul style="list-style-type: none"> <li> Annoter avec un marqueur rouge</li> <li> Annoter avec un marqueur bleu</li> <li> Annoter avec un marqueur noir</li> <li> Annoter avec un surligneur jaune</li> <li> Passer du mode d'annotation (écriture) au mode panneau tactile (fonctionnement)</li> <li> Corbeille</li> <li> Gomme</li> <li> Défaire</li> </ul>



### 3.2.2.7 Capture d'écran et partage

Cette fonctionnalité permet aux utilisateurs de prendre des captures d'écran de leur affichage et de les partager avec d'autres utilisateurs.

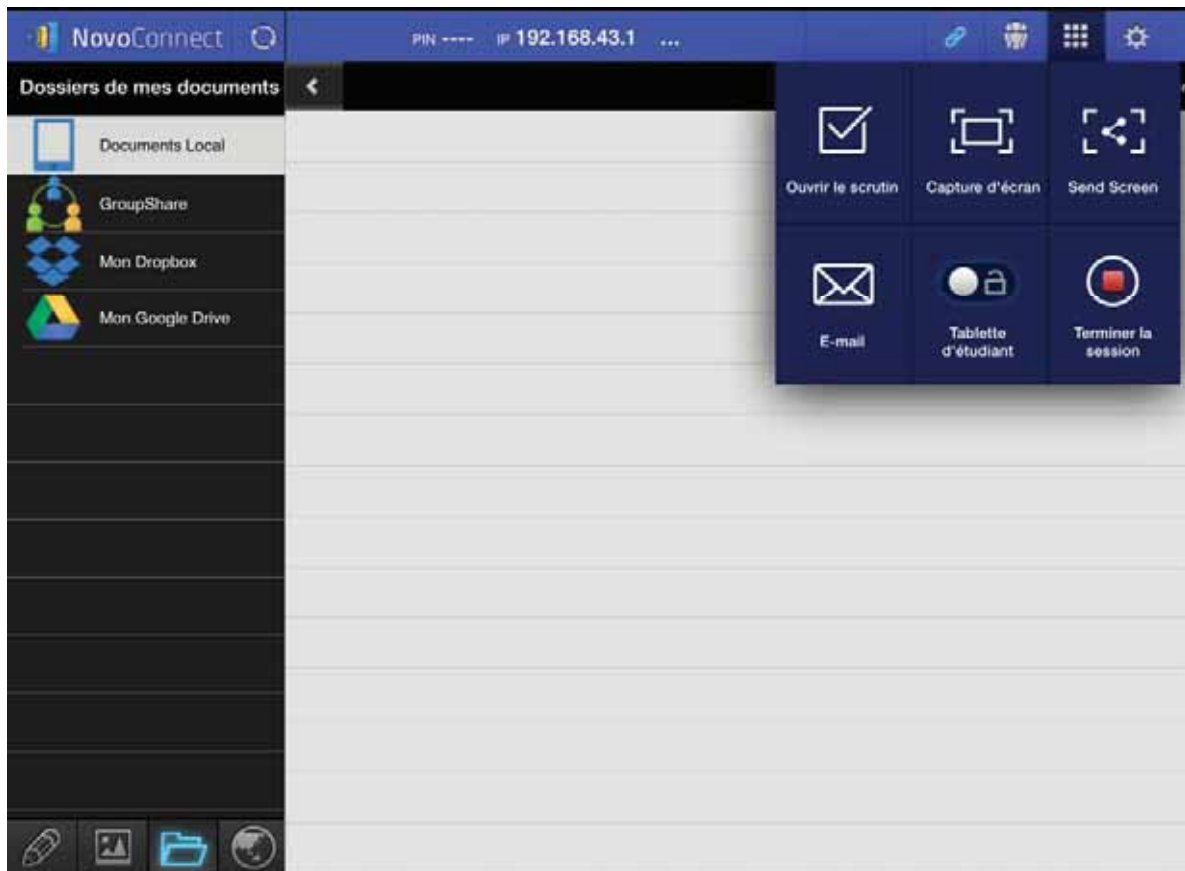

Fonction	Description
	<p><b>Pour prendre une capture d'écran :</b></p> <p>Appuyez sur l'onglet  et appuyez sur la zone <b>Capture d'écran</b>. Un lien sera affiché pour l'emplacement de la capture d'écran enregistrée.</p>
	<p><b>Pour partager une capture d'écran :</b></p> <p>Après avoir pris une capture d'écran appuyez sur le bouton <b>E-mail</b>, une application de messagerie associée se lancera pour partager la capture d'écran.</p>

### 3.2.3 Étape 3 : Gestion des présentations

Une fois que vous avez terminé de démarrer/rejoindre un groupe de présentation, vous êtes prêt à faire une présentation et collaborer avec d'autres *participants*. Une vue d'exemple d'écran est affichée ci-dessous.

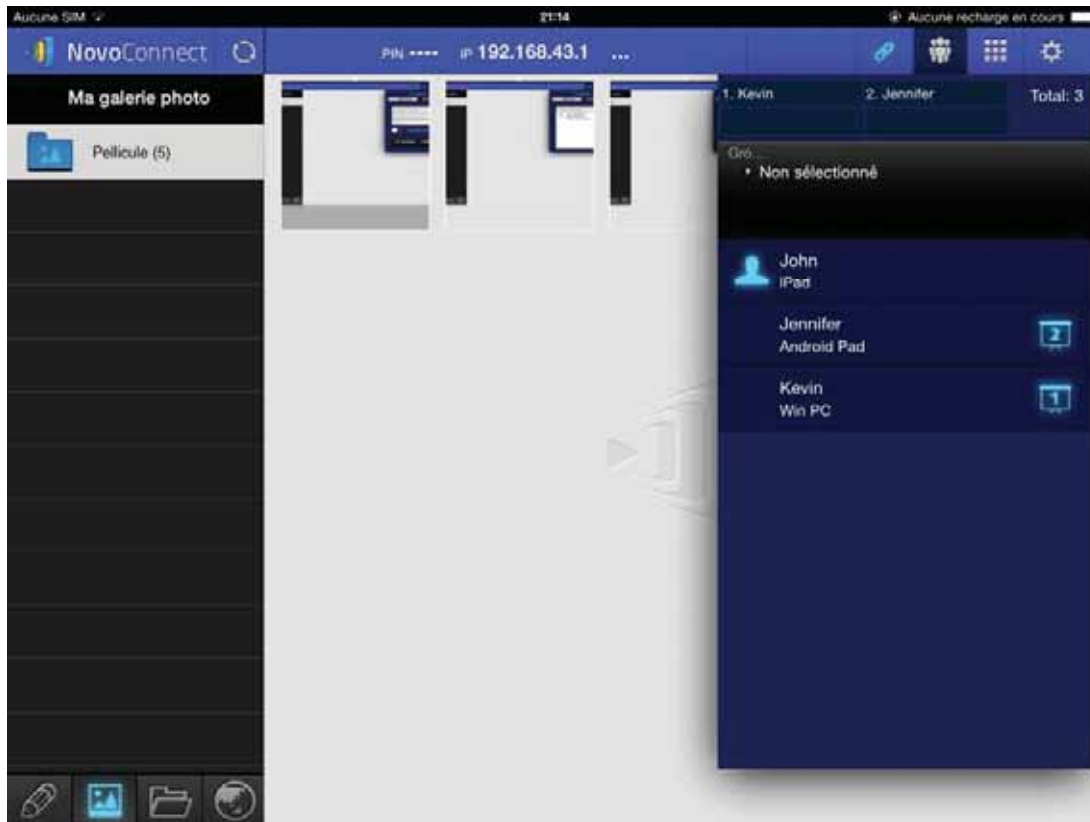

### 3.2.3.1 Définir le mode Modérateur (*Edition Corporate* uniquement)

Lorsque le mode du modérateur est choisi, le modérateur peut gérer des présentations ou faire une présentation dans l'écran fractionné.

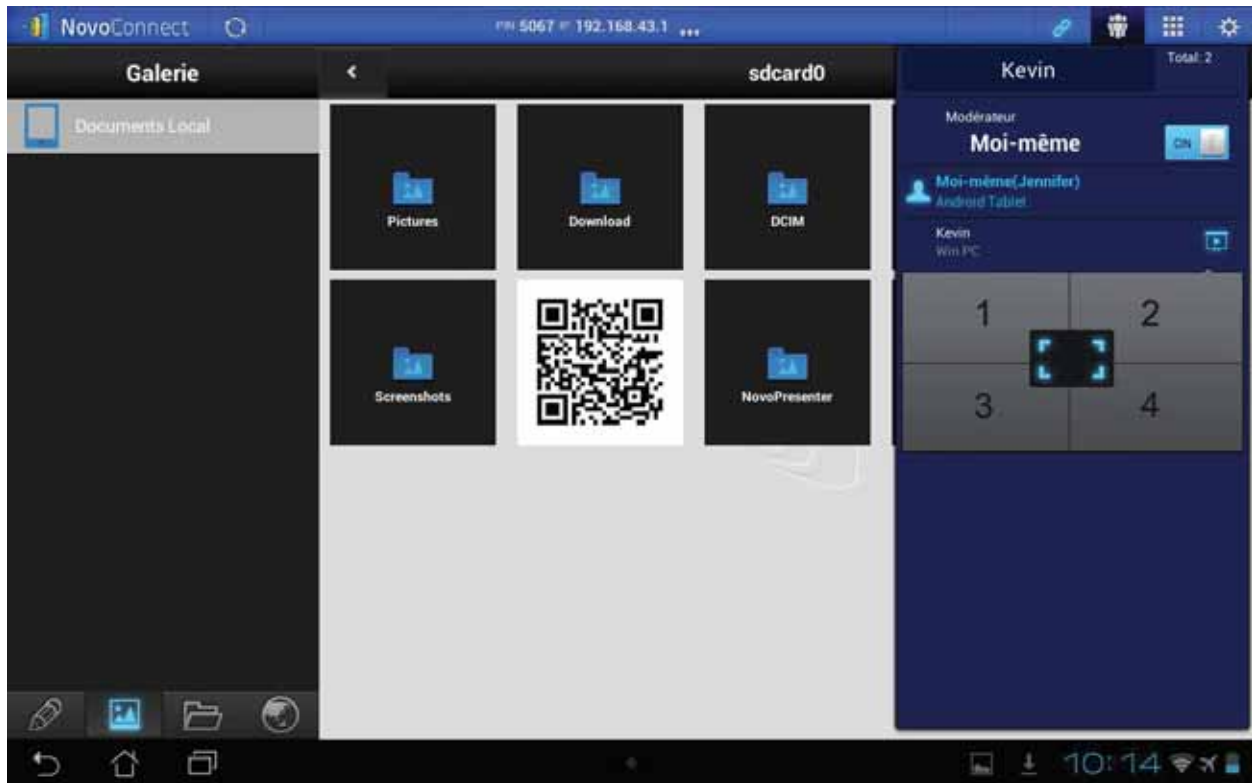

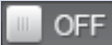
Fonction	Description
	<p><b>Définir le mode de modérateur :</b></p> <p>Appuyez sur l'onglet  et appuyez sur le commutateur <b>Modérateur Activé/Désactivé</b> pour régler le mode de modérateur.</p> <p> : Le mode de modérateur est désactivé.</p> <p> : Le mode de modérateur est activé.</p>



**Gérer des présentations ou effectuer une présentation :**  
Le modérateur a maintenant la possibilité de gérer des présentations ou faire une présentation en écran fractionné.

### 3.2.3.2 Attribution de rôle

Il y a trois rôles dans un groupe de présentation, l'*hôte*, le *présentateur*, et le *participant*.

La première personne à commencer un groupe de présentation avec un B360 se voit attribuer le rôle de l'*hôte*. Les personnes se joignant ultérieurement se voient attribuer le rôle de *participant*.

L'*hôte* assume par défaut le rôle de *présentateur* jusqu'à ce qu'il remette le rôle de *présentateur* à un autre *participant*.

Pour afficher tous les *participants* actuels qui ont rejoint le groupe de présentation, appuyez sur l'onglet .

(Remarque : Pour l'Édition Education tous les participants autoriseront automatiquement l'aperçu d'écran.)

Fonction	Description
	<p>Sélectionnez l'onglet  pour afficher la liste des <i>participants</i>.</p> <p> indique l'<i>hôte actuel</i>.   indique le <i>présentateur actuel</i>.   indique le <i>présentateur</i> actuel qui présente dans le numéro de boîte d'écran fractionné (n°1-4) indiqué. L'exemple ici montre un <i>présentateur</i> qui présente dans la boîte n° 1.</p> <p>Exemple : Il y a six <i>participants</i> dans le groupe de présentation - un avec un iPad, deux avec des PC Windows, deux avec des tablettes Android, et un avec un Mac. John est l'<i>hôte</i> qui a automatiquement refusé l'aperçu d'écran. Kevin, Amber, Jennifer, et Katy sont les <i>présentateurs</i> qui présentent actuellement dans les boîtes n° 1-4 de l'écran fractionné en quatre (qui sera expliqué en détail plus loin). Steve est un <i>participant</i> qui a refusé l'aperçu d'écran.</p> <p><i>* Pour l'Édition Education, tous les participants autoriseront automatiquement l'aperçu d'écran.</i></p>
	<p>Indique les noms des <i>présentateurs</i> vus par les autres <i>participants</i> et le nombre total des <i>participants actuels</i>.          Exemple 1 : Oliver est le seul <i>présentateur</i>, et il y a actuellement 2 <i>participants</i>.          Exemple 2 : Kevin, Amber, Jennifer, et Katy sont les quatre <i>présentateurs</i>, et il y a actuellement 6 <i>participants</i>.</p>

### 3.2.3.3 Changement de rôle, aperçu d'écran, et écran fractionné en quatre

(Remarque : Pour l'Édition Education tous les participants autoriseront automatiquement l'aperçu d'écran.)

Fonction	Description
	<p><b>Pour effectuer un changement de rôle :</b></p> <p>Sélectionnez d'abord l'onglet  pour afficher la liste des participants.</p>
	<ol style="list-style-type: none"><li>1. Mettez en surbrillance le <i>participant</i> Amber en appuyant sur la partie médiane de l'entrée de Amber une ou deux fois jusqu'à ce que les icônes  et  apparaissent.</li><li>2. Appuyez sur l'icône de Amber  pour lui remettre le rôle d'<i>hôte</i>.</li><li>3. Si la zone de sélection de l'écran fractionné n'est pas encore présente, touchez l'icône  pour faire apparaître la zone de sélection de l'écran fractionné.</li><li>4. Appuyez sur l'icône  de la zone de sélection de l'écran fractionné pour demander à ce que Amber soit le seul <i>présentateur</i>.</li><li>5. Appuyez sur l'une des quatre boîtes (n°1-4) dans la zone de sélection de l'écran fractionné pour permettre à Amber d'effectuer une présentation sur l'une des quatre boîtes de l'écran fractionné en quatre.</li></ol>

### Confirmation de demande

Acceptez-vous d'être l'hôte ?

Non

Oui

### Confirmation de demande

Acceptez-vous d'être le présentateur ?

Non

Oui

Quand un *participant* est invité à être un *hôte*, une boîte de dialogue apparaît sur l'écran du *participant*.

De plus, quand un *participant* est invité à être un *présentateur*, une boîte de dialogue apparaît sur l'écran du *participant*.

Le *participant* a 20 secondes au plus pour appuyer sur le bouton **Oui** pour devenir le nouvel *hôte* ou appuyer sur le bouton **Non** pour rejeter la mission d'*hôte*.





### Pour effectuer un aperçu d'écran (*Edition Education* seulement) :

Appuyez sur l'onglet  pour afficher la liste des *participants*.

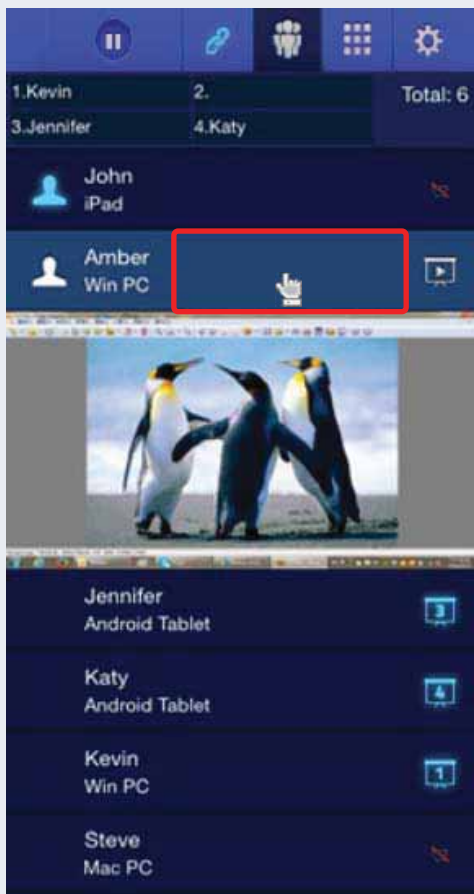
Pour l'*Edition Education*, tous les participants autoriseront automatiquement l'aperçu d'écran.



Pour prévisualiser l'écran d'un *participant*, appuyez sur la partie centrale d'une entrée une ou deux fois pour faire apparaître les icônes  et . Attendez quelques secondes pour que l'écran soit échantillonné et affiché. Dans cet exemple, le PC Win de Amber est sélectionné pour être visualisé.







**Pour effectuer une présentation sur écran fractionné en quatre :**

Appuyez sur l'onglet  pour afficher la liste des *participants*.

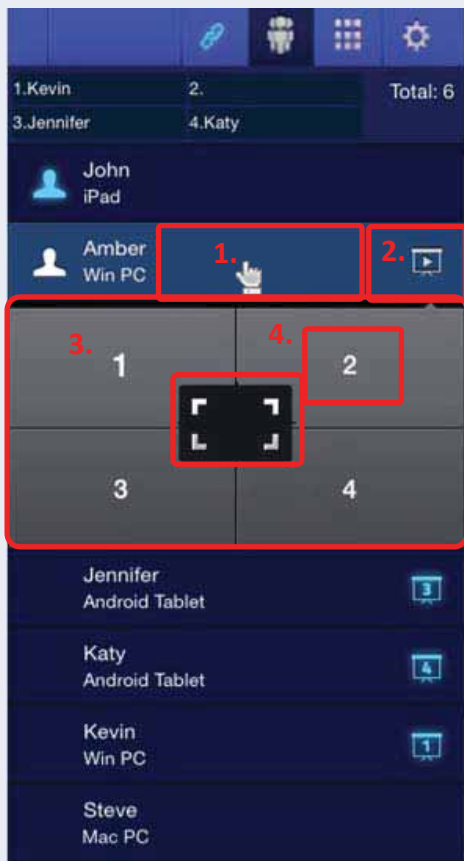
Sélectionnez un *participant* pour effectuer une présentation. Dans cet exemple, Amber a été sélectionnée.





1. Appuyez une ou deux fois sur l'entrée de Amber jusqu'à ce que les icônes  et  apparaissent.
2. Si la zone de sélection de l'écran fractionné  n'est pas encore présente, appuyez sur l'icône  pour faire apparaître la zone de sélection de l'écran fractionné.
3. Appuyez sur l'une des quatre boîtes (n°1-4) dans la zone de sélection de l'écran fractionné pour attribuer à Amber le soin d'effectuer une présentation sur l'une des quatre boîtes de l'écran fractionné en quatre.
4. Dans cet exemple, Amber se voit attribuer le soin d'effectuer une présentation dans la boîte n° 2.

### Confirmation de demande

Accepterez-vous d'être le présentateur ?



Non

Oui

Amber recevra une demande pour effectuer une présentation sur l'une des quatre boîtes de l'écran fractionné en quatre. Une fois que John accepte (20 secondes au plus) d'être l'un des quatre *présentateurs* possibles (en appuyant sur le bouton **Oui**), l'écran de John apparaît dans l'une des quatre boîtes de l'écran fractionné en quatre.

### 3.2.3.4 Pause, reprise et déconnexion

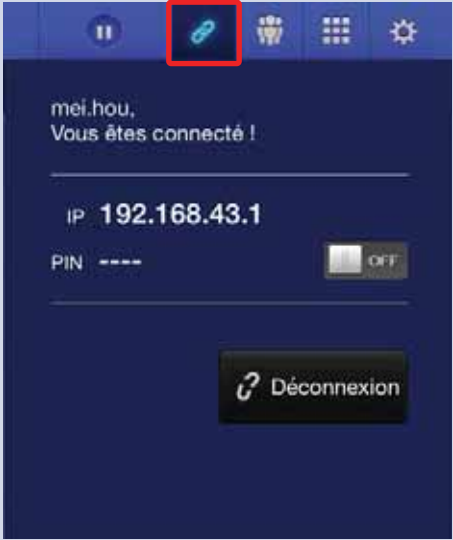
(Remarque : Pour l'Édition Education tous les participants autoriseront automatiquement l'aperçu d'écran.)

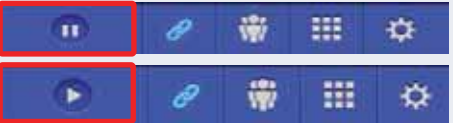
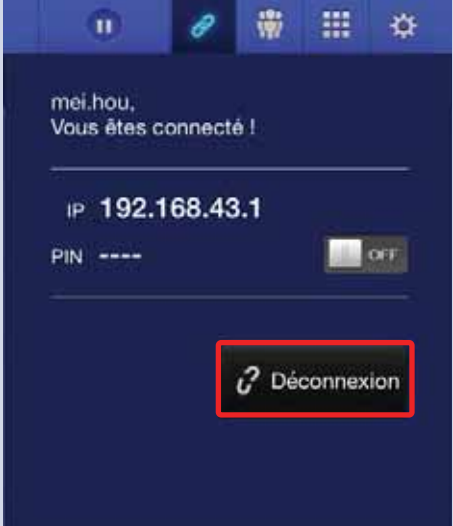
Fonction	Description
	<p><b>Pour mettre en pause une présentation :</b></p> <p>Appuyez sur l'onglet  pour accéder à la page de contrôle de la présentation.</p>
	<p><b>Suspendre et reprendre une présentation :</b></p> <p>Lors de la présentation, le <i>présentateur</i> peut basculer entre  et  pour mettre en pause et reprendre la présentation respectivement.</p>
	<p><b>Pour se déconnecter d'un groupe de présentation :</b></p> <p>Appuyez sur le bouton  pour quitter le groupe de présentation.</p> <p>Si l'<i>hôte</i> quitte la session de présentation sans remettre le rôle de l'<i>hôte</i>, tous les <i>participants</i> recevront un message les incitant à reprendre le rôle de l'<i>hôte</i>. Le premier à répondre à l'invite assumera le rôle de l'<i>hôte</i>.</p>

### 3.2.3.5 Réinitialiser



Occasionnellement, vous pouvez rencontrer des problèmes avec le réseau ou l'ordinateur entraînant un dysfonctionnement du groupe de présentation sur votre B360. Une façon de résoudre ce problème consiste à réinitialiser le groupe de présentation.

(Remarque : Pour l'Édition Education tous les participants autoriseront automatiquement l'aperçu d'écran.)

Fonction	Description
	<p><b>Pour effectuer une réinitialisation :</b></p> <p>Appuyez d'abord sur l'onglet  et appuyez sur la flèche  de la fenêtre de <b>réinitialisation de l'appareil</b>.</p>
	<p><b>Réinitialisation :</b></p> <p>Appuyez sur <b>Réinitialisation rapide</b> pour réinitialiser le groupe de présentation pour permettre à un groupe de présentation de recommencer.</p> <p>Appuyez sur le bouton <b>Réinitialisation complète</b> pour réinitialiser le NovoConnect B360. Le B360 redémarrera automatiquement.</p> <p>Des conflits peuvent se produire lorsque plusieurs <i>participants</i> tentent simultanément de réinitialiser le groupe de présentation ou le B360. Les priorités de privilège de réinitialisation sont les suivantes :</p> <ol style="list-style-type: none"><li>1. <i>Hôte</i> : L'<i>hôte</i> a seul le privilège de faire une réinitialisation rapide du groupe de présentation ou du B360 lorsque l'<i>hôte</i> reste connecté au B360.</li><li>2. <i>Présentateur</i> : Si l'<i>hôte</i> a perdu la connexion avec le B360, l'actuel <i>présentateur</i> hérite du privilège de faire une réinitialisation rapide du B360.</li><li>3. <i>Participant</i> : Si l'<i>hôte</i> et le <i>présentateur</i> ont tous deux perdu la connexion avec le B360, tout <i>participant</i> peut faire une réinitialisation rapide du groupe de présentation.</li></ol>

### 3.2.3.6 Verrouiller/Déverrouiller les tablettes des étudiants (*Edition Education uniquement*)

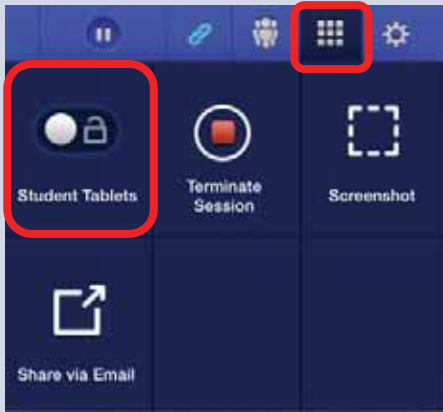
Cette fonctionnalité pour les PC et les tablettes permet aux enseignants de verrouiller les tablettes des étudiants. Cette fonctionnalité est uniquement disponible dans l'*Edition Education*.

Fonction	Description
	<p><b>Pour verrouiller/déverrouiller les tablettes des étudiants :</b></p> <p>Cliquez sur l'onglet  pour ouvrir la page de la barre d'outils, puis cliquez sur <b>Tablette d'étudiant</b> pour verrouiller ou déverrouiller les tablettes des étudiants.</p> <p> : Les tablettes des étudiants sont déverrouillées.</p> <p> : Les tablettes des étudiants sont verrouillées.</p>
	<p><b>Tablettes des étudiants verrouillées :</b></p> <p>Une icône de verrouillage apparaîtra sur les tablettes des étudiants pour montrer que l'écran a été verrouillé.</p>

### 3.2.3.7 Terminer la session (*Edition Education uniquement*)

Ici vous pouvez déconnecter tous les appareils en appuyant sur un bouton.

Fonction	Description
	<p><b>Pour terminer une session :</b></p> <p>Appuyez sur l'onglet  et appuyez sur <b>Terminer la session</b>.</p>
	<p><b>Confirmation :</b></p> <p>Cliquez sur <b>Confirmer</b> pour terminer la session. Tous les appareils seront déconnectés.</p>

## 3.3 Présenter avec une tablette Android

La version Android de l'application *NovoPresenter* (présentée dans l'image ci-dessous) permet à une tablette Android de se connecter au B360 et d'effectuer une présentation.



### Lancez l'application de présentation

Lancez l'application *NovoPresenter* en sélectionnant l'icône de l'application *NovoPresenter*  sur votre tablette Android. L'application *NovoPresenter* sera lancée.

Pour effectuer une présentation, suivez les étapes ci-dessous :

Étape 1 : Connectez-vous à votre B360

Étape 2 : Effectuez une présentation

Étape 3 : Gérez la présentation

#### 3.3.1 Étape 1 : Connectez-vous à votre B360

Il y a deux façons de se connecter à votre B360 :

1. Connectez-vous automatiquement à votre B360 via le code QR.
2. Connectez-vous manuellement à votre B360.

### 3.3.1.1 Connectez-vous automatiquement à votre B360 via le code QR

Ceci est l'option de connexion de B360 par défaut qui vous permet de vous connecter automatiquement à votre B360 sans aucune configuration manuelle. Après le lancement de l'application *NovoPresenter*, appuyez sur l'onglet  (comme indiqué dans la capture d'écran ci-dessous) et accédez aux options de connexion.

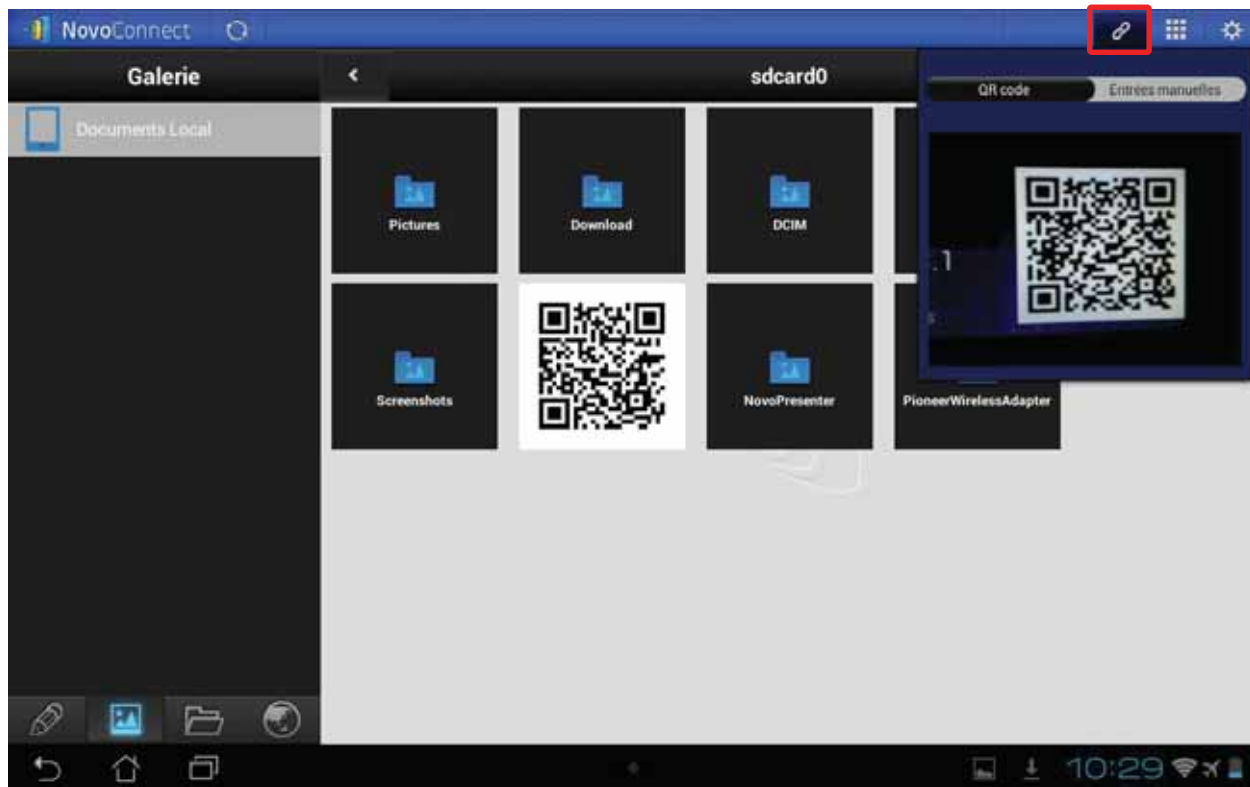

(Remarque : Pour l'Édition Education tous les participants autoriseront automatiquement l'aperçu d'écran.)

Fonction	Description
	<p><b>Connectez-vous automatiquement au B360 via le code QR :</b></p> <p>Le commutateur <b>Code QR / Entrées manuelles</b> sera sur la position <b>Code QR</b> par défaut (sinon, appuyez simplement une fois sur le commutateur).</p> <p>Dirigez l'appareil photo de votre tablette vers le code QR contenant les informations de connexion, qui se trouvent sur l'écran d'accueil de votre B360 ou sur l'écran de l'appareil connecté à votre B360. Dans des circonstances normales, <i>NovoPresenter</i> se connectera automatiquement à votre B360. Si la connexion automatique échoue, suivez l'option de configuration manuelle dans la section <a href="#">3.3.1.2 Connectez-vous manuellement à votre B360</a>.</p>

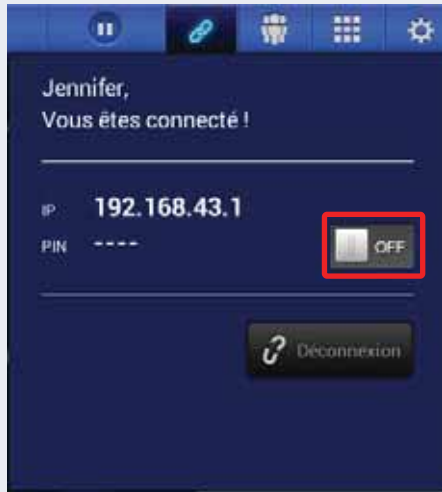

### Confirmer la connexion :

Une fois que votre application *NovoPresenter* sur votre tablette Android est connectée avec succès à votre B360, vous voyez l'onglet de connexion s'illuminer en bleu . Si vous êtes le premier *participant*, vous verrez que l'affichage sur l'écran de votre tablette Android est mis en miroir sans fil sur votre projecteur ou votre téléviseur. Vous pouvez glisser le commutateur de demande de code PIN sur **OFF (Désactivé)** ou **ON (Activé)** pour désactiver ou activer l'utilisation d'un code PIN.

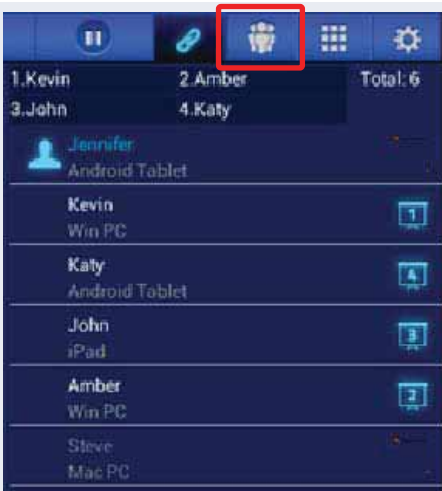

### Voir la liste des participants :

Vous pouvez appuyer sur l'onglet  pour voir la liste actuelle des *participants*. Exemple : Il y a un total de six *participants* dans le groupe de présentation. Jennifer l'*hôte*. Cependant, elle ne fait pas de présentation pour le moment. Elle a désigné Kevin, Amber, John et Katy pour être les quatre *présentateurs*.



### 2a. Onglet d'informations de session



### Permettre aux autres utilisateurs de se connecter automatiquement au B360 via le code QR :

1. Pour le premier *participant*, *NovoPresenter* génère automatiquement un code QR sur le répertoire d'accueil de votre appareil Android (qui est mis en miroir sur votre projecteur ou votre téléviseur) pour permettre aux autres utilisateurs ultérieurs de se connecter automatiquement à votre B360. Les utilisateurs suivants peuvent suivre les étapes décrites ci-dessus pour scanner le code QR et se connecter automatiquement à votre B360. Lors du démarrage du *NovoPresenter*, vous devriez être en mesure de trouver l'image de code QR affichée.
2. a) Après avoir effectué une connexion avec votre B360, vous pouvez également afficher un plus grand code QR pour que les autres puissent se connecter en appuyant sur l'onglet d'informations de session.  
b) Un plus grand code QR avec les informations de session sera affiché. Cliquez sur **Ok** lorsque vous avez terminé.



### 3.3.1.2 Connectez-vous manuellement à votre B360

Si vous avez besoin de configurer manuellement les informations de connexion avant de vous connecter à votre B360, ceci est l'option de connexion préférée. Après le lancement de l'application *NovoPresenter*, appuyez sur l'onglet  (comme indiqué dans la capture d'écran ci-dessous) et accédez aux options de configuration.

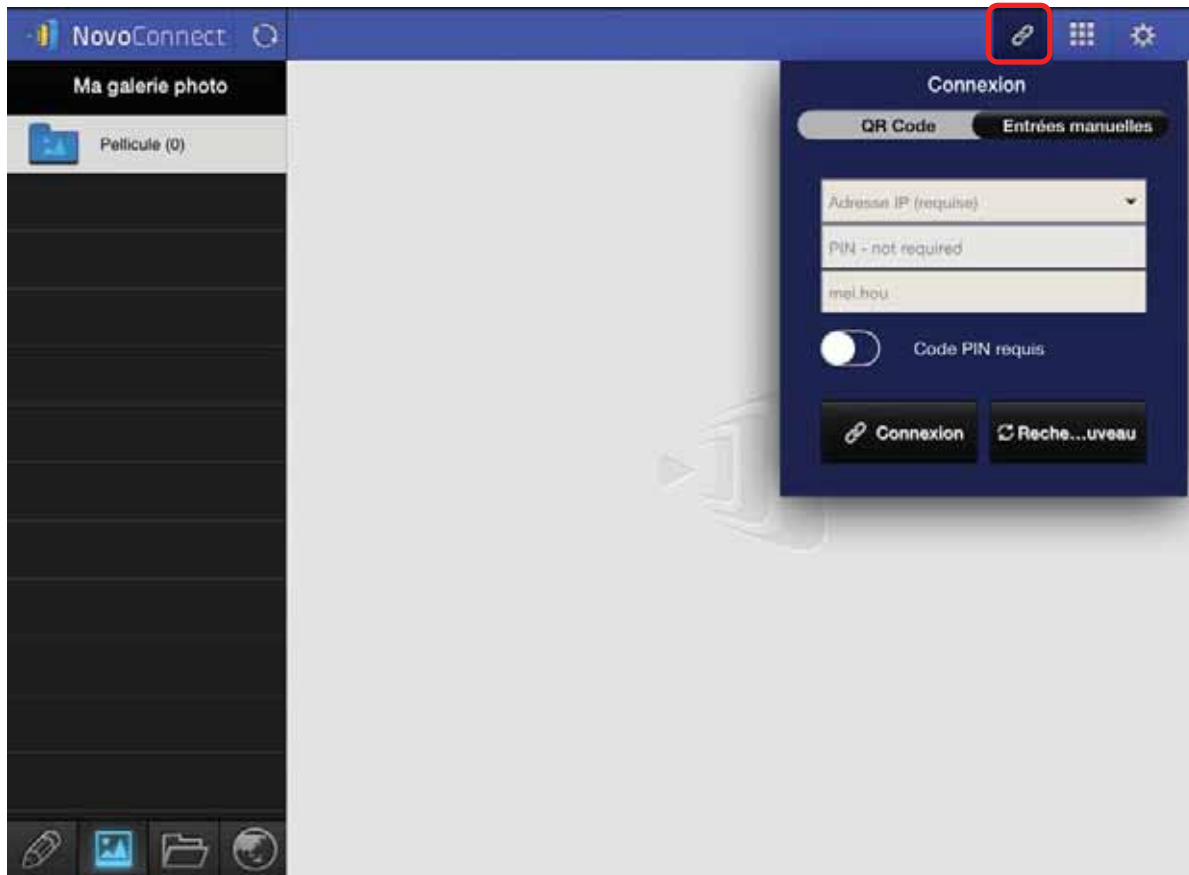

(Remarque : Pour l'Édition Education tous les participants autoriseront automatiquement l'aperçu d'écran.)

Fonction	Description
	<b>Option de configuration manuelle :</b> Basculez le commutateur <b>Code QR / Entrées manuelles</b> sur la position <b>Entrées manuelles</b> .





#### Adresse IP :

Entrez manuellement l'adresse IP affichée sur votre écran d'accueil de NovoConnect ici, ou sélectionnez une entrée dans le menu déroulant qui correspond à l'adresse IP indiquée sur votre écran d'accueil de NovoConnect.

Vous pouvez appuyer sur le bouton **Scan** pour balayer les adresses IP de tous les B360 disponibles dans le même sous-réseau. Sélectionnez le menu déroulant pour voir les B360 disponibles dans votre région.

Exemple : [192.168.43.1](http://192.168.43.1).

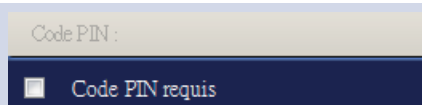

#### PIN :

Si un code PIN est requis pour se connecter au B360, cochez la case **Code PIN requis** et entrez le code PIN indiqué sur l'écran d'accueil de NovoConnect. Si aucun code PIN n'est requis, décochez la case **Code PIN requis**.



#### Votre Nom :

(Facultatif) Entrez manuellement un nom pour que cette tablette soit identifiée dans le groupe de présentation parmi d'autres *participants*.

Exemple : Jennifer.

(Remarque : Si aucun nom n'est entré dans ce champ, le nom par défaut de votre appareil sera utilisé.)



#### Effectuer la connexion :

Appuyez sur le bouton . Si vous êtes le premier *participant*, cela démarrera un groupe de présentation sur votre B360. Si vous n'êtes pas le premier *participant*, vous rejoindrez un groupe de présentation.

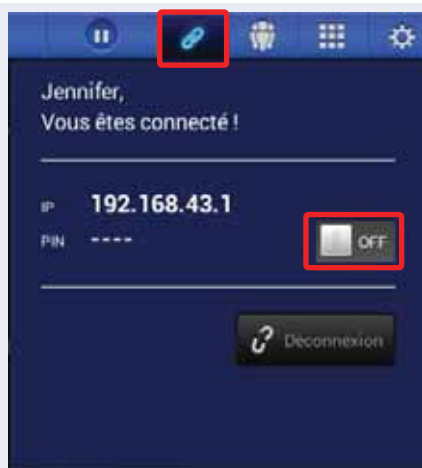

#### Confirmer la connexion :

Une fois que votre application *NovoPresenter* sur votre tablette Android est connectée avec succès à votre B360, vous voyez l'onglet de connexion s'illuminer en bleu . Si vous êtes le premier *participant*, vous verrez que l'affichage sur l'écran de votre tablette Android est mis en miroir sans fil sur votre projecteur ou votre téléviseur. Vous pouvez glisser le commutateur de demande de code PIN sur **OFF (Désactivé)** ou **ON (Activé)** pour désactiver ou activer l'utilisation d'un code PIN.

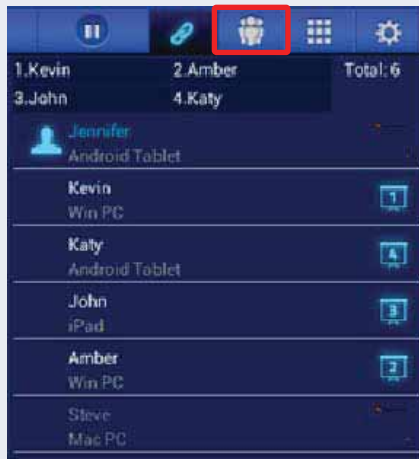

### Voir la liste des participants :

Vous pouvez appuyer sur l'onglet  pour voir la liste actuelle des *participants*.  
Exemple : Il y a un total de six *participants* dans le groupe de présentation. Jennifer l'*hôte*. Cependant, elle ne fait pas de présentation pour le moment. Elle a désigné Kevin, Amber, John et Katy pour être les quatre *présentateurs*.

## 3.3.2 Etape 2 : Effectuez une présentation

Une fois que vous avez démarré ou rejoint un groupe de présentation, vous pouvez effectuer une présentation avec les contenus stockés sur votre tablette, réseau local ou Internet. Il y a trois onglets dans le coin inférieur gauche de l'écran d'accueil de *NovoPresenter* :



: Appuyez sur cet onglet pour présenter une image stockée sur votre tablette.



: Appuyez sur cet onglet pour présenter un document stocké sur votre tablette.



: Appuyez sur cet onglet pour présenter une page Web.

### 3.3.2.1 Mes Notes (*Edition Education uniquement*)

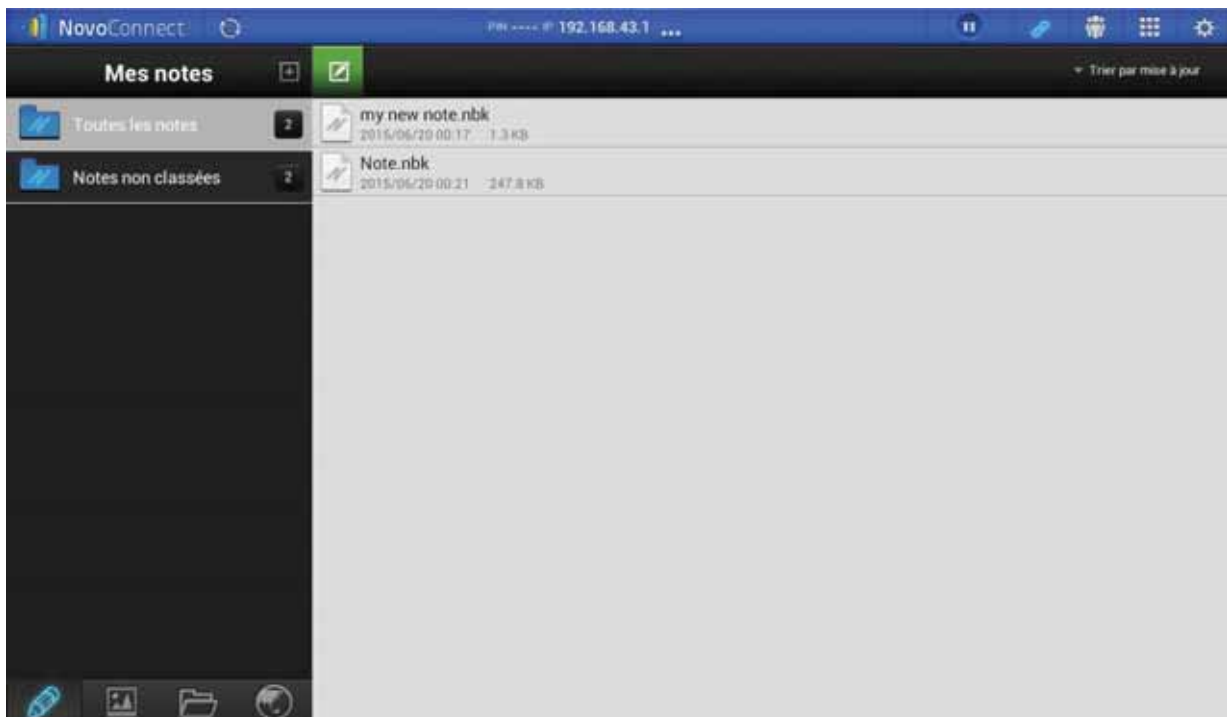

Cette fonctionnalité de NovoPresenter est un tableau blanc virtuel qui permet aux utilisateurs de tablettes de créer, gérer et afficher des notes dans une session de NovoConnect.

Fonction	Description
	<p><b>Lancer Mes Notes :</b> Appuyez sur  dans le coin inférieur gauche de l'écran.</p>
	<p><b>Créer une nouvelle présentation de note</b> Appuyez sur  en haut de l'écran.</p>
	<p><b>Entrez le nom de votre note :</b> Tapez un nom pour votre note dans la boîte de dialogue « Créez une nouvelle note » et appuyez sur « Ok ».</p>
	<p><b>Commencez à créer une note :</b> Votre note vide va maintenant s'ouvrir sur votre écran.</p>
	<p><b>Utilisez les outils de notes :</b> Les outils de notes sont situés au bas de l'écran. Appuyez sur une icône pour la fonction désirée.</p> <ul style="list-style-type: none"> <li> : Insérez une image stockée sur votre tablette Android.</li> <li> : Tapez des textes sur l'écran. Vous pouvez repositionner votre texte en le faisant glisser sur votre écran avec votre doigt.</li> <li> : Faites un dessin à l'écran.</li> <li> : Marquez ou surlignez quelque chose à l'écran.</li> <li> : Effacez des textes, dessins, ou éléments en surbrillance.</li> <li> : Supprimez les modifications sans enregistrer.</li> </ul> <p>Remarque : Ceci est l'une des deux icônes de corbeille visibles sur l'écran <i>Mes Notes</i>. L'icône claire se trouve sur un fond noir uni au milieu de la partie inférieure de l'écran.)</p>



: Déplacez une image vers un autre emplacement. Appuyez sur ce bouton et faites glisser l'image à sa nouvelle position.



: Annulez une modification.



: Refaites une modification.



### Ajouter des pages supplémentaires à Ma présentation de notes :

Les outils de gestion de page sont situés dans le volet des options d'ajout de page sur le côté droit de l'écran.



: Ouvrez le volet d'options d'ajout de page.



: Fermez le volet d'options d'ajout de page.



: Ajoutez une nouvelle page.



: Sélectionnez une page en appuyant sur sa vignette.



: Supprimez la page sélectionnée.

Remarque : Ceci est l'une des deux icônes de corbeille visibles sur l'écran Mes notes. L'icône de suppression de page est sur un fond gris foncé dans la partie inférieure droite de l'écran.



: Déplacez la page sélectionnée vers le haut.



: Déplacez la page sélectionnée vers le bas.



### Fermer et enregistrer les modifications :



: (Android) Appuyez pour fermer et enregistrer vos modifications sur votre fichier de notes.



: (iPad) Appuyez pour fermer et enregistrer vos modifications sur votre fichier de notes.

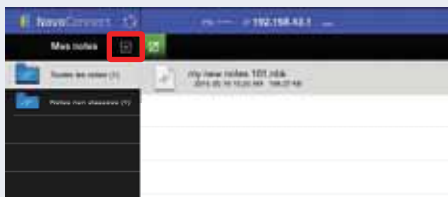

### Organisez vos notes avec les dossiers Objet :



: Appuyez sur cette icône pour ajouter un nouveau dossier d'objets. Lorsque la boîte de dialogue « Ajouter un Objet » apparaît, entrez le nom du nouveau dossier d'objets.

### 3.3.2.2 Présenter une image

Un moyen rapide d'importer des fichiers de présentation sur une tablette Android consiste à se connecter à un ordinateur via un câble USB. Faites glisser et déposez des photos et des documents sur la tablette comme vous le feriez avec un appareil de stockage USB. Un exemple d'écran est donné ci-dessous.

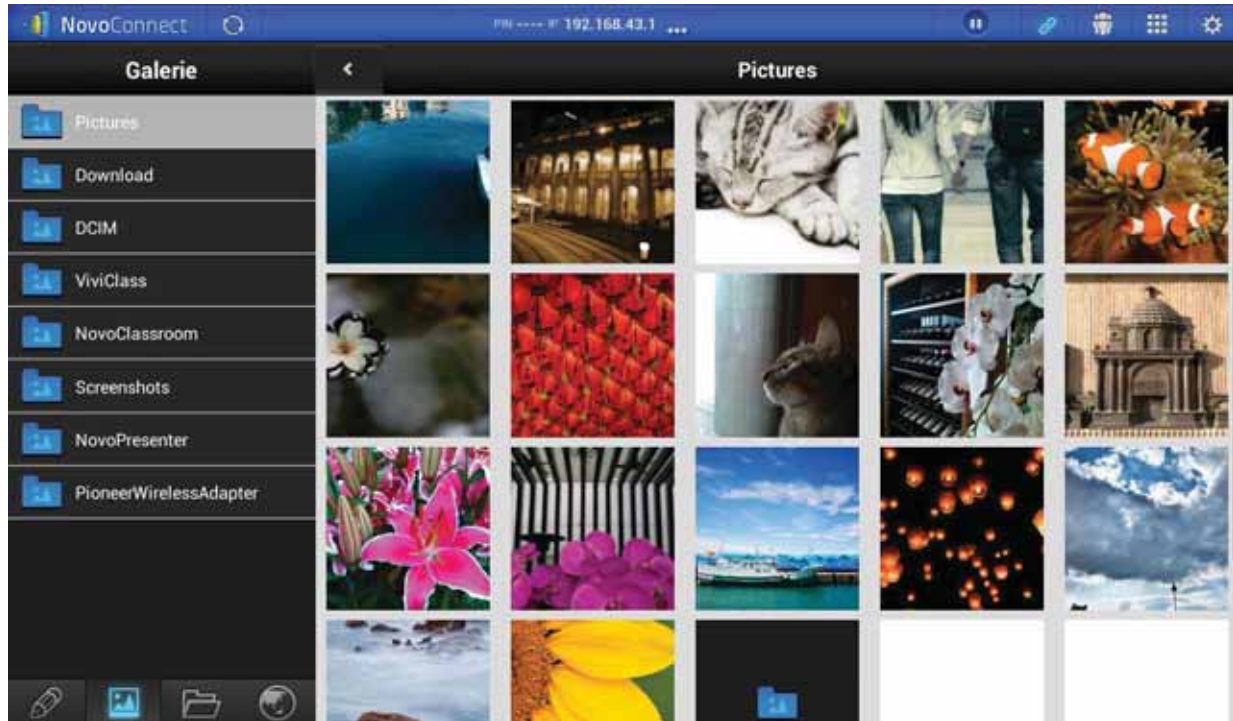



(Remarque : Pour l'Édition Education tous les participants autoriseront automatiquement l'aperçu d'écran.)

Fonction	Description
	<p><b>Navigation :</b></p> <ol style="list-style-type: none"> <li>1. Appuyez sur l'onglet  pour accéder aux dossiers contenant des fichiers image. Il s'illuminera en bleu.</li> <li>2. Accédez à un dossier en tapant sur le dossier sélectionné.</li> <li>3. Appuyez sur l'onglet  ou sur la touche retour arrière  à tout moment pour revenir au dossier précédent.</li> </ol>
	<p><b>Vignettes d'image :</b></p> <p>Vous verrez des vignettes d'image affichées lorsque vous accédez à un dossier contenant des images. Vous pouvez sélectionner une vignette pour voir l'image complète. Exemple : Appuyez sur la vignette de l'image du bâtiment ancien.</p> <p>Remarque : Appuyez sur l'onglet  ou sur la touche retour arrière  à tout moment pour revenir au dossier précédent. Appuyez sur l'onglet  à tout moment pour rafraîchir l'écran.</p>







#### Présentation de l'image :

L'image sélectionnée sera affichée en plein écran. Vous pouvez effectuer un zoom avant sur l'image en écartant deux doigts, ou vous pouvez effectuer un zoom arrière sur l'image en rapprochant deux doigts l'un de l'autre. Si vous avez plus d'une image dans le même dossier, vous pouvez faire glisser votre doigt vers la gauche ou la droite sur l'écran pour passer à l'image suivante ou précédente. Pour revenir à la page *Vignettes d'image*, appuyez sur l'onglet . Pour utiliser les outils d'annotation à l'écran, appuyez sur l'onglet .





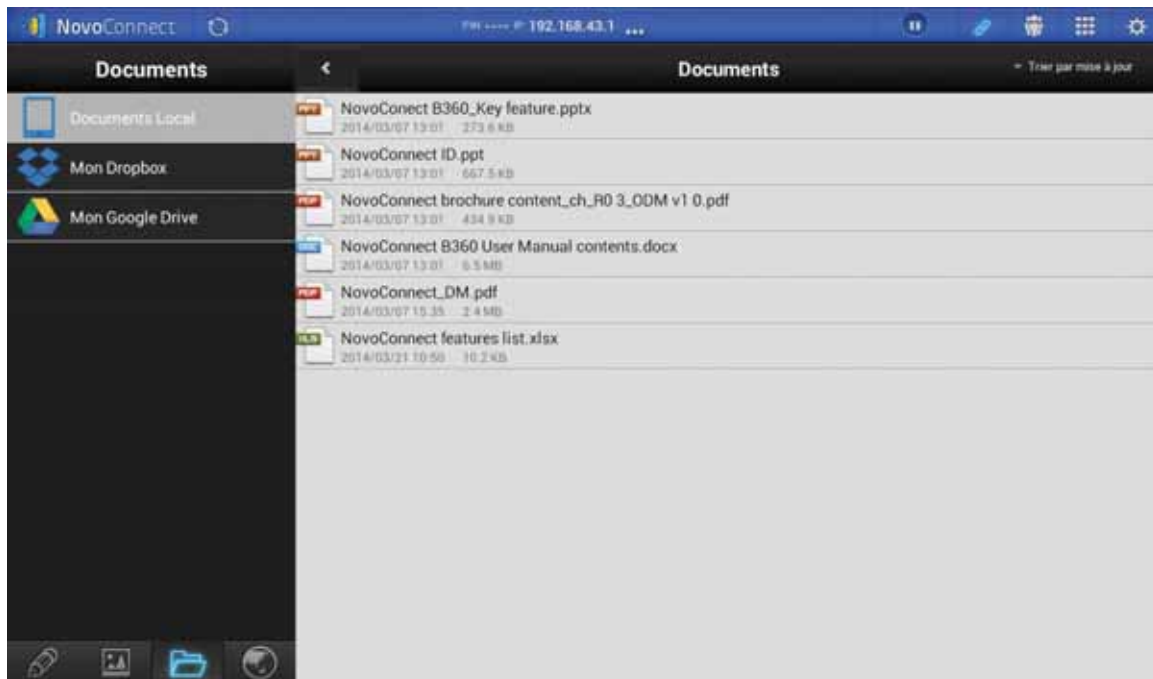

#### Contrôle de la présentation de l'image :

1. Appuyez sur une zone de l'image pour afficher/masquer les éléments de contrôle de présentation de l'image.
2. Appuyez sur  pour faire pivoter l'image dans le sens antihoraire, ou appuyez sur  pour faire pivoter l'image dans le sens horaire.
3. Pour sélectionner rapidement une autre image pour la présentation, faites glisser la barre de vignettes d'image vers le haut ou le bas, puis appuyez sur l'image que vous souhaitez sélectionner.

### 3.3.2.2 Présenter un document (stockage local)

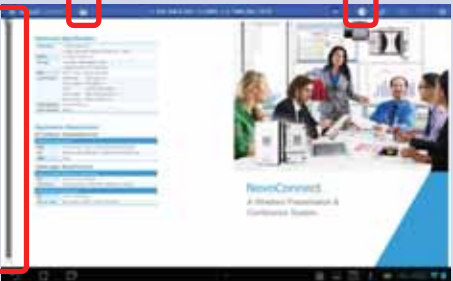

(Remarque : Pour l'Édition Education tous les participants autoriseront automatiquement l'aperçu d'écran.)

Fonction	Description
	<p><b>Navigation :</b></p> <p>Appuyez sur l'onglet  pour accéder aux dossiers avec des types de documents pris en charge. Il s'illuminera en bleu.</p> <p>Appuyez sur l'onglet  Documents Local ou  SD Card (ou un autre onglet de votre appareil de stockage) et parcourez un dossier contenant des documents. Si vous souhaitez trier la liste des dossiers dans l'ordre souhaité, appuyez sur le menu déroulant <b>Trier par...</b>, puis sélectionnez l'une des options suivantes :</p> <ul style="list-style-type: none"> <li>- Trier par nom</li> <li>- Trier par mise à jour (par défaut)</li> <li>- Trier par type</li> </ul> <p>Exemple : Appuyez sur le menu déroulant <b>Trier par...</b>. Appuyez sur l'option <i>Trier par nom</i>, puis appuyez sur le dossier <i>Documents</i>.</p> <p>Remarque : Vous pouvez appuyer sur l'onglet  ou sur la touche retour arrière  à tout moment pour revenir au dossier précédent. En outre, vous pouvez appuyer sur l'onglet  à tout moment pour actualiser l'écran.</p>
 <p>NovoConnect_DM.pdf 2014/03/07 15:35 2.4 MB</p>	<p><b>Liste des documents :</b></p> <p>Une fois que vous accédez à un dossier contenant des documents pris en charge par <i>NovoPresenter</i>, appuyez sur le document souhaité.</p> <p>Exemple : Appuyez sur le document « NovoConnect_DM.pdf ».</p> <p>Remarque : Vous pouvez appuyer sur l'onglet  ou sur la touche retour arrière  à tout moment pour revenir au dossier précédent. En outre, vous pouvez appuyer sur l'onglet  à tout moment pour actualiser le contenu de l'écran.</p>
 <p>Barre de défilement</p>	<p><b>Présentation du document :</b></p> <p>Le document sélectionné (un PDF, par exemple) sera affiché en plein écran. Vous pouvez effectuer un zoom avant sur le document en écartant deux doigts, ou vous pouvez effectuer un zoom arrière sur le document en rapprochant deux doigts l'un de l'autre.</p> <p>Pour faire défiler vers le bas ou passer à la page suivante, faites glisser votre doigt vers le haut ou faites glisser la barre de défilement vers le bas. Pour faire défiler vers le haut ou passer à la page précédente, faites glisser votre doigt vers le bas ou faites glisser la barre de défilement vers le haut.</p> <p>Pour revenir à la page <i>Liste des documents</i>, appuyez sur l'onglet . Pour utiliser les outils d'annotation à l'écran, appuyez sur l'onglet .</p>

### 3.3.2.3 Présenter un document (avec Dropbox)

Pour présenter des documents résidant dans Dropbox, suivez les étapes indiquées dans le tableau ci-dessous.

(Remarque : Pour l'Édition Education tous les participants autoriseront automatiquement l'aperçu d'écran.)

Fonction	Description
	<p><b>Réglez votre B360 sur le mode Client :</b>            Réglez le mode Wi-Fi de votre B360 sur <b>Mode Client</b> et connectez-vous à un routeur avec accès à Internet. Reportez-vous au chapitre <i>Remote Viewer</i> pour plus de détails.</p>
	<p><b>Sélectionnez Dropbox comme source du document :</b>            Appuyez sur l'onglet du dossier . Il s'illuminera en bleu.            Appuyez sur l'onglet .</p>
	<p><b>Première utilisation de Dropbox dans NovoPresenter :</b>            Lors de la première utilisation de la fonction Dropbox de <i>NovoPresenter</i>, une liaison entre <i>NovoPresenter</i> et votre compte Dropbox devra être établie. Choisissez un navigateur Web pour accéder à la page de lien de Dropbox.</p>
	<p>Entrez votre <i>E-mail</i> et <i>Mot de passe</i> Dropbox, puis appuyez sur le bouton <b>Connexion</b>.</p>
	<p>Appuyez sur le bouton <b>Autoriser</b> pour permettre à <i>NovoPresenter</i> d'accéder à vos documents Dropbox. Vous serez alors redirigé vers <i>NovoPresenter</i>.            Remarque : Si votre tablette Android est déconnectée de votre B360 lors de la configuration de Dropbox, il suffit de vous reconnecter à votre B360 en utilisant les procédures décrites dans « <i>Étape 2 : Connexion à votre B360</i> ».</p>



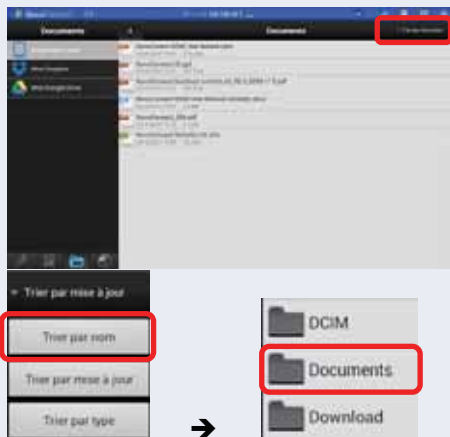



### Navigation :

Si vous souhaitez trier la liste dans un ordre désiré, appuyez sur le menu déroulant **Trier par...**, puis sélectionnez l'une des options suivantes :

- Trier par nom
- Trier par mise à jour (par défaut)
- Trier par type

Exemple : Appuyez sur le menu déroulant **Trier par...**

Appuyez sur l'option *Trier par nom*, puis appuyez sur le dossier *Documents*.

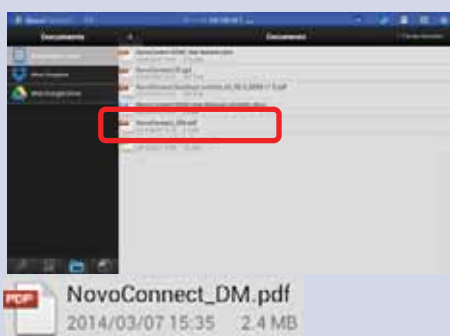

Remarque : Vous pouvez appuyer sur l'onglet  ou sur la touche retour arrière  à tout moment pour revenir au dossier précédent. Vous pouvez également appuyer sur l'onglet  à tout moment pour actualiser la liste Dropbox.



### Liste des documents :

Une fois que vous avez trouvé le document souhaité, vous pouvez ouvrir et présenter le document page par page sur le site Web de Dropbox sans télécharger le document sur votre tablette Android.

Exemple : Appuyez sur le document « NovoConnect\_DM.pdf ».

Remarque : Vous pouvez appuyer sur l'onglet  ou sur la touche retour arrière  à tout moment pour revenir au dossier précédent.

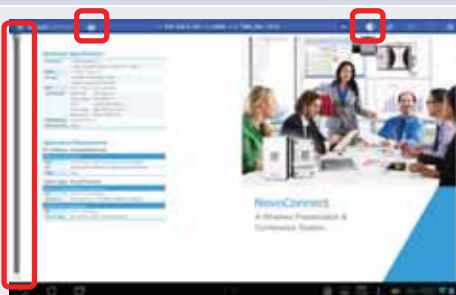



Barre de défilement

### Présentation du document :

Le document sélectionné (le PDF dans cet exemple) sera affiché en plein écran. Si votre présentation est en pause, appuyez sur le bouton  pour reprendre la présentation. Vous pouvez effectuer un zoom avant sur le document en écartant deux doigts, ou vous pouvez effectuer un zoom arrière sur le document en rapprochant deux doigts l'un de l'autre.

Pour faire défiler vers le bas ou passer à la page suivante, faites glisser votre doigt vers le haut ou faites glisser la barre de défilement vers le bas. Pour faire défiler vers le haut ou passer à la page précédente, faites glisser votre doigt vers le bas ou faites glisser la barre de défilement vers le haut.

Pour revenir à la page *Liste des documents*, appuyez sur l'onglet . Pour utiliser les outils d'annotation à l'écran, appuyez sur l'onglet .



#### Dissocier l'appareil de Dropbox ou de Google Drive :

Si vous avez besoin de dissocier l'application *NovoPresenter* de votre compte Dropbox **et Google Drive**, appuyez sur l'onglet  et appuyez sur **Dissocier l'appareil de Dropbox** ou **Dissocier l'appareil de Google Drive**. Lorsque la boîte de dialogue de confirmation « *Voulez-vous vraiment effectuer cette opération?* » apparaît, appuyez sur **Oui** pour continuer.

### 3.3.2.4 Présenter un document (avec un navigateur)

(Remarque : Pour l'Édition Education tous les participants autoriseront automatiquement l'aperçu d'écran.)

Fonction	Description
	<p><b>Réglez votre B360 sur le mode Client :</b> Réglez le mode Wi-Fi de votre B360 sur <b>Mode WiFi</b> et connectez-vous à un routeur avec accès à Internet. Reportez-vous au chapitre <i>Remote Viewer</i> pour plus de détails.</p>
	<p><b>Pour commencer à rechercher une page Web :</b> Appuyez sur l'onglet Internet . Il s'illuminera en bleu. Sélectionnez l'une des trois options pour accéder à une page Web :</p> <ul style="list-style-type: none"> <li>- Aller à... (entrez l'adresse URL [par défaut])</li> <li>- Capturez un code QR</li> <li>- Parcourir mes favoris (favoris de sites Web)</li> </ul>

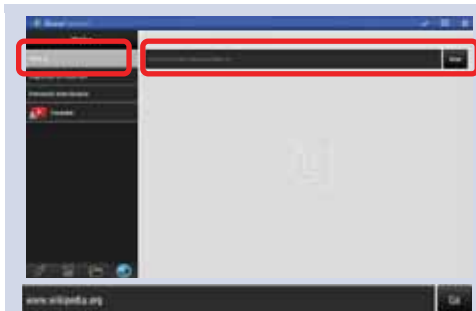

#### Aller à ... :

Appuyez sur l'onglet **Aller**  
 Entrez l'URL de la page Web et appuyez sur **Go**.  
 Exemple : Entrez l'URL [www.wikipedia.org](http://www.wikipedia.org) et appuyez sur **Go**.

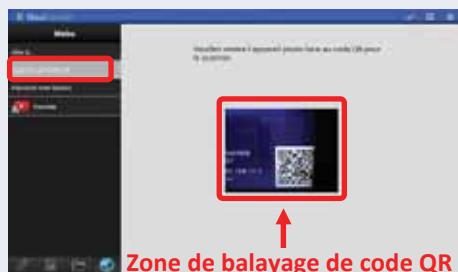

#### Capturer un code QR :

Appuyez sur l'onglet **Capturer un Code QR**.  
 Dirigez l'appareil photo de votre tablette vers un code QR contenant les informations de la page Web. *NovoPresenter* détectera l'URL intégrée et ira à la page Web correspondante.

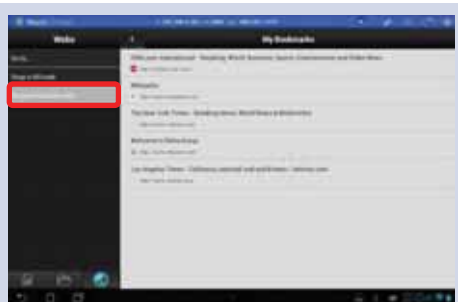

#### Parcourir mes favoris :

Appuyez sur l'onglet **Parcourir mes favoris**.  
 Depuis la liste des favoris, appuyez sur le favori désiré pour aller sur sa page Web correspondante.  
 Touchez et maintenez un favori pendant deux secondes pour modifier ou supprimer ce favori.  
 Remarque : La liste des favoris peut être vide initialement. Vous pouvez ajouter une page Web à la liste des favoris pendant que vous naviguez sur le Web en appuyant sur l'onglet .





#### Présentation de la page Web :

La page Web sélectionnée sera affichée en plein écran. Vous pouvez effectuer un zoom avant sur la page Web en écartant deux doigts, ou vous pouvez effectuer un zoom arrière sur la page Web en rapprochant deux doigts l'un de l'autre.



Pour faire défiler vers le bas ou passer à la page suivante, faites glisser votre doigt vers le haut. Pour faire défiler vers le haut ou passer à la page précédente, faites glisser votre doigt vers le bas.

Pour ajouter une page Web à la liste des favoris, appuyez sur l'onglet .

Pour revenir à **Parcourir mes favoris**, appuyez sur l'onglet

. Pour utiliser les outils d'annotation à l'écran, appuyez sur l'onglet .

### 3.3.2.5 Annotation

Parfois, vous désirez peut-être écrire, mettre en évidence, ou marquer des parties de vos documents de présentation directement sur l'écran de la tablette. *NovoPresenter* fournit un outil d'annotation à l'écran permettant au présentateur d'annoter directement sur le matériel de présentation sans modifier l'original. Vous pouvez activer l'outil d'annotation  en basculant sur l'onglet , comme le montre l'exemple d'écran ci-dessous.

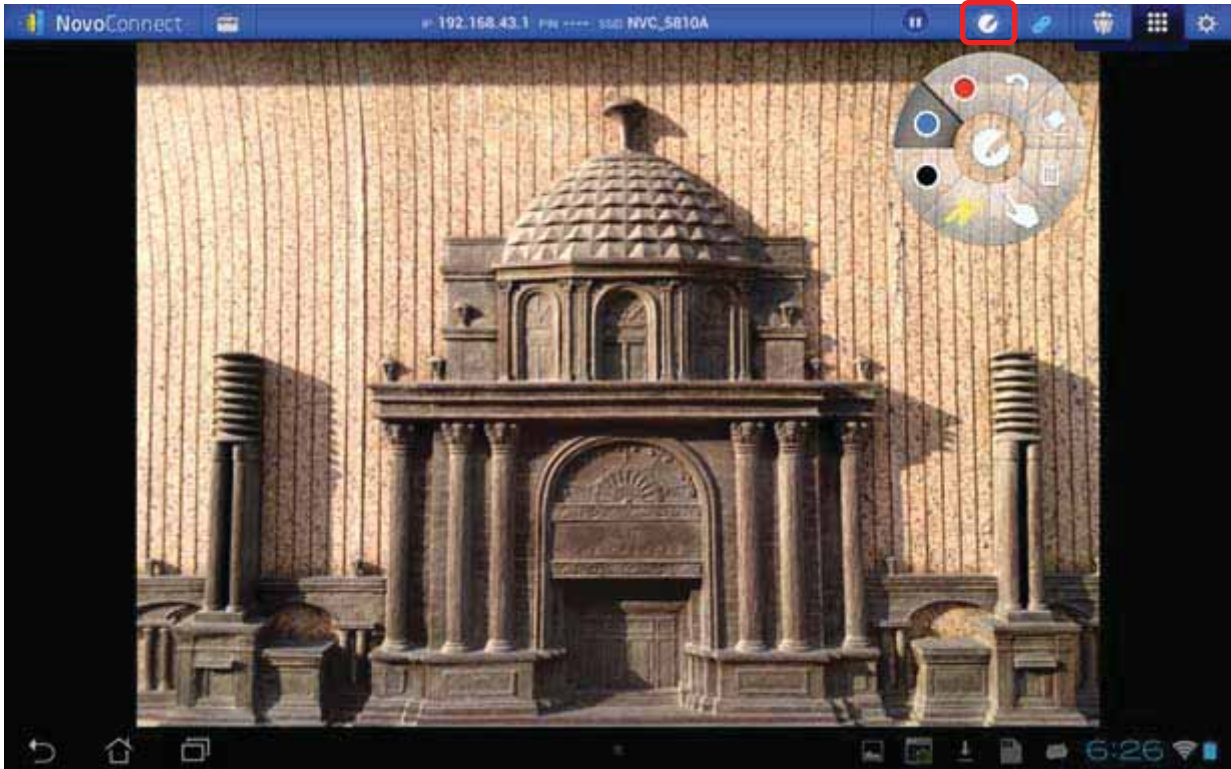

Fonction	Description
	<p>Appuyez sur l'onglet  pour activer l'outil d'annotation.</p> <ul style="list-style-type: none"><li> Annoter avec un marqueur rouge</li><li> Annoter avec un marqueur bleu</li><li> Annoter avec un marqueur noir</li><li> Annoter avec un marqueur jaune transparent</li><li> Passer du mode d'annotation (écriture) au mode panneau tactile (fonctionnement)</li><li> Corbeille</li><li> Gomme</li><li> Défaire</li></ul>

### 3.3.2.6 Capture d'écran et partage

Cette fonctionnalité permet aux utilisateurs de prendre des captures d'écran de leur affichage et de les partager avec d'autres utilisateurs.

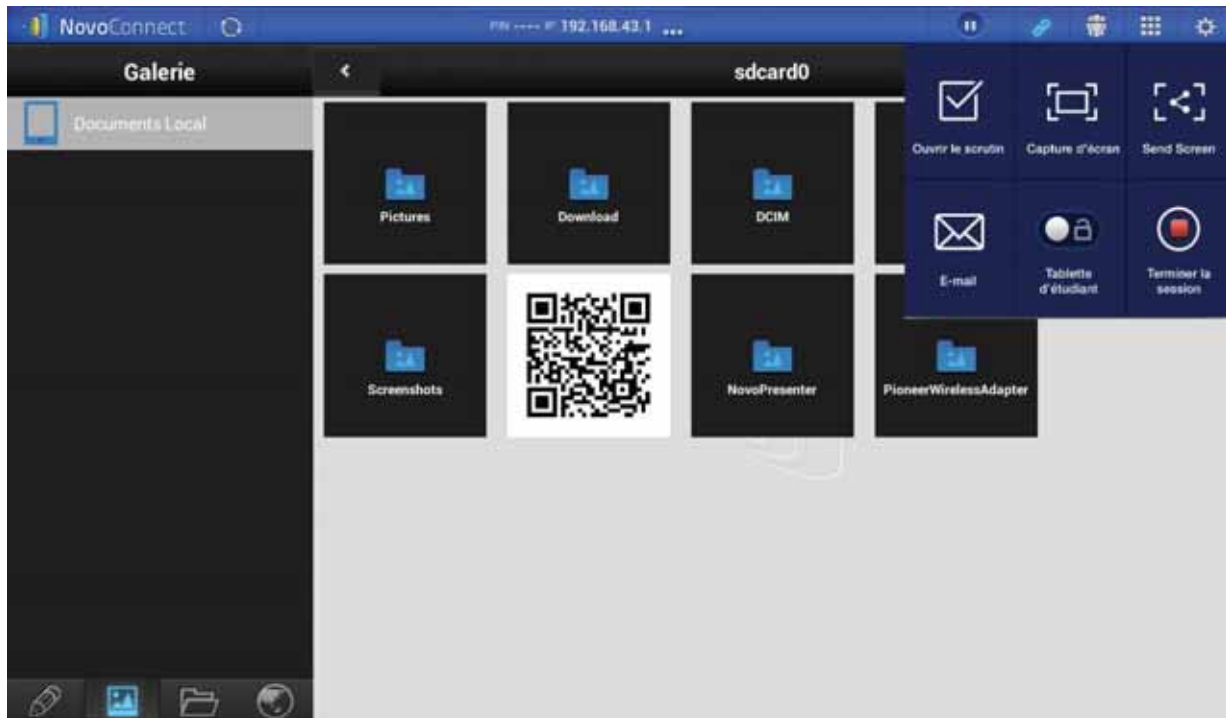

Fonction	Description
	<p><b>Pour faire une capture d'écran :</b></p> <p>Appuyez sur l'onglet  et appuyez sur la zone <b>Capture d'écran</b>. Un lien sera affiché pour l'emplacement de la capture d'écran enregistrée.</p>
	<p><b>Pour partager une capture d'écran :</b></p> <p>Après avoir fait une capture d'écran appuyez sur le bouton <b>Partager</b>, une application de messagerie associée se lancera pour partager la capture d'écran.</p>

### 3.3.2.7 Répondre aux questions dans Vote

Vote permet aux utilisateurs Android de répondre à des questions proposées par un enseignant ou un modérateur.

1. Ouvrez Vote en le sélectionnant dans l'onglet Outils.



2. Aucune question n'apparaîtra avant que le modérateur ou l'enseignant n'envoie une question.
3. Une fois qu'une question est envoyée, elle apparaît sur l'écran du participant. Sélectionnez alors la réponse correcte et appuyez sur le bouton « Soumettre » . Si la question est ouverte, vous pouvez sélectionner un fichier d'image (au format .png) à partir de votre appareil à envoyer comme réponse.

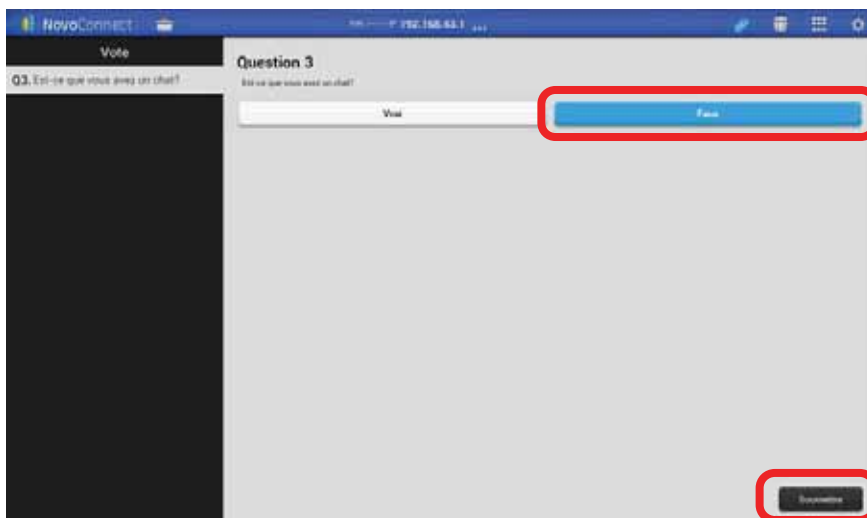

4. Vous recevrez un message de confirmation lorsque votre réponse aura été envoyée avec succès.



### 3.3.3 Étape 3 : Gestion des présentations



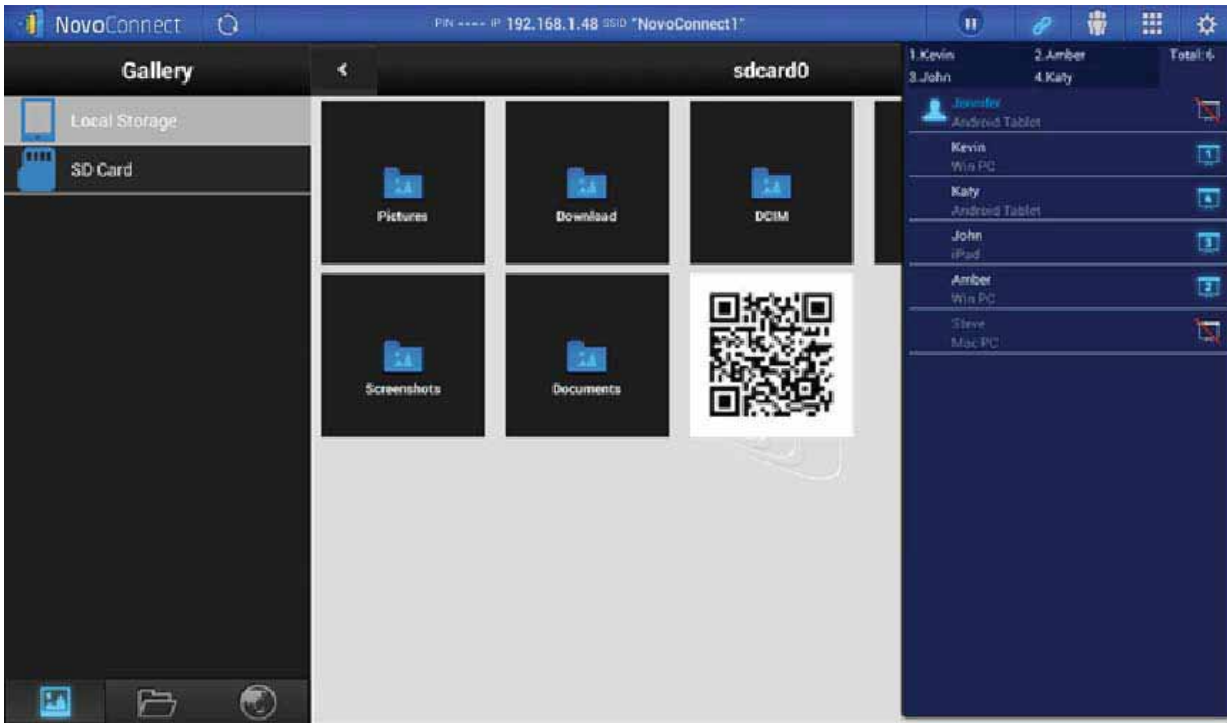

Une fois que vous avez terminé de démarrer/rejoindre un groupe de présentation, vous êtes prêt à faire une présentation et collaborer avec d'autres *participants*. Une vue d'exemple d'écran est affichée ci-dessous.

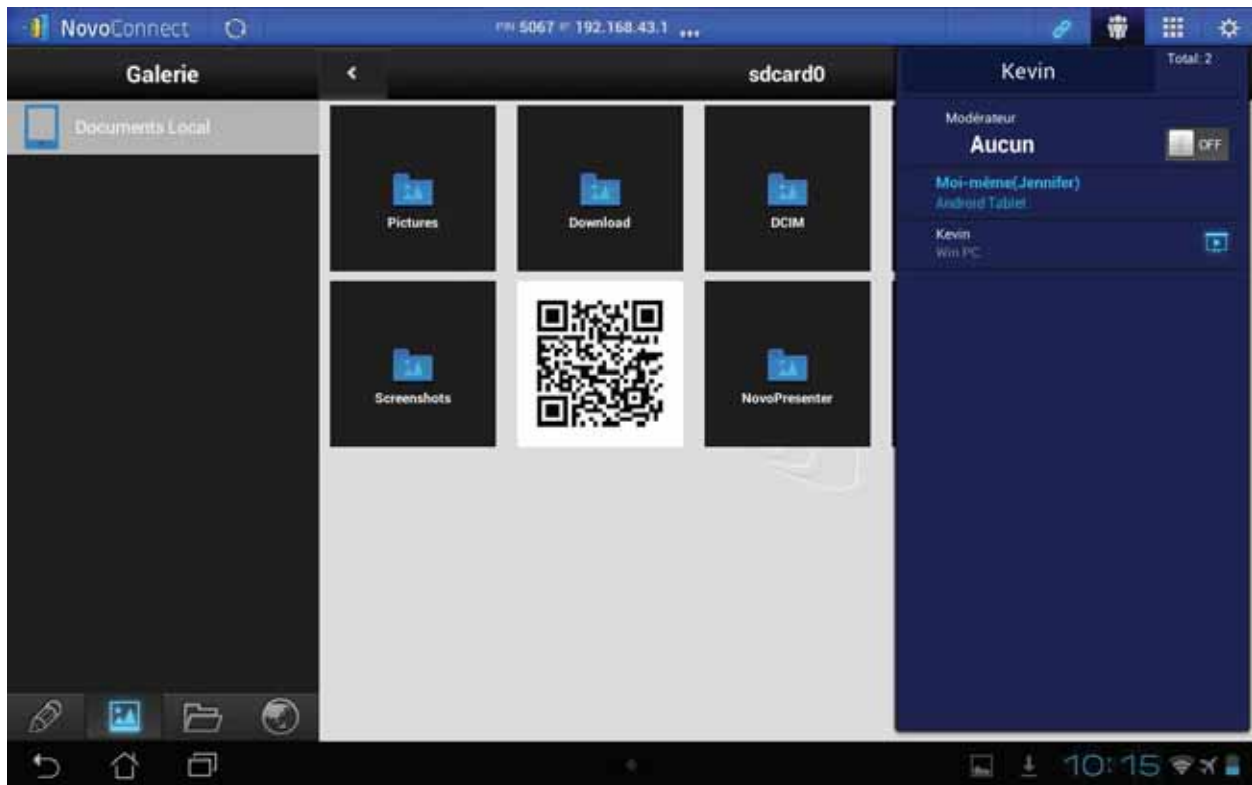

### 3.3.3.1 Définir le mode Modérateur (*Edition Corporate* uniquement)

Le modérateur peut gérer des présentations ou effectuer une présentation sur l'écran fractionné.

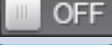

Fonction	Description
	<p><b>Définir le mode de modérateur :</b></p> <p>Appuyez sur l'onglet  et appuyez sur le commutateur <b>Modérateur Activé/Désactivé</b> pour régler le mode de modérateur.</p> <p> OFF : Le mode de modérateur est désactivé.</p> <p> ON : Le mode de modérateur est activé.</p>





### Gérer des présentations ou effectuer une présentation :





Le modérateur a maintenant la possibilité de gérer des présentations ou faire une présentation en écran fractionné.

### 3.3.3.2 Attribution de rôle

Il existe trois rôles dans un groupe de présentation : l'*hôte*, le *présentateur*, et le *participant*. La première personne à commencer le groupe de présentation avec un B360 se voit attribuer le rôle de l'*hôte*. Les personnes se joignant ultérieurement se voient attribuer le rôle de *participant*. L'*hôte* assume par défaut le rôle de *présentateur* jusqu'à ce qu'il remette le rôle de *présentateur* à un autre *participant*.

Pour voir tous les *participants* actuels qui ont rejoint le groupe de présentation, appuyez sur l'onglet .

(Remarque : Pour l'Édition Education tous les participants autoriseront automatiquement l'aperçu d'écran.)

Fonction	Description
	<p>Sélectionnez l'onglet  pour afficher la liste des <i>participants</i>.</p> <ul style="list-style-type: none"> <li> indique l'<i>hôte actuel</i>.</li> <li> indique le <i>présentateur actuel</i>.</li> <li> indique le <i>présentateur</i> qui présente dans le numéro de boîte d'écran fractionné (n°1-4) indiqué. L'exemple ici montre un <i>présentateur</i> qui présente dans la Boîte n° 1.</li> </ul> <p>*Exemple : Il y a six <i>participants</i> dans le groupe de présentation - deux avec des tablettes Android, deux avec des PC Windows, un avec un iPad, et un avec un Mac. Jennifer est l'<i>hôte</i> qui a automatiquement refusé l'aperçu d'écran. Steve est un participant qui a refusé l'aperçu d'écran. Kevin, Amber, John, et Katy sont les <i>présentateurs</i> qui présentent actuellement dans les boîtes n° 1-4 de l'écran fractionné en quatre, qui sera expliqué en détail plus tard.</p> <p>* : Pour l'Édition Education tous les participants autoriseront automatiquement l'aperçu d'écran.</p>

Oliver		Total: 2
1. Kevin	2. Amber	Total: 6
3. John	4. Katy	

Les noms figurant sur cette boîte indiquent les *présentateurs* actuels et le nombre total actuel de *participants*.  
 Exemple 1 : Oliver est le seul *présentateur*, et il y a actuellement 2 *participants*.  
 Exemple 2 : Kevin, Amber, John, et Katy sont les quatre *présentateurs*, et il y a actuellement 6 *participants*.

### 3.3.3.3 Changement de rôle, aperçu d'écran, et écran fractionné en quatre

(Pour l'Édition Education tous les participants autoriseront automatiquement l'aperçu d'écran.)

Fonction	Description
	<p><b>Pour effectuer un changement de rôle :</b></p> <p>Sélectionnez d'abord l'onglet  pour afficher la liste des participants.</p>
	<ol style="list-style-type: none"> <li>1. Mettez en surbrillance le <i>participant</i> John en appuyant sur la partie médiane de l'entrée de John une ou deux fois jusqu'à ce que les icônes  et  apparaissent.</li> <li>2. Appuyez sur l'icône de John  pour lui remettre le rôle d'hôte.</li> <li>3. Si la zone de sélection de l'écran fractionné  n'est pas encore présente, appuyez sur l'icône  pour faire apparaître la zone de sélection de l'écran fractionné.</li> <li>4. Appuyez sur l'icône  de la zone de sélection de l'écran fractionné pour demander à ce que John soit le seul <i>présentateur</i>.</li> <li>5. Appuyez sur l'une des quatre boîtes (n°1-4) dans la zone de sélection de l'écran fractionné pour attribuer à John le soin d'effectuer une présentation sur l'une des quatre boîtes de l'écran fractionné en quatre.</li> </ol>
<div data-bbox="172 1720 619 1917"> <p><b>Confirmation de demande</b></p> <p>Acceptez-vous d'être l'hôte ?</p> <p><input type="button" value="Non"/> <input type="button" value="Oui"/></p> </div>	<p>Quand un <i>participant</i> est invité à être un <i>hôte</i> ou un <i>présentateur</i>, une boîte de dialogue apparaît sur l'écran des <i>participant's</i> pour demander une confirmation. Le <i>participant</i> a 20 secondes au plus pour appuyer sur le bouton <b>Oui</b> pour accepter le nouveau rôle ou appuyer sur le bouton <b>Non</b> pour refuser.</p>

## Confirmation de demande

Accepterez-vous d'être le présentateur ?

Non

Oui



Pour effectuer un aperçu d'écran : (Edition Education uniquement)

Appuyez sur l'onglet  pour afficher la liste des participants.

Pour l'Édition Education, tous les participants autoriseront automatiquement l'aperçu d'écran.

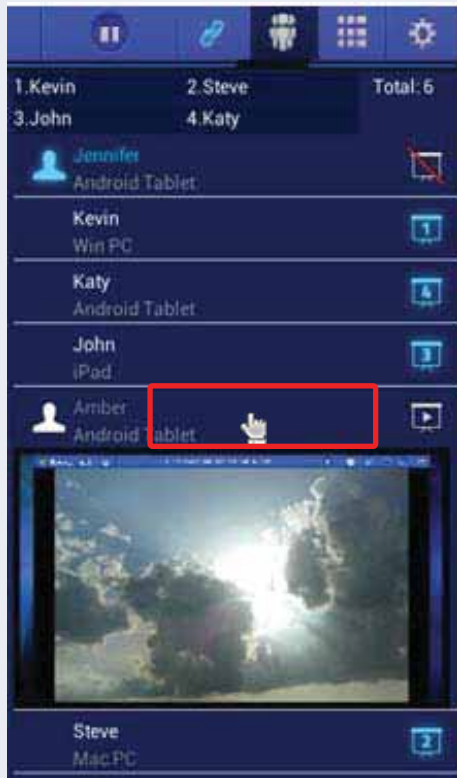

Pour prévisualiser l'écran d'un participant, appuyez sur la partie centrale d'une entrée une ou deux fois pour faire apparaître les icônes  et . Attendez quelques secondes que l'écran soit échantillonné et affiché. Dans cet exemple, la tablette Android de Amber est sélectionnée pour être visualisée.

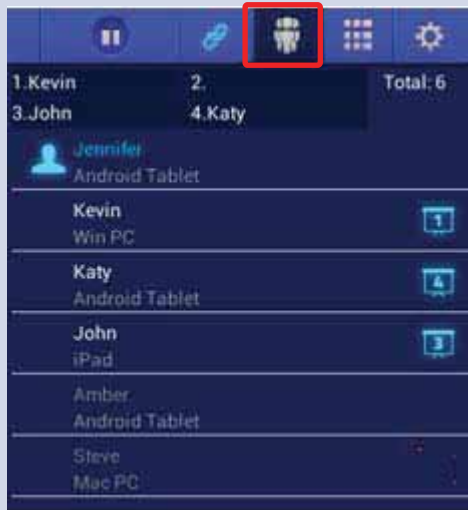





### Pour effectuer une présentation sur écran fractionné en quatre :

Appuyez sur l'onglet  pour afficher la liste des participants.

Sélectionnez un *participant* pour effectuer une présentation. Dans cet exemple, Amber est sélectionnée.



### Présentation de l'écran fractionné en quatre

1. Appuyez une ou deux fois sur l'entrée de Amber jusqu'à ce que les icônes  et  apparaissent.
2. Si la zone de sélection de l'écran fractionné  n'est pas encore visible, touchez l'icône  pour faire apparaître la zone de sélection de l'écran fractionné.
3. Appuyez sur l'une des quatre boîtes (n°1-4) dans la zone de sélection de l'écran fractionné pour attribuer à Amber le soin d'effectuer une présentation sur l'une des quatre boîtes de l'écran fractionné en quatre.

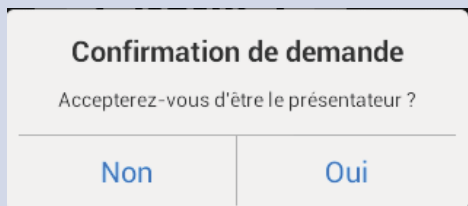







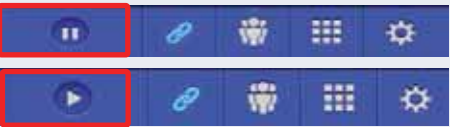

Amber recevra une demande pour effectuer une présentation dans l'une des quatre boîtes de l'écran fractionné en quatre.

Une fois que Amber accepte (en 20 secondes au plus) la demande en appuyant sur le bouton **Oui**, l'écran de Amber apparaîtra sur l'une des quatre boîtes de l'écran fractionné en quatre.

### 3.3.3.4 Pause, reprise et déconnexion

(Pour l'Édition Education tous les participants autoriseront automatiquement l'aperçu d'écran.)

Fonction	Description
	<p><b>Pour mettre en pause une présentation :</b></p> <p>Appuyez sur l'onglet  pour accéder à la page de contrôle de la présentation.</p>
	<p><b>Suspendre et reprendre une présentation :</b></p> <p>Lors de la présentation, basculer entre  et  pour mettre en pause et reprendre la présentation respectivement.</p>
	<p><b>Pour se déconnecter d'un groupe de présentation :</b></p> <ol style="list-style-type: none"><li>1. Appuyez sur l'onglet  pour accéder à la page de contrôle de la présentation.</li><li>2. Appuyez sur le bouton  pour quitter le groupe de présentation.</li></ol> <p>Si l'<i>hôte</i> quitte la session de présentation sans remettre le rôle de l'<i>hôte</i>, tous les <i>participants</i> recevront un message les incitant à reprendre le rôle de l'<i>hôte</i>. Le premier à répondre à l'invite assumera le rôle de l'<i>hôte</i>.</p>

### 3.3.3.5 Réinitialiser et renommer l'appareil local

Occasionnellement, vous pouvez rencontrer des problèmes avec le réseau ou l'ordinateur, entraînant un dysfonctionnement du groupe de présentation sur votre B360. Une façon de résoudre ce problème consiste à réinitialiser le groupe de présentation.

Fonction	Description
 A screenshot of the 'Settings' application interface. At the top right, there is a gear icon for settings, which is highlighted with a red box. Below it, the 'Local Settings' section includes 'Name: Tester', 'User Groups: Edit', and 'Software Version: V1.4.162'. Under the 'Remote Device' section, the 'Device's Reset' option is highlighted with a red box. At the bottom, there are options to 'Unlink device from Dropbox' and 'Unlink device from Google Drive'. The footer shows '© 2013 Delta Electronics, Inc. All rights reserved'.	<p><b>Pour effectuer une réinitialisation :</b> Appuyez d'abord sur l'onglet  et appuyez sur la flèche  de <b>Réinitialisation de l'appareil</b>.</p>
 A screenshot of the 'Paramètres' application interface. At the top, there is a gear icon for settings. Below it, the title 'Paramètres' is displayed. Under the heading 'Réinitialiser votre appareil NovoConnect', there are two buttons: 'Quick Reset' and 'Full Reset', both of which are highlighted with red boxes. Below 'Quick Reset' is the text 'Redémarrer le logiciel', and below 'Full Reset' is the text 'Redémarrer l'appareil'.	<p><b>Réinitialisation :</b> Appuyez sur <b>Réinitialisation rapide</b> pour démarrer un groupe de présentation. Appuyez sur le bouton <b>Réinitialisation complète</b> pour réinitialiser le NovoConnect B360. Le B360 redémarrera automatiquement. Des conflits peuvent se produire lorsque plusieurs <i>participants</i> tentent simultanément de réinitialiser le groupe de présentation ou le B360. Les priorités de privilège de réinitialisation sont les suivantes :</p> <ol style="list-style-type: none"><li>1. <i>Hôte</i> : L'<i>hôte</i> a seul le privilège de faire une réinitialisation rapide du groupe de présentation ou du B360 lorsque l'<i>hôte</i> reste connecté au B360.</li><li>2. <i>Présentateur</i> : Si l'<i>hôte</i> perd la connexion avec le B360, le <i>présentateur</i> actuel hérite du privilège de faire une réinitialisation rapide du B360.</li><li>3. <i>Participant</i> : Si l'<i>hôte</i> et le <i>présentateur</i> perdent tous deux la connexion avec le B360, tout <i>participant</i> peut faire une réinitialisation rapide du groupe de présentation.</li></ol>



### 3.3.3.6 Verrouiller/déverrouiller les tablettes des étudiants (*Edition Education uniquement*)

Cette fonctionnalité pour les PC et les tablettes permet aux enseignants de verrouiller les tablettes des étudiants. Cette fonctionnalité est uniquement disponible dans l'*Edition Education*.

Fonction	Description
	<p><b>Pour verrouiller/déverrouiller les tablettes des étudiants :</b></p> <p>Cliquez sur l'onglet  pour ouvrir la page de la barre d'outils, puis cliquez sur <b>Tablette d'étudiant</b> pour verrouiller ou déverrouiller les tablettes des étudiants.</p> <p> : Les tablettes des étudiants sont déverrouillées.</p> <p> : Les tablettes des étudiants sont verrouillées.</p>
	<p><b>Tablettes des étudiants verrouillées :</b></p> <p>Une icône de verrouillage apparaîtra sur les tablettes des étudiants pour montrer que l'écran a été verrouillé.</p>

### 3.3.3.7 Terminer une session (*Edition Education uniquement*)

Ici vous pouvez déconnecter tous les appareils en appuyant sur un bouton.

Fonction	Description
	<p><b>Pour terminer la session :</b></p> <p>Appuyez sur l'onglet  et appuyez sur <b>Terminer la session</b>.</p>
	<p><b>Confirmation :</b></p> <p>Cliquez sur <b>Oui</b> pour terminer la session. Tous les appareils seront déconnectés.</p>



## 3.4 Présenter avec un téléphone Android

La version téléphone Android de l'application *NovoPresenter* (présentée dans l'image ci-dessous) permet à un téléphone Android de se connecter au B360 et d'effectuer une présentation.



### Lancez l'application de présentation

Lancez l'application *NovoPresenter* en sélectionnant l'icône de l'application *NovoPresenter* sur votre téléphone Android. L'application *NovoPresenter* sera lancée. 

Pour effectuer une présentation, suivez les étapes ci-dessous :

Etape 1 : Connectez-vous à votre B360

Etape 2 : Effectuez une présentation

Etape 3 : Gérez la présentation

#### 3.4.1 Étape 1 : Connectez-vous à votre B360

Il y a deux façons de se connecter à votre B360 :

1. Connectez-vous automatiquement à votre B360 via le code QR.
2. Connectez-vous manuellement à votre B360.

### 3.4.1.1 Connectez-vous automatiquement à votre B360 via le code QR

Ceci est l'option de connexion de B360 par défaut qui vous permet de vous connecter automatiquement à votre B360 sans aucune configuration manuelle. Après le lancement de l'application *NovoPresenter*, appuyez sur l'onglet  (comme indiqué dans la capture d'écran ci-dessous) et accédez aux options de connexion.

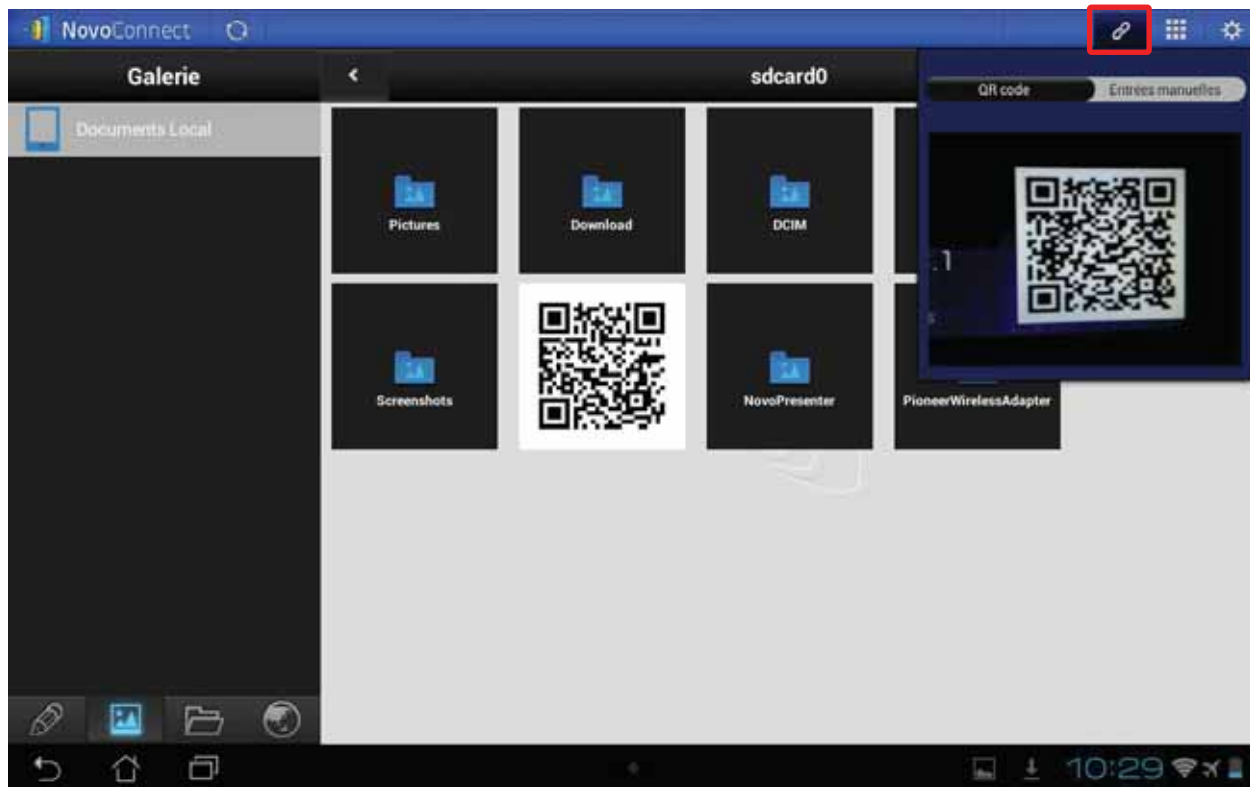

(Remarque : Pour l'Édition Education tous les participants autoriseront automatiquement l'aperçu d'écran.)

Fonction	Description
	<p><b>Connectez-vous automatiquement au B360 via le code QR :</b></p> <p>Le commutateur <b>Code QR / Entrées manuelles</b> sera sur la position <b>Code QR</b> par défaut (sinon, appuyez simplement une fois sur le commutateur).</p> <p>Dirigez l'appareil photo de votre téléphone vers le code QR contenant les informations de connexion, qui se trouvent sur l'écran d'accueil de votre B360 ou sur l'écran du connecté à votre B360. Dans des circonstances normales, <i>NovoPresenter</i> se connectera automatiquement à votre B360.</p> <p>Si la connexion automatique échoue, suivez l'option de configuration manuelle dans la section <a href="#">3.3.1.2 Connectez-vous manuellement à votre B360</a>.</p>

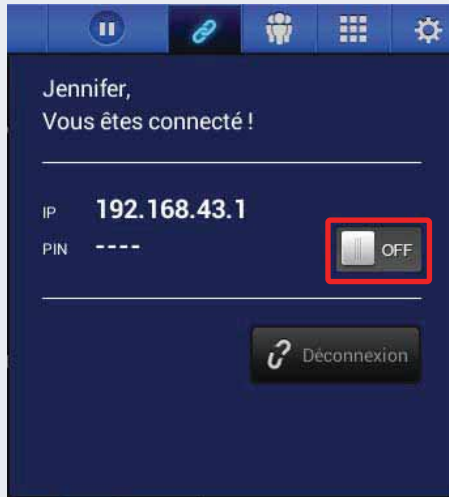

### Confirmer la connexion :

Une fois que votre application *NovoPresenter* sur votre téléphone Android est connectée avec succès à votre B360, vous voyez l'onglet de connexion s'illuminer en bleu . Si vous êtes le premier *participant*, vous verrez que l'affichage sur l'écran de votre téléphone Android est mis en miroir sans fil sur votre projecteur ou votre téléviseur. Vous pouvez glisser le commutateur de demande de code PIN sur **OFF (Désactivé)** ou **ON (Activé)** pour désactiver ou activer l'utilisation d'un code PIN.



### Voir la liste des participants :

Vous pouvez appuyer sur l'onglet  pour voir la liste actuelle des *participants*. Exemple : Il y a un total de six *participants* dans le groupe de présentation. Jennifer l'*hôte*. Cependant, elle ne fait pas de présentation pour le moment. Elle a désigné Kevin, Amber, John et Katy pour être les quatre *présentateurs*.



### 2a. Onglet d'informations de session



### Permettre aux autres utilisateurs de se connecter automatiquement au B360 via le code QR :

1. Pour le premier *participant*, *NovoPresenter* génère automatiquement un code QR sur le répertoire d'accueil de votre appareil Android (qui est mis en miroir sur votre projecteur ou votre téléviseur) pour permettre aux autres utilisateurs ultérieurs de se connecter automatiquement à votre B360. Les utilisateurs suivants peuvent suivre les étapes décrites ci-dessus pour scanner le code QR et se connecter automatiquement à votre B360. Lors du démarrage du *NovoPresenter*, vous devriez être en mesure de trouver l'image de code QR affichée.
2. a) Après avoir effectué une connexion avec votre B360, vous pouvez également afficher un plus grand code QR pour que les autres puissent se connecter en appuyant sur l'onglet d'informations de session.  
b) Un plus grand code QR avec les informations de session sera affiché. Cliquez sur **Ok** lorsque vous avez terminé.

### 3.4.1.2 Connectez-vous manuellement à votre B360

Si vous avez besoin de configurer manuellement les informations de connexion avant de vous connecter à votre B360, ceci est l'option de connexion préférée. Après le lancement de l'application *NovoPresenter*, appuyez sur l'onglet  (comme indiqué dans la capture d'écran ci-dessous) et accédez aux options de configuration.

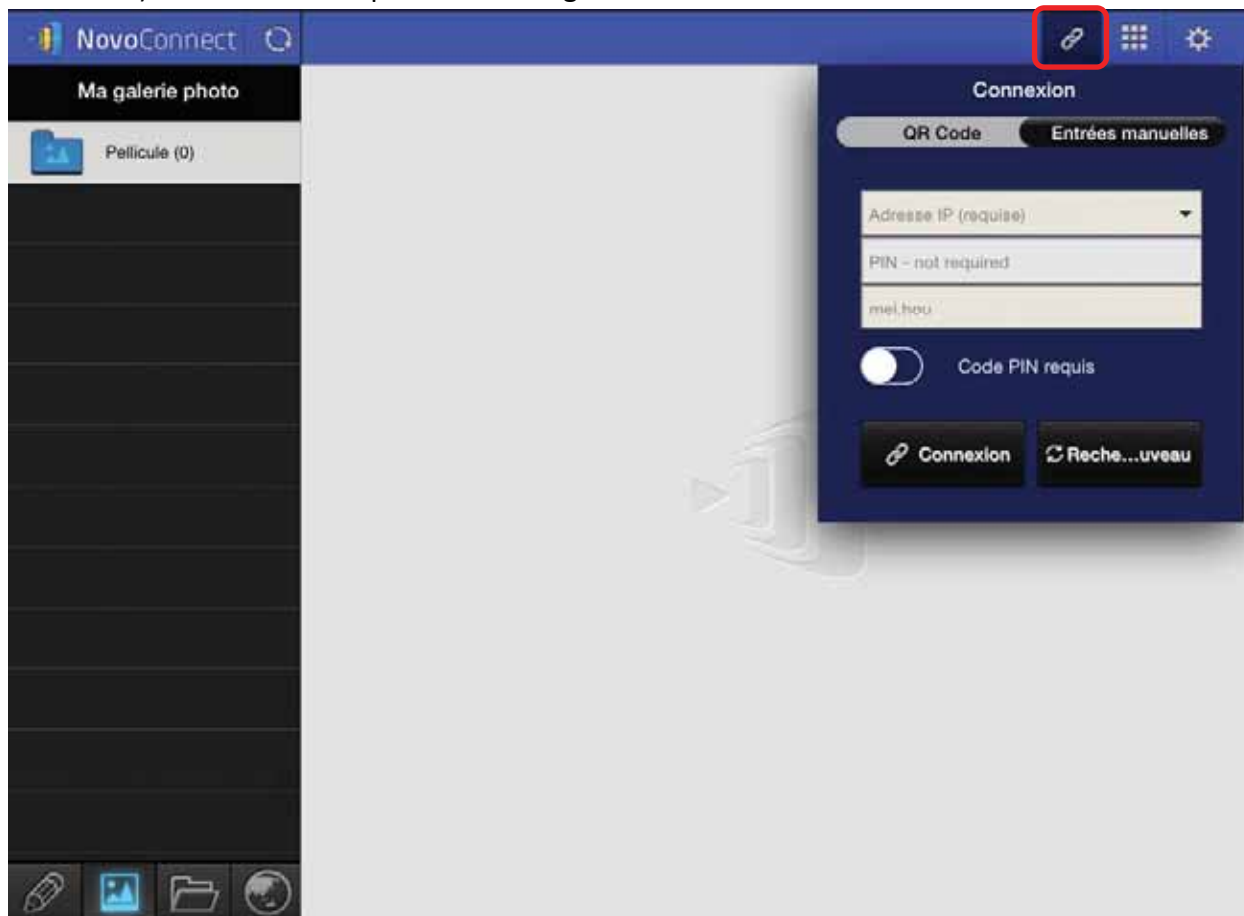

(Remarque : Pour l'Édition Education tous les participants autoriseront automatiquement l'aperçu d'écran.)

Fonction	Description
	<p><b>Option de configuration manuelle :</b> Basculez le commutateur <b>Code QR / Entrées manuelles</b> sur la position <b>Entrées manuelles</b>.</p>



#### Adresse IP :

Entrez manuellement l'adresse IP affichée sur votre écran d'accueil de NovoConnect ici, ou sélectionnez une entrée dans le menu déroulant qui correspond à l'adresse IP indiquée sur votre écran d'accueil de NovoConnect.

Vous pouvez appuyer sur le bouton **Scan** pour balayer les adresses IP de tous les B360 disponibles dans le même sous-réseau. Sélectionnez le menu déroulant pour voir les B360 disponibles dans votre région.

Exemple : [192.168.43.1](http://192.168.43.1).

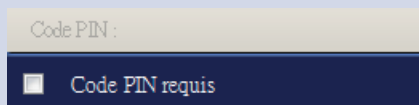

#### PIN :

Si un code PIN est requis pour se connecter au B360, cochez la case **Code PIN requis** et entrez le code PIN indiqué sur l'écran d'accueil de NovoConnect. Si aucun code PIN n'est requis, décochez la case **Code PIN requis**.



#### Votre Nom :

(Facultatif) Entrez manuellement un nom pour que ce téléphone soit identifié dans le groupe de présentation parmi d'autres *participants*.

Exemple : Jennifer.

(Remarque : Si aucun nom n'est entré dans ce champ, le nom par défaut de votre appareil sera utilisé.)



#### Effectuer la connexion :

Appuyez sur le bouton . Si vous êtes le premier *participant*, cela démarrera un groupe de présentation sur votre B360. Si vous n'êtes pas le premier *participant*, vous rejoindrez un groupe de présentation.

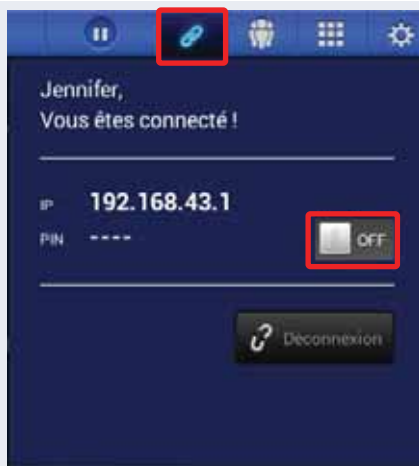

#### Confirmer la connexion :

Une fois que votre application *NovoPresenter* sur votre téléphone Android est connectée avec succès à votre B360,

vous voyez l'onglet de connexion s'illuminer en bleu .

Si vous êtes le premier *participant*, vous verrez que l'affichage sur l'écran de votre téléphone Android est mis en miroir sans fil sur votre projecteur ou votre téléviseur. Vous pouvez glisser le commutateur de demande de code PIN sur **OFF (Désactivé)** ou **ON (Activé)** pour désactiver ou activer l'utilisation d'un code PIN.

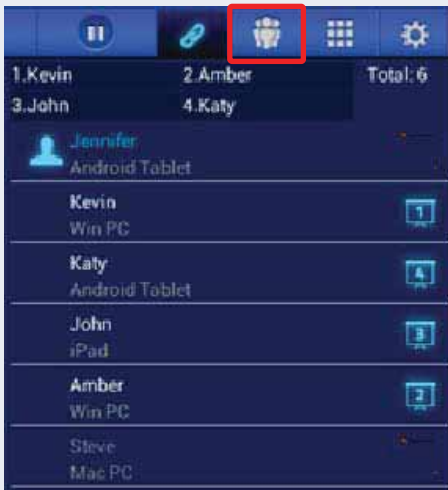

#### Voir la liste des participants :

Vous pouvez appuyer sur l'onglet  pour voir la liste actuelle des *participants*.  
Exemple : Il y a un total de six *participants* dans le groupe de présentation. Jennifer l'*hôte*. Cependant, elle ne fait pas de présentation pour le moment. Elle a désigné Kevin, Amber, John et Katy pour être les quatre *présentateurs*.

### 3.4.2 Etape 2 : Effectuez une présentation

Une fois que vous avez commencé ou rejoint un groupe de présentation, vous pouvez effectuer une présentation avec les contenus stockés sur votre téléphone, réseau local ou Internet. Il y a trois onglets dans le coin inférieur gauche de l'écran d'accueil de *NovoPresenter* :



: Appuyez sur cet onglet pour présenter une image stockée sur votre téléphone.



: Appuyez sur cet onglet pour présenter un document stocké sur votre téléphone.



: Appuyez sur cet onglet pour présenter une page Web.

#### 3.4.2.1 Mes notes (*Edition Education uniquement*)

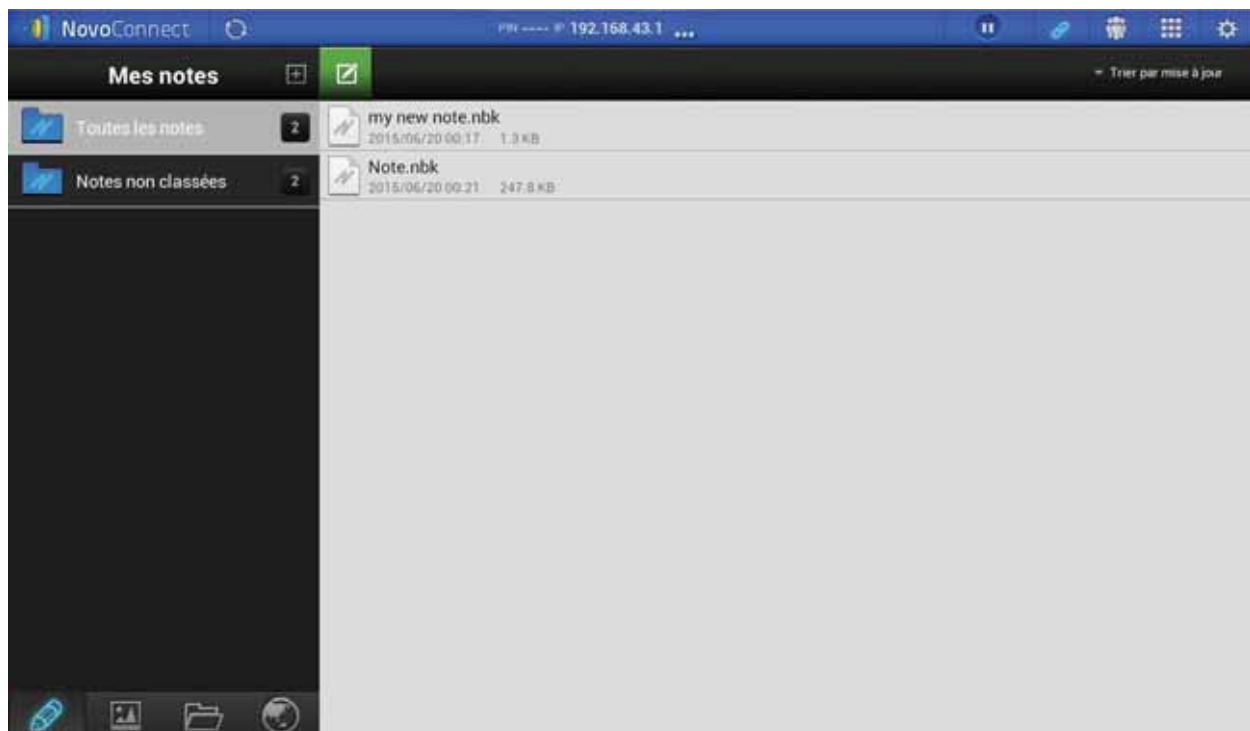

Cette fonctionnalité de NovoPresenter est un tableau blanc virtuel qui permet aux utilisateurs de téléphones de créer, gérer et afficher des notes dans une session de NovoConnect.

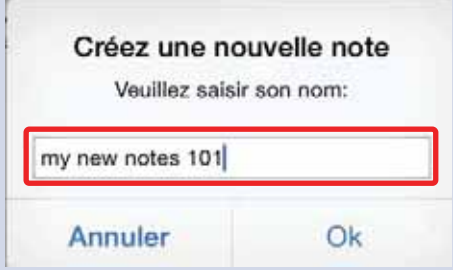
Fonction	Description
	<p><b>Lancer Mes notes :</b> Appuyez sur  dans le coin inférieur gauche de l'écran.</p>
	<p><b>Créer une nouvelle présentation de note</b> Appuyez sur  en haut de l'écran.</p>
	<p><b>Entrez le nom de votre note :</b> Tapez un nom pour votre note dans la boîte de dialogue « Créez une nouvelle note » et appuyez sur « Ok ».</p>
	<p><b>Commencez à créer une note :</b> Votre note vide va maintenant s'ouvrir sur votre écran.</p>
	<p><b>Utilisez les outils de notes :</b> Les outils de notes sont situés au bas de l'écran. Appuyez sur une icône pour la fonction désirée.</p> <ul style="list-style-type: none"> <li> : Insérez une image stockée sur votre téléphone Android.</li> <li> : Tapez des textes sur l'écran. Vous pouvez repositionner votre texte en le faisant glisser sur votre écran avec votre doigt.</li> <li> : Faites un dessin à l'écran.</li> <li> : Marquez ou surlignez quelque chose à l'écran.</li> <li> : Effacez des textes, dessins, ou éléments en surbrillance.</li> <li> : Supprimez les modifications sans enregistrer.</li> </ul> <p>Remarque : Ceci est l'une des deux icônes de corbeille visibles sur l'écran <i>Mes Notes</i>. L'icône claire se trouve sur un fond noir uni au milieu de la partie inférieure de l'écran.)</p>





: Déplacez une image vers un autre emplacement. Appuyez sur ce bouton et faites glisser l'image à sa nouvelle position.



: Annulez une modification.



: Refaites une modification.



### Ajouter des pages supplémentaires à Ma présentation de notes :

Les outils de gestion de page sont situés dans le volet des options d'ajout de page sur le côté droit de l'écran.



: Ouvrez le volet d'options d'ajout de page.



: Fermez le volet d'options d'ajout de page.



: Ajoutez une nouvelle page.



: Sélectionnez une page en appuyant sur sa vignette.



: Supprimez la page sélectionnée.

Remarque : Ceci est l'une des deux icônes de corbeille visibles sur l'écran Mes notes. L'icône de suppression de page est sur un fond gris foncé dans la partie inférieure droite de l'écran.



: Déplacez la page sélectionnée vers le haut.



: Déplacez la page sélectionnée vers le bas.



### Fermer et enregistrer les modifications :



: (Android) Appuyez pour fermer et enregistrer vos modifications sur votre fichier de notes.



: (iPad) Appuyez pour fermer et enregistrer vos modifications sur votre fichier de notes.



### Organisez vos notes avec les dossiers Objet :



: Appuyez sur cette icône pour ajouter un nouveau dossier d'objets. Lorsque la boîte de dialogue « Ajouter un Objet » apparaît, entrez le nom du nouveau dossier d'objets.



### 3.4.2.2 Présenter une image

Un moyen rapide d'importer des fichiers de présentation sur un téléphone Android consiste à se connecter à un ordinateur via un câble USB. Faites glisser et déposez des photos et des documents sur le téléphone comme vous le feriez avec un appareil de stockage USB. Un exemple d'écran est donné ci-dessous.



(Remarque : Pour l'Édition Education tous les participants autoriseront automatiquement l'aperçu d'écran.)



Fonction	Description
	<p><b>Navigation :</b></p> <ol style="list-style-type: none"> <li>1. Appuyez sur l'onglet  pour accéder aux dossiers contenant des fichiers image. Il s'illuminera en bleu.</li> <li>2. Accédez à un dossier en tapant sur le dossier sélectionné.</li> <li>3. Appuyez sur l'onglet  ou sur la touche retour arrière  à tout moment pour revenir au dossier précédent.</li> </ol>
	<p><b>Vignettes d'image :</b></p> <p>Vous verrez des vignettes d'image affichées lorsque vous accédez à un dossier contenant des images. Vous pouvez sélectionner une vignette pour voir l'image complète. Exemple : Appuyez sur la vignette de l'image du bâtiment ancien.</p> <p>Remarque : Appuyez sur l'onglet  ou sur la touche retour arrière  à tout moment pour revenir au dossier précédent. Appuyez sur l'onglet  à tout moment pour rafraîchir l'écran.</p>



#### Présentation de l'image :



L'image sélectionnée sera affichée en plein écran. Vous pouvez effectuer un zoom avant sur l'image en écartant deux doigts, ou vous pouvez effectuer un zoom arrière sur l'image en rapprochant deux doigts l'un de l'autre.

Si vous avez plus d'une image dans le même dossier, vous pouvez faire glisser votre doigt vers la gauche ou la droite sur l'écran pour passer à l'image suivante ou précédente.

Pour revenir à la page *Vignettes d'image*, appuyez sur l'onglet . Pour utiliser les outils d'annotation à l'écran, appuyez sur l'onglet .









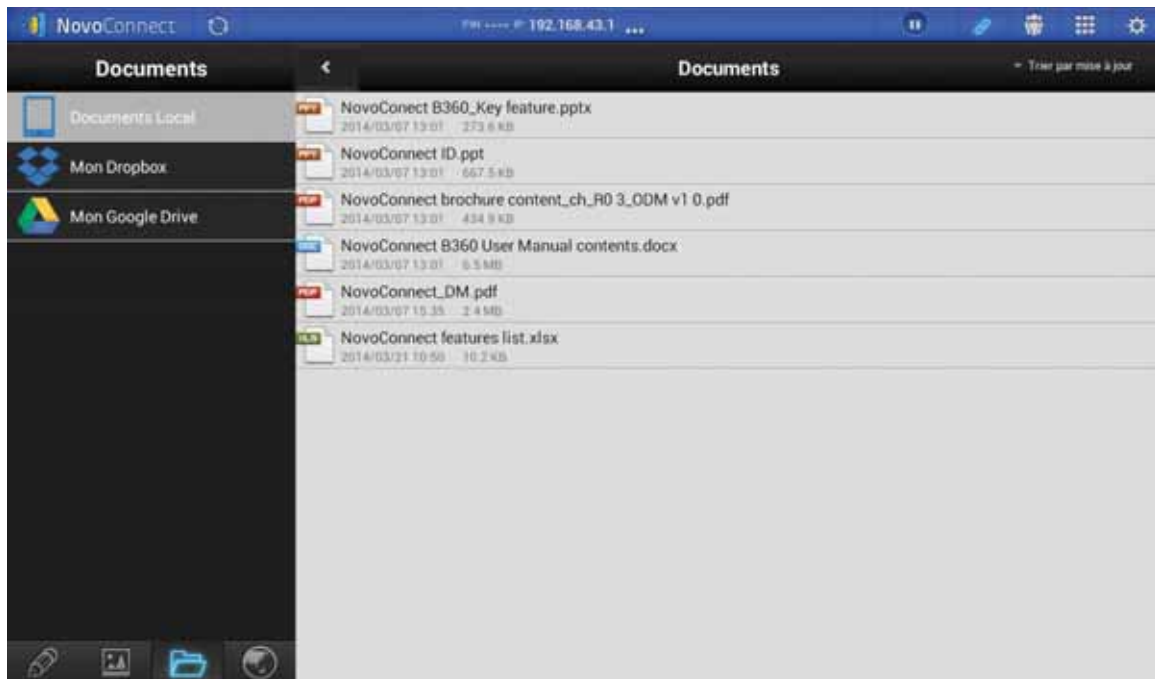



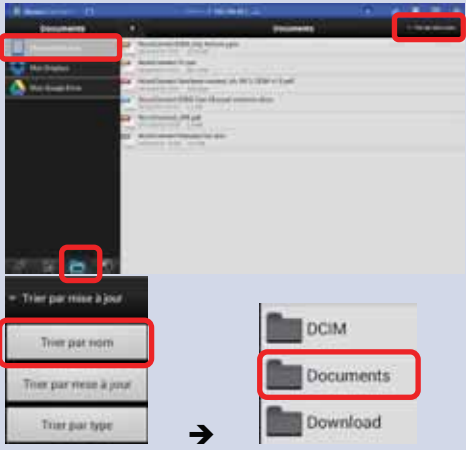

#### Contrôle de la présentation de l'image :

1. Appuyez sur une zone de l'image pour afficher/masquer les éléments de contrôle de présentation de l'image.
2. Appuyez sur  pour faire pivoter l'image dans le sens antihoraire, ou appuyez sur  pour faire pivoter l'image dans le sens horaire.
3. Pour sélectionner rapidement une autre image pour la présentation, faites glisser la barre de vignettes d'image vers le haut ou le bas, puis appuyez sur l'image que vous souhaitez sélectionner.

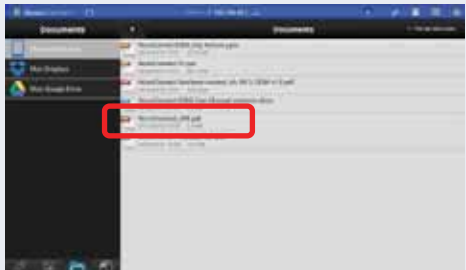
### 3.4.2.2 Présenter un document (stockage local)

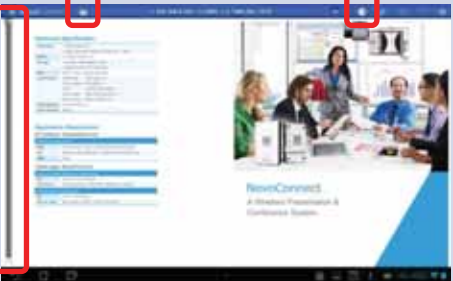

(Remarque : Pour l'Édition Education tous les participants autoriseront automatiquement l'aperçu d'écran.)

Fonction	Description
	<p><b>Navigation :</b></p> <p>Appuyez sur l'onglet  pour accéder aux dossiers avec des types de documents pris en charge. Il s'illuminera en bleu.</p> <p>Appuyez sur l'onglet  Documents Local ou  SD Card (ou un autre onglet de votre appareil de stockage) et parcourez un dossier contenant des documents. Si vous souhaitez trier la liste des dossiers dans l'ordre souhaité, appuyez sur le menu déroulant <b>Trier par...</b>, puis sélectionnez l'une des options suivantes :</p> <ul style="list-style-type: none"> <li>- Trier par nom</li> <li>- Trier par mise à jour (par défaut)</li> <li>- Trier par type</li> </ul> <p>Exemple : Appuyez sur le menu déroulant <b>Trier par...</b>. Appuyez sur l'option <i>Trier par nom</i>, puis appuyez sur le dossier <i>Documents</i>.</p> <p>Remarque : Vous pouvez appuyer sur l'onglet  ou sur la touche retour arrière  à tout moment pour revenir au dossier précédent. En outre, vous pouvez appuyer sur l'onglet  à tout moment pour actualiser l'écran.</p>
	<p><b>Liste des documents :</b></p> <p>Une fois que vous accédez à un dossier contenant des documents pris en charge par <i>NovoPresenter</i>, appuyez sur le document souhaité.</p> <p>Exemple : Appuyez sur le document « NovoConnect_DM.pdf ».</p> <p>Remarque : Vous pouvez appuyer sur l'onglet  ou sur la touche retour arrière  à tout moment pour revenir au dossier précédent. En outre, vous pouvez appuyer sur l'onglet  à tout moment pour actualiser le contenu de l'écran.</p>
 <p>Barre de défilement</p>	<p><b>Présentation du document:</b></p> <p>Le document sélectionné (un PDF, par exemple) sera affiché en plein écran. Vous pouvez effectuer un zoom avant sur le document en écartant deux doigts, ou vous pouvez effectuer un zoom arrière sur le document en rapprochant deux doigts l'un de l'autre.</p> <p>Pour faire défiler vers le bas ou passer à la page suivante, faites glisser votre doigt vers le haut ou faites glisser la barre de défilement vers le bas. Pour faire défiler vers le haut ou passer à la page précédente, faites glisser votre doigt vers le bas ou faites glisser la barre de défilement vers le haut.</p> <p>Pour revenir à la page <i>Liste des documents</i>, appuyez sur l'onglet . Pour utiliser les outils d'annotation à l'écran, appuyez sur l'onglet .</p>

### 3.4.2.3 Présenter un document (avec Dropbox)

Pour présenter des documents résidant dans Dropbox, suivez les étapes indiquées dans le tableau ci-dessous.

(Remarque : Pour l'Édition Education tous les participants autoriseront automatiquement l'aperçu d'écran.)

Fonction	Description
	<b>Réglez votre B360 sur le mode Client :</b> Réglez le mode Wi-Fi de votre B360 sur <b>Mode Client</b> et connectez-vous à un routeur avec accès à Internet. Reportez-vous au chapitre <i>Remote Viewer</i> pour plus de détails.
	<b>Sélectionnez Dropbox comme source du document :</b> Appuyez sur l'onglet du dossier  . Il s'illuminera en bleu. Appuyez sur l'onglet  .
	<b>Première utilisation de Dropbox dans NovoPresenter :</b> Lors de la première utilisation de la fonction Dropbox de <i>NovoPresenter</i> , une liaison entre <i>NovoPresenter</i> et votre compte Dropbox devra être établie. Choisissez un navigateur Web pour accéder à la page de lien de Dropbox.
	Entrez votre <i>E-mail</i> et <i>Mot de passe</i> Dropbox, puis appuyez sur le bouton <b>Connexion</b> .
	Appuyez sur le bouton <b>Autoriser</b> pour permettre à <i>NovoPresenter</i> d'accéder à vos documents Dropbox. Vous serez alors redirigé vers <i>NovoPresenter</i> . Remarque : Si votre téléphone Android est déconnecté de votre B360 lors de la configuration de Dropbox, il suffit de vous reconnecter à votre B360 en utilisant les procédures décrites dans « <i>Étape 2 : Connexion à votre B360</i> ».

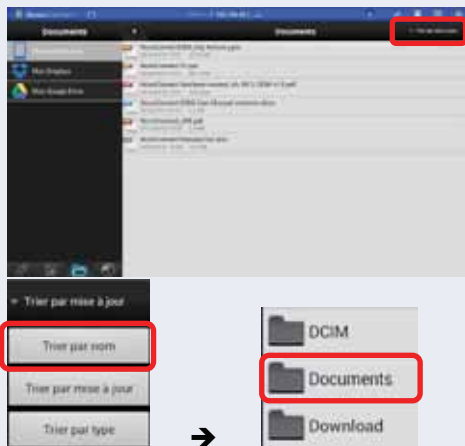



### Navigation :

Si vous souhaitez trier la liste dans un ordre désiré, appuyez sur le menu déroulant **Trier par...**, puis sélectionnez l'une des options suivantes :

- Trier par nom
- Trier par mise à jour (par défaut)
- Trier par type

Exemple : Appuyez sur le menu déroulant **Trier par...**

Appuyez sur l'option *Trier par nom*, puis appuyez sur le dossier *Documents*.

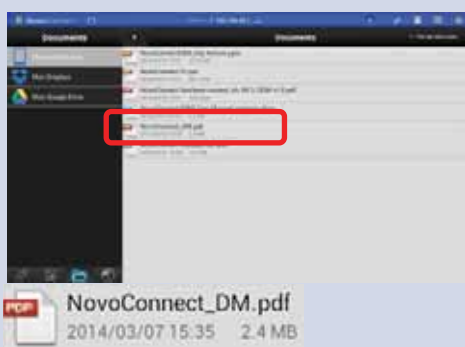

Remarque : Vous pouvez appuyer sur l'onglet  ou sur la touche retour arrière  à tout moment pour revenir au dossier précédent. Vous pouvez également appuyer sur l'onglet  à tout moment pour actualiser la liste Dropbox.



### Liste des documents :

Une fois que vous avez trouvé le document souhaité, vous pouvez ouvrir et présenter le document page par page sur le site Web de Dropbox sans télécharger le document sur votre téléphone Android.

Exemple : Appuyez sur le document « NovoConnect\_DM.pdf ».

Remarque : Vous pouvez appuyer sur l'onglet  ou sur la touche retour arrière  à tout moment pour revenir au dossier précédent.

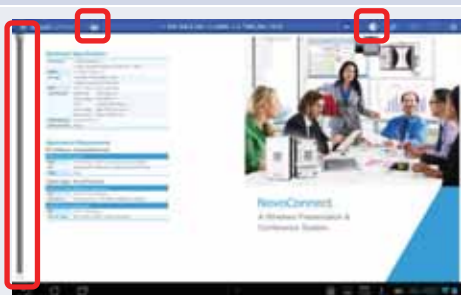



Barre de défilement

### Présentation du document :

Le document sélectionné (le PDF dans cet exemple) sera affiché en plein écran. Si votre présentation est en pause, appuyez sur le bouton  pour reprendre la présentation. Vous pouvez effectuer un zoom avant sur le document en écartant deux doigts, ou vous pouvez effectuer un zoom arrière sur le document en rapprochant deux doigts l'un de l'autre.

Pour faire défiler vers le bas ou passer à la page suivante, faites glisser votre doigt vers le haut ou faites glisser la barre de défilement vers le bas. Pour faire défiler vers le haut ou passer à la page précédente, faites glisser votre doigt vers le bas ou faites glisser la barre de défilement vers le haut.

Pour revenir à la page *Liste des documents*, appuyez sur l'onglet . Pour utiliser les outils d'annotation à l'écran, appuyez sur l'onglet .







**Dissocier l'appareil de Dropbox ou de Google Drive :**  
 Si vous avez besoin de dissocier l'application *NovoPresenter* de votre compte Dropbox **et Google Drive**, appuyez sur l'onglet  et appuyez sur **Dissocier l'appareil de Dropbox** ou **Dissocier l'appareil de Google Drive**. Lorsque la boîte de dialogue de confirmation « *Voulez-vous vraiment effectuer cette opération?* » apparaît, appuyez sur **Oui** pour continuer.

### 3.4.2.4 Présenter un document (avec un navigateur)

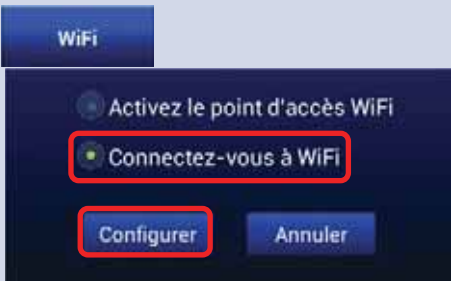
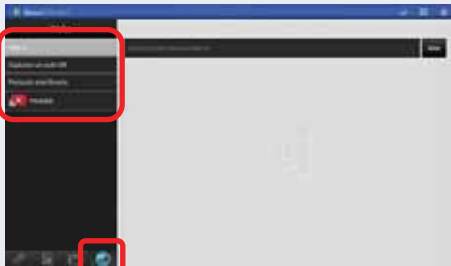
(Remarque : Pour l'Édition Education tous les participants autoriseront automatiquement l'aperçu d'écran.)

Fonction	Description
	<p><b>Réglez votre B360 sur le mode Client :</b>          Réglez le mode Wi-Fi de votre B360 sur <b>Mode WiFi</b> et connectez-vous à un routeur avec accès à Internet. Reportez-vous au chapitre <i>Remote Viewer</i> pour plus de détails.</p>
	<p><b>Pour commencer à rechercher une page Web :</b>          Appuyez sur l'onglet Internet . Il s'illuminera en bleu. Sélectionnez l'une des trois options pour accéder à une page Web :</p> <ul style="list-style-type: none"> <li>- Aller à... (entrez l'adresse URL [par défaut])</li> <li>- Capturez un code QR</li> <li>- Parcourir mes favoris (favoris de sites Web)</li> </ul>

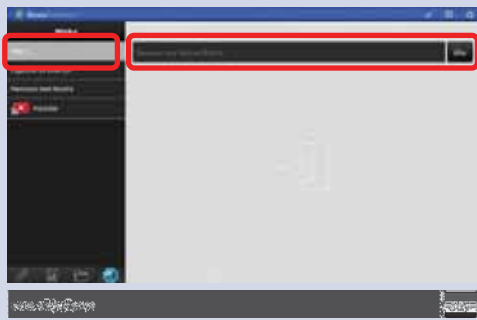

#### Aller à ... :

Appuyez sur l'onglet **Aller**  
 Entrez l'URL de la page Web et appuyez sur **Aller**.  
 Exemple : Entrez l'URL [www.wikipedia.org](http://www.wikipedia.org) et appuyez sur **Aller**.

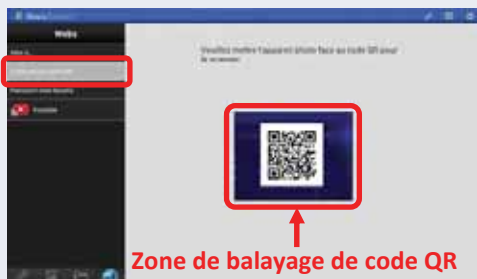

#### Capturez un code QR :

Appuyez sur l'onglet **Capturez un Code QR**.  
 Dirigez l'appareil photo de votre téléphone vers un code QR contenant les informations de la page Web. *NovoPresenter* détectera l'URL intégrée et ira à la page Web correspondante.

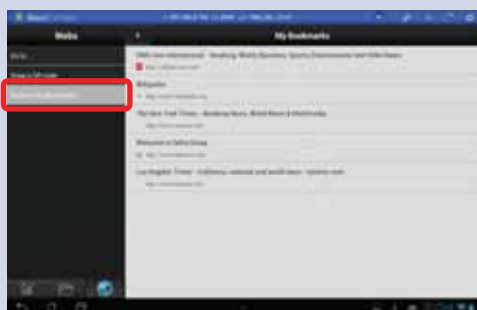



#### Parcourir mes favoris :

Appuyez sur l'onglet **Parcourir mes favoris**.  
 Depuis la liste des favoris, appuyez sur le favori désiré pour aller sur sa page Web correspondante.  
 Touchez et maintenez un favori pendant deux secondes pour modifier ou supprimer ce favori.  
 Remarque : La liste des favoris peut être vide initialement. Vous pouvez ajouter une page Web à la liste des favoris pendant que vous naviguez sur le Web en appuyant sur l'onglet .





#### Présentation de la page Web :

La page Web sélectionnée sera affichée en plein écran. Vous pouvez effectuer un zoom avant sur la page Web en écartant deux doigts, ou vous pouvez effectuer un zoom arrière sur la page Web en rapprochant deux doigts l'un de l'autre.  
 Pour faire défiler vers le bas ou passer à la page suivante, faites glisser votre doigt vers le haut. Pour faire défiler vers le haut ou passer à la page précédente, faites glisser votre doigt vers le bas.  
 Pour ajouter une page Web à la liste des favoris, appuyez sur l'onglet   
 Pour revenir à **Parcourir mes favoris**, appuyez sur l'onglet   
 Pour utiliser les outils d'annotation à l'écran, appuyez sur l'onglet .



### 3.4.2.5 Annotation

Quelquefois, vous désirez peut-être écrire, mettre en évidence, ou marquer des parties de vos documents de présentation directement sur l'écran du téléphone. *NovoPresenter* fournit un outil d'annotation à l'écran permettant au présentateur d'annoter directement sur le matériel de présentation sans modifier l'original. Vous pouvez activer l'outil d'annotation  en basculant sur l'onglet , comme le montre l'exemple d'écran ci-dessous.

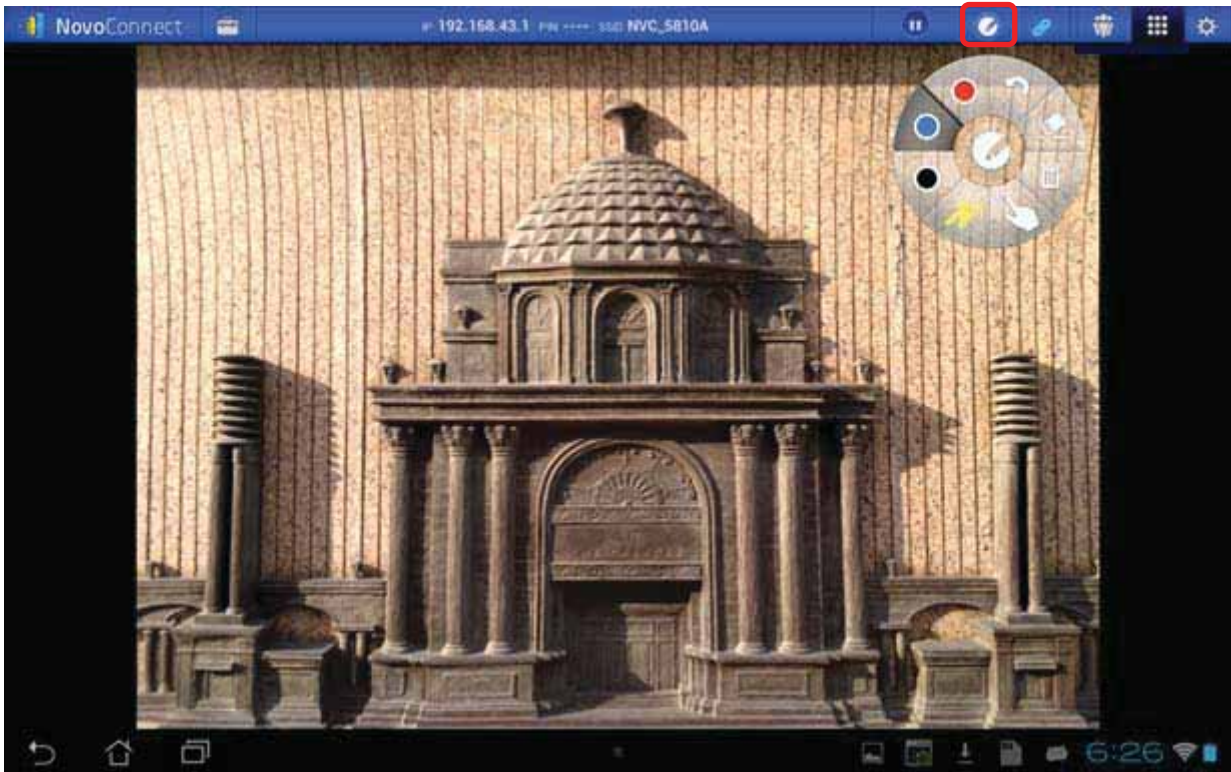

Fonction	Description
	<p>Appuyez sur l'onglet  pour activer l'outil d'annotation.</p> <ul style="list-style-type: none"><li> Annoter avec un marqueur rouge</li><li> Annoter avec un marqueur bleu</li><li> Annoter avec un marqueur noir</li><li> Annoter avec un marqueur jaune transparent</li><li> Passer du mode d'annotation (écriture) au mode panneau tactile (fonctionnement)</li><li> Corbeille</li><li> Gomme</li><li> Défaire</li></ul>

### 3.4.2.6 Capture d'écran et partage

Cette fonctionnalité permet aux utilisateurs de prendre des captures d'écran de leur affichage et de les partager avec d'autres utilisateurs.

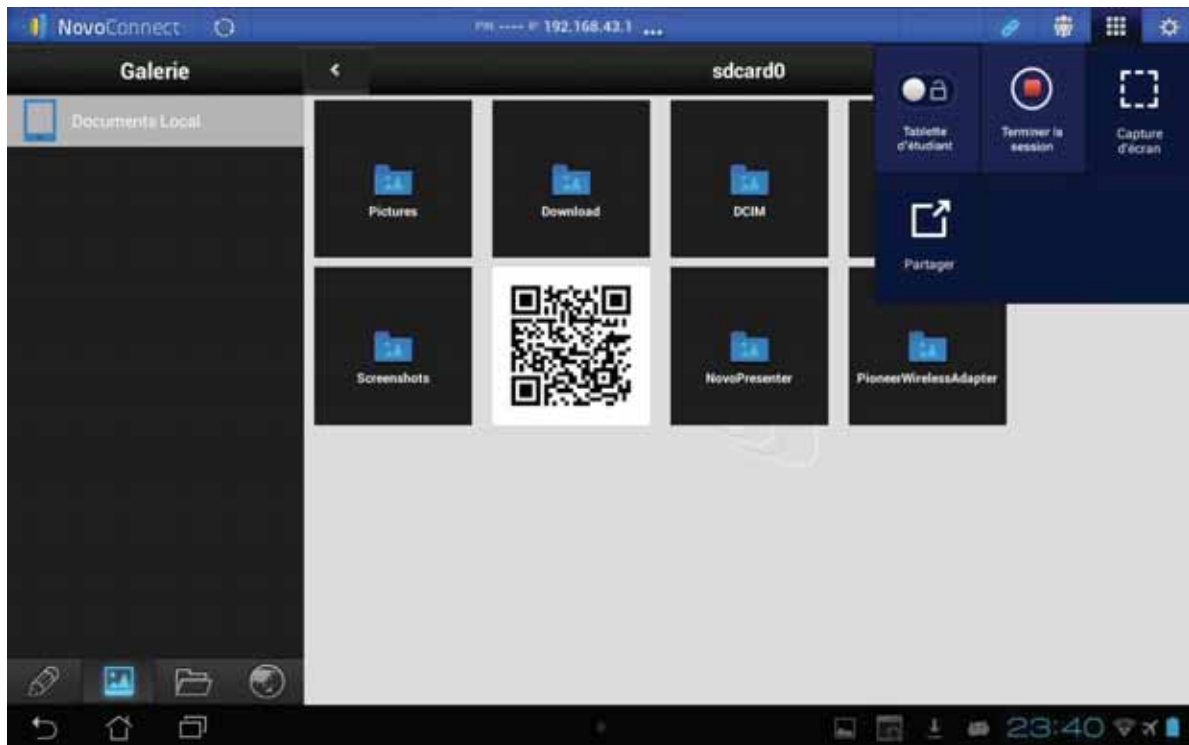

Fonction	Description
	<p><b>Pour prendre une capture d'écran :</b> Appuyez sur l'onglet  et appuyez sur la zone <b>Capture d'écran</b>. Un lien sera affiché pour l'emplacement de la capture d'écran enregistrée.</p>
	<p><b>Pour partager une capture d'écran :</b> Après avoir fait une capture d'écran appuyez sur le bouton <b>Partager</b>, une application de messagerie associée se lancera pour partager la capture d'écran.</p>

### 3.4.2.7 Répondre aux questions dans Vote

Vote permet aux utilisateurs Android de répondre à des questions proposées par un enseignant ou un modérateur.

1. Ouvrez Vote en le sélectionnant dans l'onglet Outils.



2. Aucune question n'apparaîtra avant que le modérateur ou l'enseignant n'envoie une question.
3. Une fois qu'une question est envoyée, elle apparaît sur l'écran du participant. Sélectionnez alors la réponse correcte et appuyez sur le bouton « Soumettre ». Si la question est ouverte, vous pouvez sélectionner un fichier d'image (au format .png) à partir de votre appareil à envoyer comme réponse.

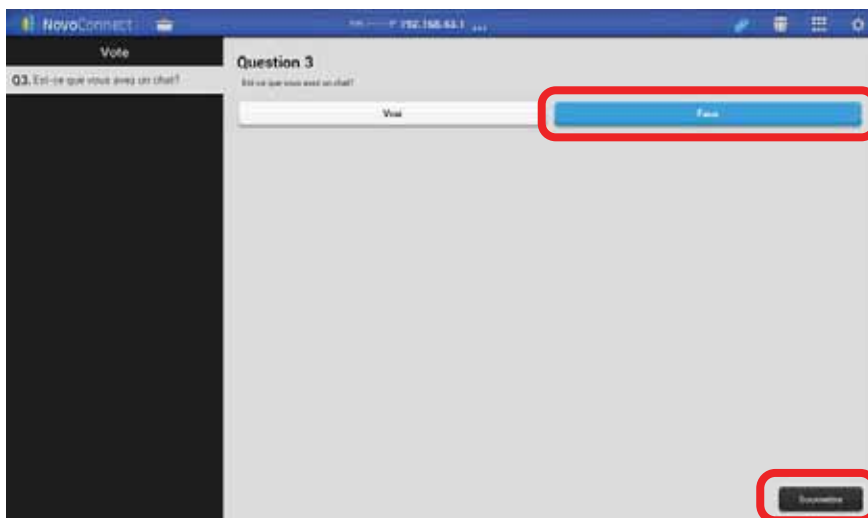

4. Vous recevrez un message de confirmation lorsque votre réponse aura été envoyée avec succès.

### 3.4.3 Étape 3 : Gestion des présentations



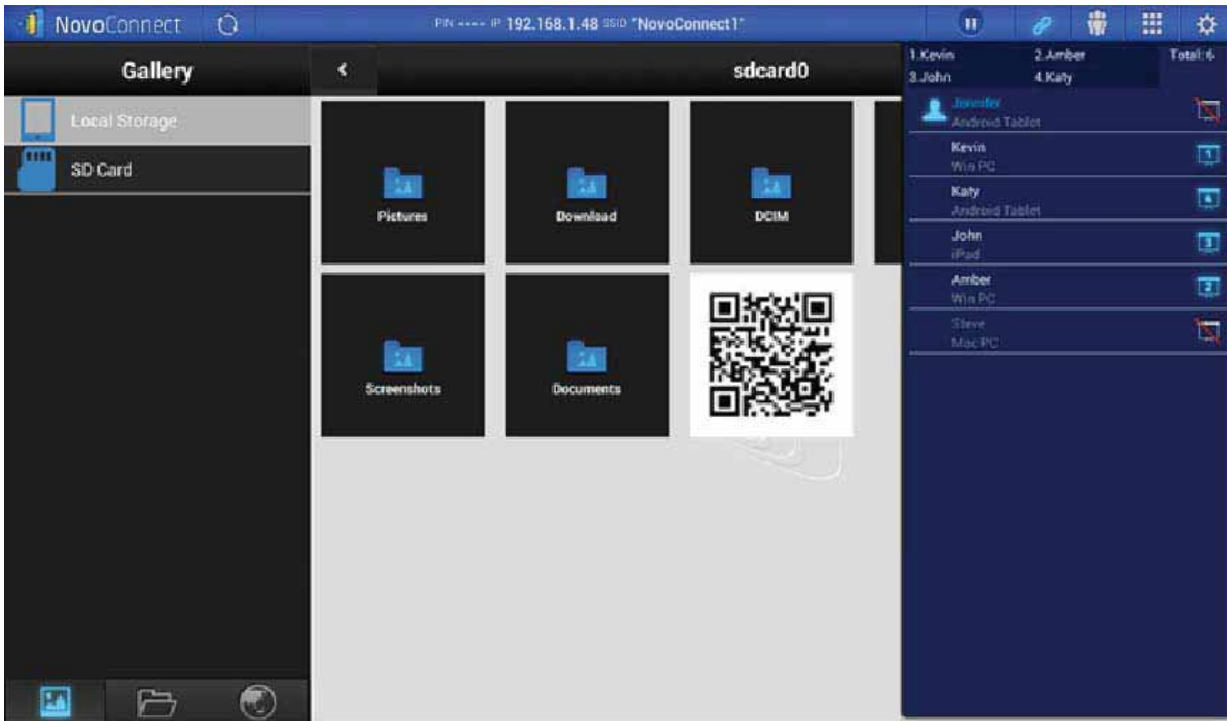

Une fois que vous avez terminé de démarrer/rejoindre un groupe de présentation, vous êtes prêt à faire une présentation et collaborer avec d'autres *participants*. Une vue d'exemple d'écran est affichée ci-dessous.

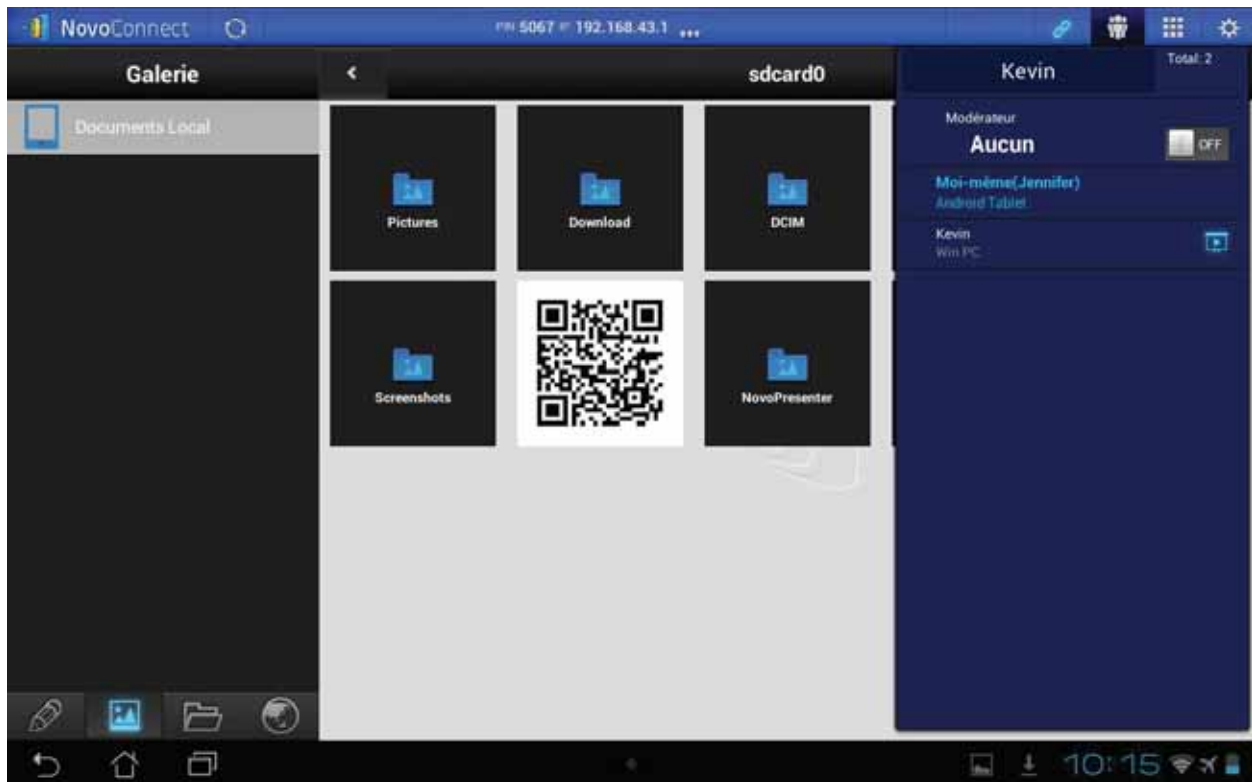

### 3.4.3.1 Définir le mode Modérateur (*Edition Corporate* uniquement)

Le modérateur peut gérer des présentations ou effectuer une présentation sur l'écran fractionné.

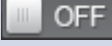

Fonction	Description
	<p><b>Définir le mode de modérateur :</b></p> <p>Appuyez sur l'onglet  et appuyez sur le commutateur <b>Modérateur Activé/Désactivé</b> pour régler le mode de modérateur.</p> <p> : Le mode de modérateur est désactivé.</p> <p> : Le mode de modérateur est activé.</p>



### Gérer des présentations ou effectuer une présentation :





Le modérateur a maintenant la possibilité de gérer des présentations ou faire une présentation en écran fractionné.

### 3.4.3.2 Attribution de rôle

Il existe trois rôles dans un groupe de présentation : l'*hôte*, le *présentateur*, et le *participant*. La première personne à commencer le groupe de présentation avec un B360 se voit attribuer le rôle de l'*hôte*. Les personnes se joignant ultérieurement se voient attribuer le rôle de *participant*. L'*hôte* assume par défaut le rôle de *présentateur* jusqu'à ce qu'il remette le rôle de *présentateur* à un autre *participant*.

Pour voir tous les *participants* actuels qui ont rejoint le groupe de présentation, appuyez sur l'onglet .

(Remarque : Pour l'*Edition Education* tous les participants autoriseront automatiquement l'aperçu d'écran.)

Fonction	Description
	<p>Sélectionnez l'onglet  pour afficher la liste des <i>participants</i>.</p> <ul style="list-style-type: none"> <li> indique l'<i>hôte actuel</i>.</li> <li> indique le <i>présentateur actuel</i>.</li> <li> indique le <i>présentateur</i> qui présente dans le numéro de boîte d'écran fractionné (n°1-4) indiqué. L'exemple ici montre un <i>présentateur</i> qui présente dans la Boîte n° 1.</li> </ul> <p>*Exemple : Il y a six <i>participants</i> dans le groupe de présentation - deux avec des téléphones Android, deux avec des PC Windows, un avec un iPad, et un avec un Mac. Jennifer est l'<i>hôte</i> qui a automatiquement refusé l'aperçu d'écran. Steve est un participant qui a refusé l'aperçu d'écran. Kevin, Amber, John, et Katy sont les <i>présentateurs</i> qui présentent actuellement dans les boîtes n° 1-4 de l'écran fractionné en quatre, qui sera expliqué en détail plus tard.</p> <p>* : Pour l'<i>Edition Education</i> tous les participants autoriseront automatiquement l'aperçu d'écran.</p>

Oliver		Total: 2
1. Kevin	2. Amber	Total: 6
3. John	4. Katy	

Les noms figurant sur cette boîte indiquent les *présentateurs* actuels et le nombre total actuel de *participants*.  
 Exemple 1 : Oliver est le seul *présentateur*, et il y a actuellement 2 *participants*.  
 Exemple 2 : Kevin, Amber, John, et Katy sont les quatre *présentateurs*, et il y a actuellement 6 *participants*.



### 3.4.3.3 Changement de rôle, aperçu d'écran, et écran fractionné en quatre

(Pour l'Édition Education tous les participants autoriseront automatiquement l'aperçu d'écran.)

Fonction	Description
	<p><b>Pour effectuer un changement de rôle :</b></p> <p>Sélectionnez d'abord l'onglet  pour afficher la liste des participants.</p>
	<ol style="list-style-type: none"> <li>1. Mettez en surbrillance le <i>participant</i> John en appuyant sur la partie médiane de l'entrée de John une ou deux fois jusqu'à ce que les icônes  et  apparaissent.</li> <li>2. Appuyez sur l'icône de John  pour lui remettre le rôle d'hôte.</li> <li>3. Si la zone de sélection de l'écran fractionné  n'est pas encore présente, appuyez sur l'icône  pour faire apparaître la zone de sélection de l'écran fractionné.</li> <li>4. Appuyez sur l'icône  de la zone de sélection de l'écran fractionné pour demander à ce que John soit le seul <i>présentateur</i>.</li> <li>5. Appuyez sur l'une des quatre boîtes (n°1-4) dans la zone de sélection de l'écran fractionné pour attribuer à John le soin d'effectuer une présentation sur l'une des quatre boîtes de l'écran fractionné en quatre.</li> </ol>
<div data-bbox="167 1720 619 1917"> <p><b>Confirmation de demande</b></p> <p>Accepterez-vous d'être l'hôte ?</p> <p><input type="button" value="Non"/> <input type="button" value="Oui"/></p> </div>	<p>Quand un <i>participant</i> est invité à être un <i>hôte</i> ou un <i>présentateur</i>, une boîte de dialogue apparaît sur l'écran des <i>participant's</i> pour demander une confirmation. Le <i>participant</i> a 20 secondes au plus pour appuyer sur le bouton <b>Oui</b> pour accepter le nouveau rôle ou appuyer sur le bouton <b>Non</b> pour refuser.</p>

## Confirmation de demande

Accepterez-vous d'être le présentateur ?

Non

Oui



Pour effectuer un aperçu d'écran : (Edition Education uniquement)

Appuyez sur l'onglet  pour afficher la liste des participants.

Pour l'*Edition Education*, tous les participants autoriseront automatiquement l'aperçu d'écran.

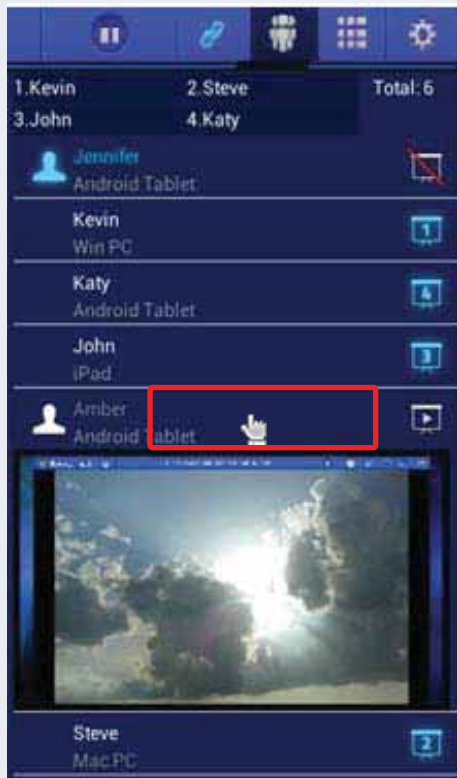

Pour prévisualiser l'écran d'un participant, appuyez sur la partie centrale d'une entrée une ou deux fois pour faire apparaître les icônes  et . Attendez quelques secondes que l'écran soit échantillonné et affiché. Dans cet exemple, le téléphone Android de Amber est sélectionné pour être visualisé.







### Pour effectuer une présentation sur écran fractionné en quatre :

Appuyez sur l'onglet  pour afficher la liste des participants.

Sélectionnez un *participant* pour effectuer une présentation. Dans cet exemple, Amber est sélectionnée.



### Présentation de l'écran fractionné en quatre

1. Appuyez une ou deux fois sur l'entrée de Amber jusqu'à ce que les icônes  et  apparaissent.
2. Si la zone de sélection de l'écran fractionné  n'est pas encore visible, touchez l'icône  pour faire apparaître la zone de sélection de l'écran fractionné.
3. Appuyez sur l'une des quatre boîtes (n°1-4) dans la zone de sélection de l'écran fractionné pour attribuer à Amber le soin d'effectuer une présentation sur l'une des quatre boîtes de l'écran fractionné en quatre.

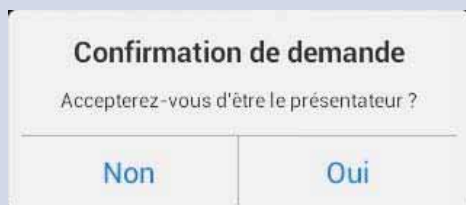







Amber recevra une demande pour effectuer une présentation dans l'une des quatre boîtes de l'écran fractionné en quatre.

Une fois que Amber accepte (en 20 secondes au plus) la demande en appuyant sur le bouton **Oui**, l'écran de Amber apparaîtra sur l'une des quatre boîtes de l'écran fractionné en quatre.

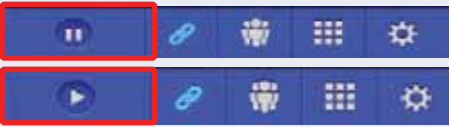

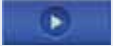
### 3.4.3.4 Pause, reprise et déconnexion

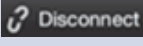
(Pour l'Édition Education tous les participants autoriseront automatiquement l'aperçu d'écran.)

Fonction	Description
	<p><b>Pour mettre en pause une présentation :</b></p> <p>Appuyez sur l'onglet  pour accéder à la page de contrôle de la présentation.</p>
	<p><b>Suspendre et reprendre une présentation :</b></p> <p>Lors de la présentation, basculer entre  et  pour mettre en pause et reprendre la présentation respectivement.</p>
	<p><b>Pour se déconnecter d'un groupe de présentation :</b></p> <ol style="list-style-type: none"><li>1. Appuyez sur l'onglet  pour accéder à la page de contrôle de la présentation.</li><li>2. Appuyez sur le bouton  pour quitter le groupe de présentation.</li></ol> <p>Si l'<i>hôte</i> quitte la session de présentation sans remettre le rôle de l'<i>hôte</i>, tous les <i>participants</i> recevront un message les incitant à reprendre le rôle de l'<i>hôte</i>. Le premier à répondre à l'invite assumera le rôle de l'<i>hôte</i>.</p>



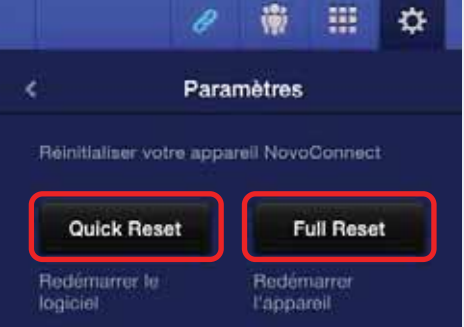

### 3.4.3.5 Réinitialiser et renommer l'appareil local

Occasionnellement, vous pouvez rencontrer des problèmes avec le réseau ou l'ordinateur, entraînant un dysfonctionnement du groupe de présentation sur votre B360. Une façon de résoudre ce problème consiste à réinitialiser le groupe de présentation.

Fonction	Description
	<p><b>Pour effectuer une réinitialisation :</b> Appuyez d'abord sur l'onglet  et appuyez sur la flèche  de <b>Réinitialisation de l'appareil</b>.</p>
	<p><b>Réinitialisation :</b> Appuyez sur <b>Réinitialisation rapide</b> pour démarrer un groupe de présentation. Appuyez sur le bouton <b>Réinitialisation complète</b> pour réinitialiser le NovoConnect B360. Le B360 redémarrera automatiquement. Des conflits peuvent se produire lorsque plusieurs <i>participants</i> tentent simultanément de réinitialiser le groupe de présentation ou le B360. Les priorités de privilège de réinitialisation sont les suivantes :</p> <ol style="list-style-type: none"><li>1. <i>Hôte</i> : L'<i>hôte</i> a seul le privilège de faire une réinitialisation rapide du groupe de présentation ou du B360 lorsque l'<i>hôte</i> reste connecté au B360.</li><li>2. <i>Présentateur</i> : Si l'<i>hôte</i> perd la connexion avec le B360, le <i>présentateur</i> actuel hérite du privilège de faire une réinitialisation rapide du B360.</li><li>3. <i>Participant</i> : Si l'<i>hôte</i> et le <i>présentateur</i> perdent tous deux la connexion avec le B360, tout <i>participant</i> peut faire une réinitialisation rapide du groupe de présentation.</li></ol>

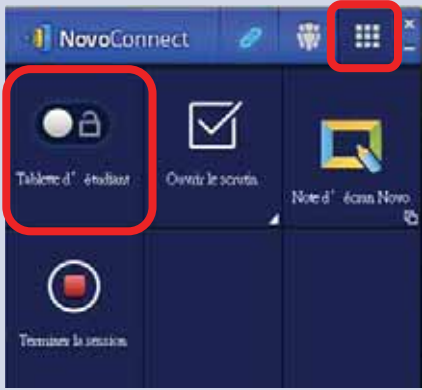

### 3.4.3.6 Verrouiller/déverrouiller les tablettes des étudiants (*Edition Education uniquement*)

Cette fonctionnalité pour les PC et les tablettes permet aux enseignants de verrouiller les tablettes des étudiants. Cette fonctionnalité est uniquement disponible dans l'*Edition Education*.

Fonction	Description
	<p><b>Pour verrouiller/déverrouiller les tablettes des étudiants :</b></p> <p>Cliquez sur l'onglet  pour ouvrir la page de la barre d'outils, puis cliquez sur <b>Tablette d'étudiant</b> pour verrouiller ou déverrouiller les tablettes des étudiants.</p> <p> : Les tablettes des étudiants sont déverrouillées.   : Les tablettes des étudiants sont verrouillées.</p>
	<p><b>Tablettes des étudiants verrouillées :</b></p> <p>Une icône de verrouillage apparaîtra sur les tablettes des étudiants pour montrer que l'écran a été verrouillé.</p>

### 3.4.3.7 Terminer la session (*Edition Education uniquement*)

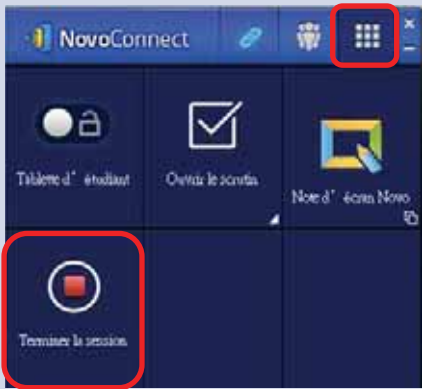
Ici vous pouvez déconnecter tous les appareils en appuyant sur un bouton.

Fonction	Description
	<p><b>Pour terminer la session :</b></p> <p>Appuyez sur l'onglet  et appuyez sur <b>Terminer la session</b>.</p>
	<p><b>Confirmation :</b></p> <p>Cliquez sur <b>Oui</b> pour terminer la session. Tous les appareils seront déconnectés.</p>

### 3.5 Présenter avec le NovoConnect B360

Votre B360 vous permet de faire des présentations avec la puissance de calcul de l'appareil lui-même sans l'aide d'un ordinateur. Vos fichiers de présentation peuvent résider dans une carte microSD, un lecteur de mémoire USB, la mémoire interne de votre B360, ou sur votre compte de stockage en ligne Dropbox (connexion Internet requise pour l'accès à Dropbox). Les étapes nécessaires pour effectuer une présentation avec seulement votre B360 sont les suivantes :

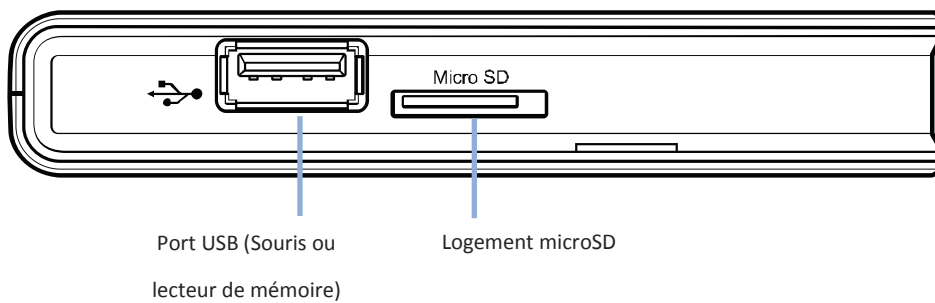

- 1) Si vos présentations sont stockées sur une carte microSD, insérez la carte microSD dans la fente pour carte microSD.
- 2) Si vos présentations sont stockées sur un lecteur de mémoire USB, connectez d'abord un concentrateur USB à votre B360, puis connectez une souris et un lecteur de mémoire USB au concentrateur USB.
- 3) Vous pouvez également enregistrer vos fichiers de présentation dans le stockage local de votre B360 ou dans votre Dropbox en ligne.

Remarque : Vous avez besoin d'une souris USB pour mettre en oeuvre les étapes suivantes. Vous êtes maintenant prêt à effectuer une présentation directe avec votre B360.

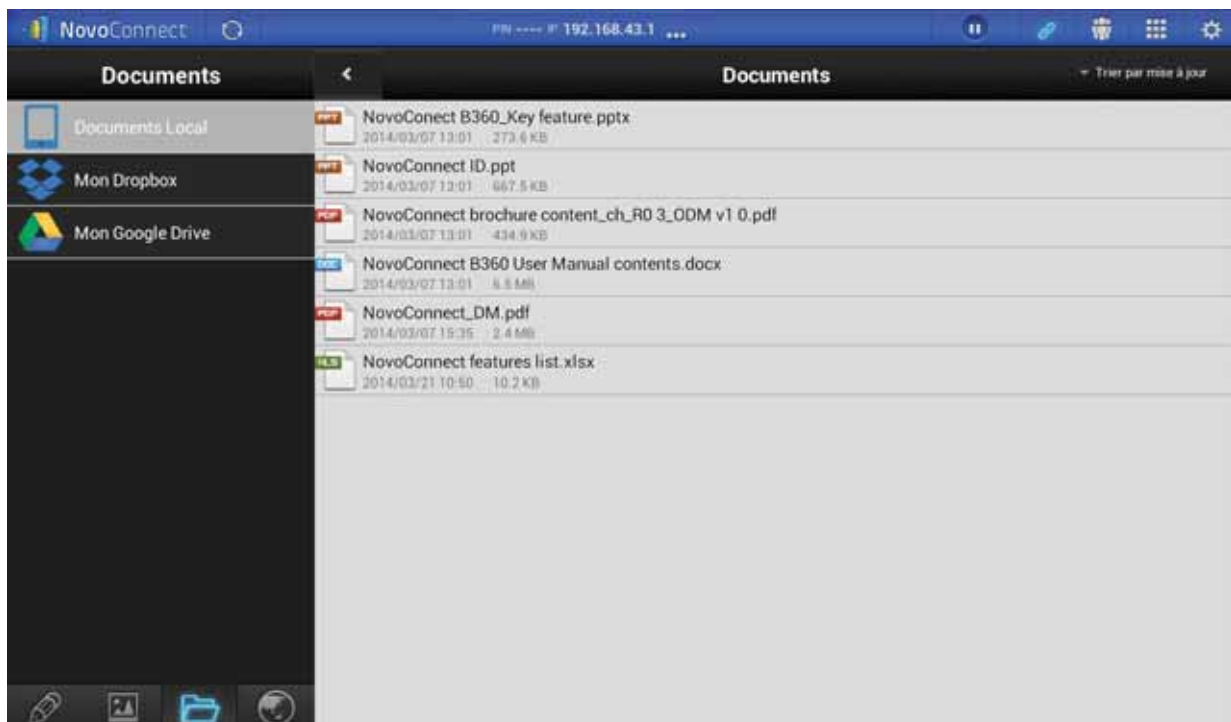



Le tableau suivant montre les étapes détaillées sur la façon d'effectuer une présentation directe :

Fonction	Description
	<p><b>Pour présenter directement avec votre B360 :</b>            Cliquez sur un espace vide de l'écran d'accueil de NovoConnect. Puis cliquez sur le bouton d'accueil .</p>
	<p><b>Pour présenter directement avec votre B360 :</b>            Cliquez sur le bouton des applications .</p>
	<p><b>Pour présenter directement avec votre B360 :</b>            Cliquez sur <i>NovoPresenter</i> .</p>
	<p><b>Pour présenter directement avec votre B360 :</b>            Allez à la section <a href="#">3.3.2 Étape 2 : Effectuer une présentation</a> pour plus de détails sur la façon d'effectuer une présentation avec <i>NovoPresenter</i>. Ignorer des instructions pour <b>Prendre un code QR</b>.</p>
	<p><b>Pour revenir à Remote Viewer :</b>            Cliquez sur la touche retour arrière  une ou plusieurs fois jusqu'à ce que <i>NovoPresenter</i> disparaisse.</p>
	<p><b>Pour revenir à Remote Viewer :</b>            Cliquez sur <i>Remote Viewer</i> .</p> <p>(Remarque : Si vous ne voyez pas la liste d'applications, comme indiqué sur la gauche, cliquez sur le bouton d'accueil , ensuite cliquez sur le bouton des applications , puis cliquez sur <i>Remote Viewer</i> .</p>



**Pour revenir à *Remote Viewer* :**

Cliquez sur la touche retour arrière  une ou plusieurs fois jusqu'à ce que la barre système disparaisse.

## 3.6 Connexion avec Chromebook

La version Chromebook de l'application Desktop Streamer de *NovoConnect* (présentée dans l'image ci-dessous) permet à un appareil Chromebook de se connecter au B360 et recevoir une présentation, participer à Vote et partager des vidéos.

La version Chromebook de Desktop Streamer de NovoConnect dispose d'une interface utilisateur en anglais seulement, donc les captures d'écran ci-dessous sont uniquement en anglais.

### 3.6.1 Installation

1. Accédez à Google Web Store et localisez l'application Desktop Streamer de NovoConnect.

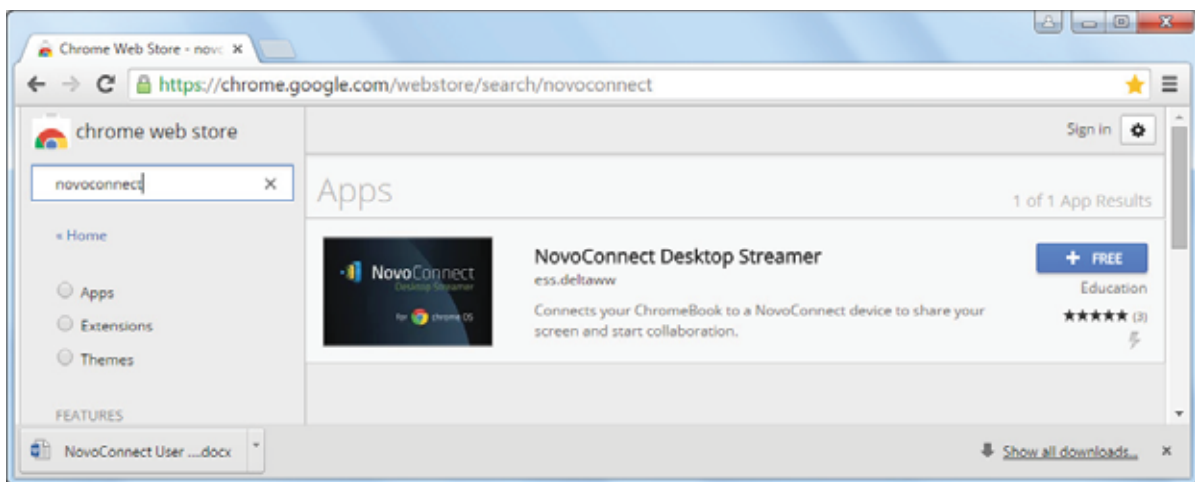

2. Cliquez sur le bouton Installer. L'application va maintenant s'installer sur votre Chromebook.

### 3.6.2 Etablir la connexion

1. Une fois que vous avez lancé l'application Desktop Streamer de NovoConnect, il vous sera demandé si vous souhaitez partager le contenu de votre écran.
2. Cliquez sur l'affichage interne, puis cliquez sur « Partager ».

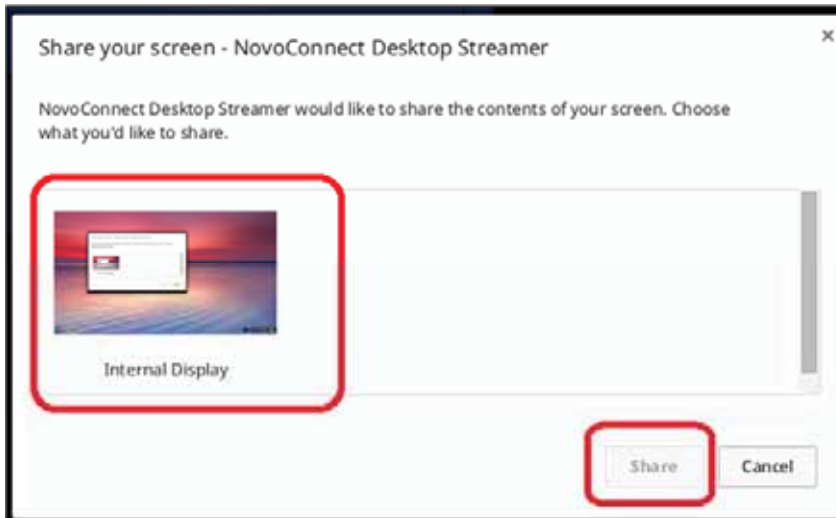

3. Pour vous connecter au système de B360, cliquez sur « Connecter ».

### 3.6.2.1 Répondre aux questions dans Vote

Vote permet aux utilisateurs de Chromebook de répondre aux questions proposées par un enseignant ou un modérateur.

1. Ouvrez Vote en le sélectionnant dans l'onglet Outils.



2. Aucune question n'apparaîtra avant que le modérateur ou l'enseignant n'envoie une question.
3. Une fois qu'une question est envoyée, elle apparaîtra sur l'écran du participant. Sélectionnez alors la réponse correcte et cliquez sur le bouton « Soumettre » . Si la question est ouverte, vous pouvez sélectionner un fichier d'image (au format .png) à partir de votre appareil à envoyer comme réponse.



4. Vous recevrez un message de confirmation lorsque votre réponse aura été envoyée avec succès.

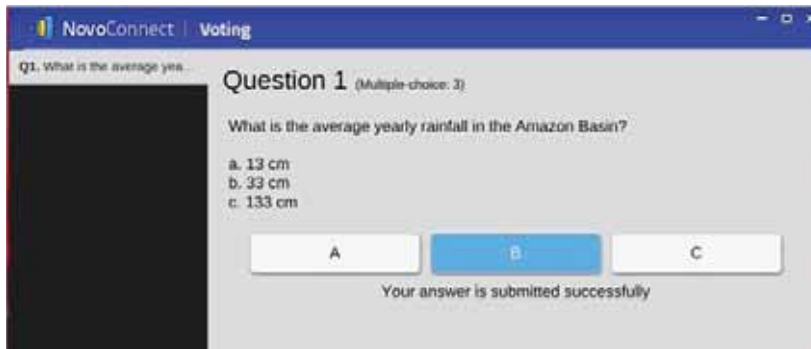

### 3.6.2.2 Diffuser de la vidéo locale et vidéo YouTube

*Desktop Streamer de NovoConnect* permet aux utilisateurs de Chromebook de diffuser des vidéos sur le B360 à travers l'outil Video et YouTube. Pour plus d'informations sur cette fonction, voir la section **3.8 Diffusion de fichier vidéo et YouTube**.

## 3.7 Groupes d'utilisateurs

Cette fonction permet au modérateur d'organiser et de suivre les participants (membres)

### 3.7.1 Deux façons d'organiser un groupe

Un groupe se compose d'un nom de groupe, un modérateur, et de membres.

- Le nom du groupe et le modérateur sont explicites.
- L'entrée d'un membre possède deux champs, Nom et Appareil
  - Champ « Nom » : le nom du membre
  - Champ « Appareil » : le nom de l'appareil ou une sorte de numéro (comme l'ID de l'étudiant)

Il y a deux façons d'organiser un groupe.

#### 1. Utiliser le nom de membre

Dans la figure suivante, les champs « Appareil » du membre sont laissés vides. Pour un enseignant, il/elle devra demander aux étudiants d'utiliser leur nom pour se connecter à une session de NovoConnect.

The screenshot shows a web interface for configuring a group. At the top, there are two main sections: 'Group' and 'Moderator (Teacher)'. The 'Group' section has a text input field for 'Name' containing 'History Class'. The 'Moderator (Teacher)' section has two text input fields: 'Name' containing 'Ms. Stephanie' and 'Device' containing '(Optional)'. Below these is a section titled 'Members (Students)'. It contains five member entries, each with a numbered list item, a name, and a 'Device' field. The members are: 1. Emily, 2. Jerry, 3. Jessie, 4. Maggie, and 5. Tiffany. Each 'Device' field has a red arrow pointing to it, indicating it is empty. There is a small 'x' icon to the right of each name. At the bottom right of the members list is a dark button with the text '+ Member'.

Dans ce cas, seuls les étudiants (Nom de membre) de ce groupe peuvent se connecter à cette session de NovoConnect.

#### 2. Utiliser le nom de l'appareil

Dans la figure suivante, le champ « Appareil » du membre est rempli. Pour un enseignant, le champ « Appareil » pourrait être l'ID de l'étudiant ou une série de numéros, comme Tablette-01, Tablette-02, etc.

Avec cette fonction Groupe, l'enseignant verra les noms « Lisibles » (Emily et Jerry) au lieu de Tablette-01 et Tablette-02 dans la liste de l'utilisateur pendant une session de NovoConnect.

Group		Moderator (Teacher)	
Name:	History Class	Name::	Ms. Stephanie
		Device::	(Optional)

Members (Students)		
1. Emily Tablet-01	2. Jerry Tablet-02	3. Jessie Tablet-03
4. Maggie Tablet-04	5. Tiffany Tablet-05	+ Member

Dans ce cas, seuls les appareils (Nom de l'appareil) de ce groupe peuvent se connecter à cette session de NovoConnect.

### 3.7.2 Créer un fichier de groupe d'utilisateurs

*Remarques : Cette fonctionnalité est disponible pour le logiciel NovoConnect PC/Mac mais pas les applications de tablette/téléphone.*

1. Ouvrez l'application NovoConnect Desktop Streamer et déployez onglet « Paramètres ». Cliquez sur le bouton « Modifier » pour ajouter, modifier et supprimer des groupes d'utilisateurs.

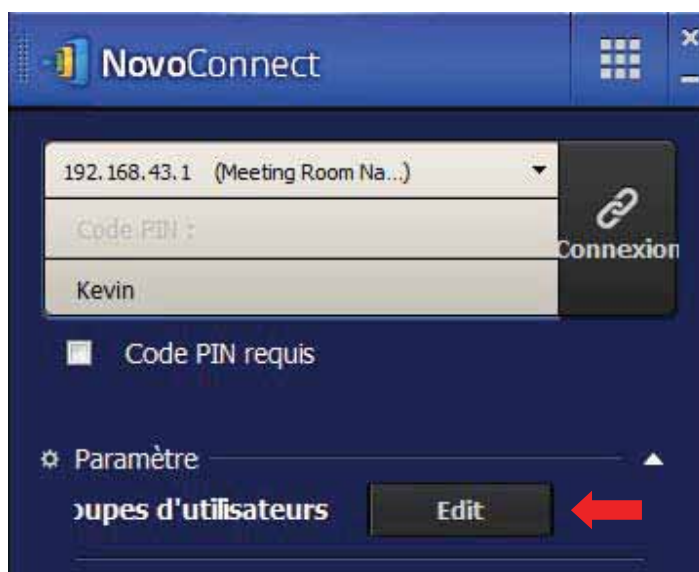



2. Cliquez sur le bouton « Créer » pour ajouter un nouveau groupe d'utilisateurs.

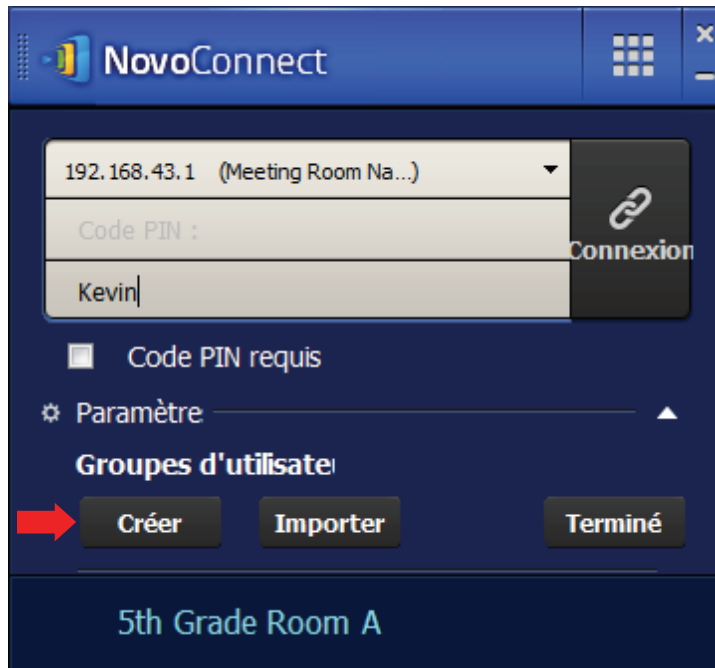

3. Une nouvelle fenêtre, « Modifier le groupe de l'utilisateur », apparaîtra. Dans cette fenêtre, vous pourrez modifier le nom du groupe, les informations du modérateur (enseignant), et les informations des membres (étudiants).

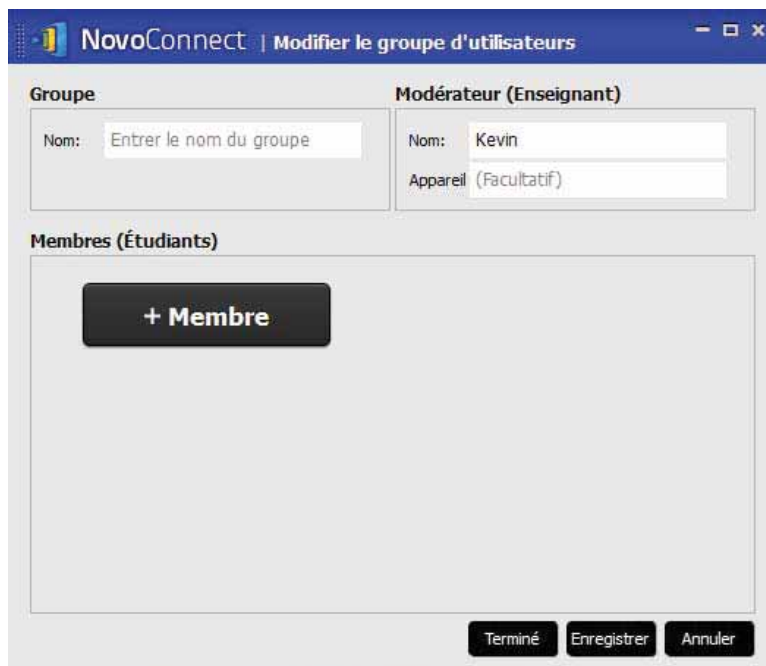

4. Une fois que vous avez terminé d'ajouter des membres à un groupe, cliquez sur « Enregistrer » et « Terminé » pour revenir à la liste des « Groupes d'utilisateurs ». Ce nouveau groupe devrait apparaître sur la liste des groupes d'utilisateurs.

### 3.7.3 Gérer un fichier de groupe d'utilisateurs existant

Cliquez sur l'un des groupes d'utilisateurs et trois boutons d'action deviendront visibles sur la droite.

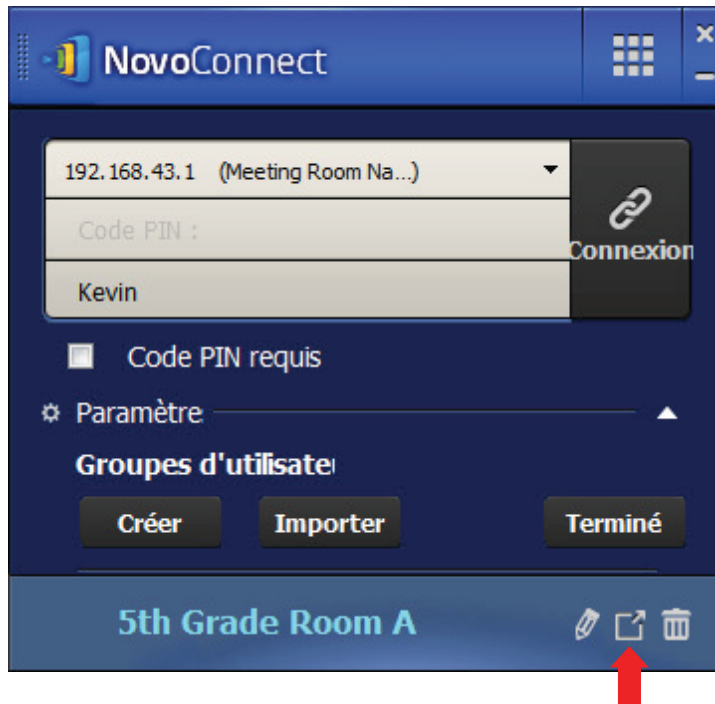

#### (Modifier)

Cela ouvre la fenêtre « Modifier le groupe d'utilisateurs », permettant aux utilisateurs d'effectuer des modifications.

#### (Exporter)

Cela exporte le groupe d'utilisateurs sous forme d'un fichier XML, qui peut être chargé sur tous les appareils mobiles et d'autres PC/Mac.

#### (Supprimer)

Supprimer ce groupe de l'utilisateurs

### 3.7.4 Installation et utilisation du fichier de groupe d'utilisateurs

#### (1) Pour PC/Mac

1. Lorsqu'il est connecté à NovoConnect, le Groupe sera affiché comme « Non sélectionné ».

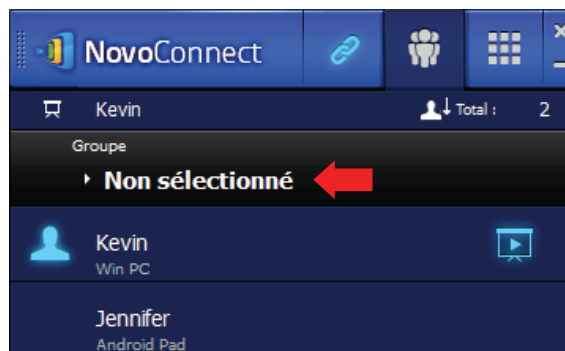

2. Cliquez sur « Non sélectionné » pour afficher la liste des fichiers de groupe disponibles. Ensuite, sélectionnez le groupe désiré et appuyez sur le bouton « OK ».



3. Une liste d'utilisateurs sera affichée pour le groupe que vous avez sélectionné. L'utilisation des onglets « Tous », « En ligne » et « Hors ligne » représente un moyen rapide de trier les utilisateurs en fonction de leur statut.

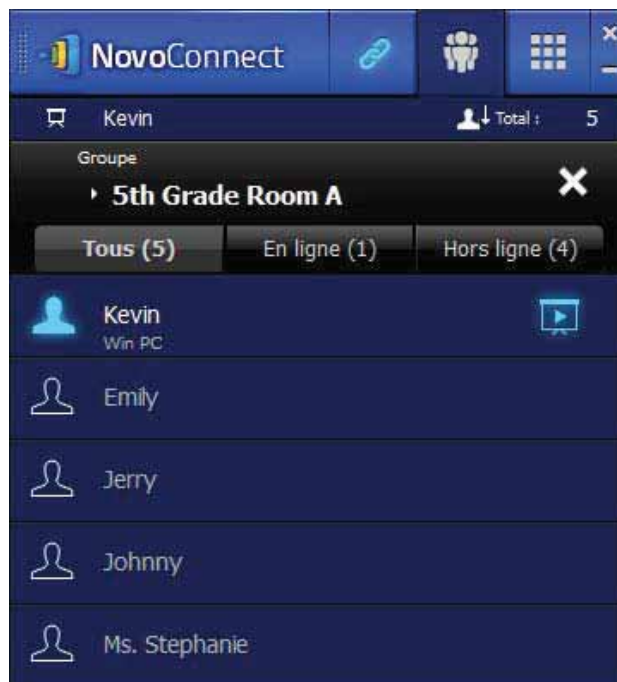

4. Pour désélectionner ce groupe, cliquez sur l'icône .

## (2) Pour iPad

### Installation de l'iPad

Lancez l'application iTunes pour copier le fichier de groupe d'utilisateurs (\*.xml) sur l'application NovoPresenter. (Ce fichier de groupe d'utilisateurs est généré en utilisant la fonction d'exportation sur le logiciel PC/Mac.)

La figure suivante décrit les étapes nécessaires pour le faire.



### Utilisation de l'iPad

1. Lancer NovoPresenter. Allez dans « Paramètres » pour modifier « Groupes d'utilisateurs ».

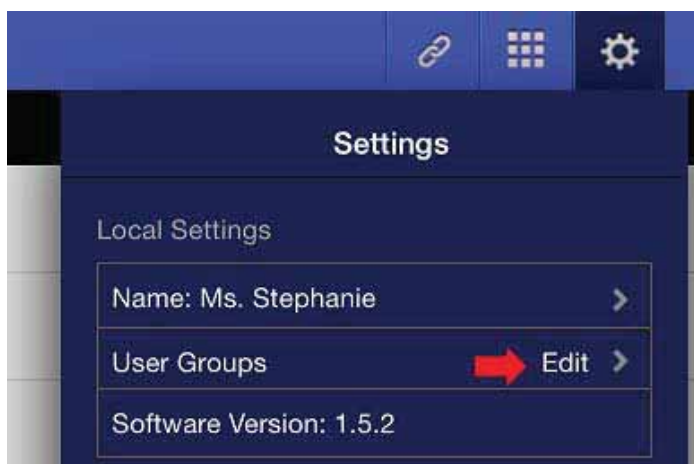

2. Cliquez sur le bouton « Actualiser » pour importer le fichier de groupes d'utilisateurs que vous venez de copier sur l'iPad.

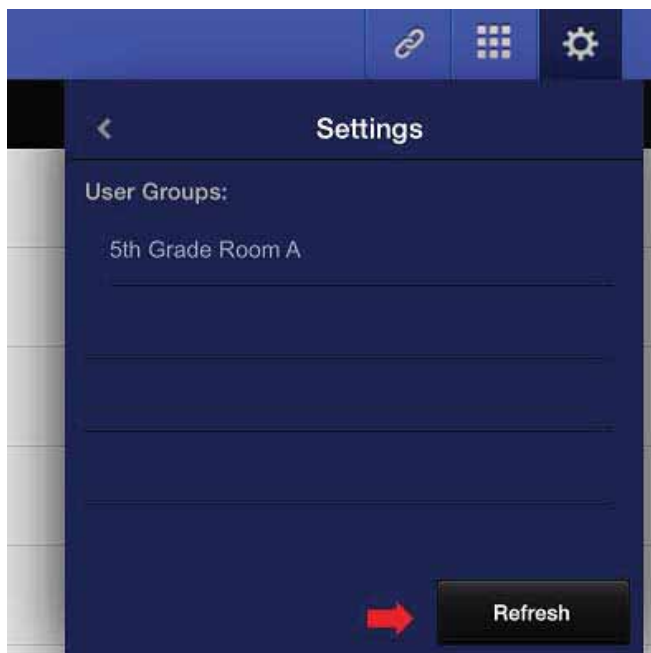

3. Après la connexion au NovoConnect, le Groupe sera affiché comme « Non sélectionné ».

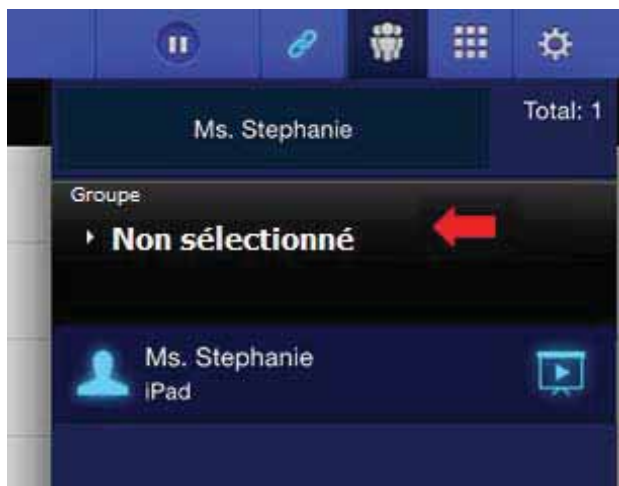

4. Cliquez sur « Non sélectionné » pour afficher la liste des fichiers de groupe disponibles. Ensuite, sélectionnez le groupe désiré et appuyez sur le bouton « OK ».

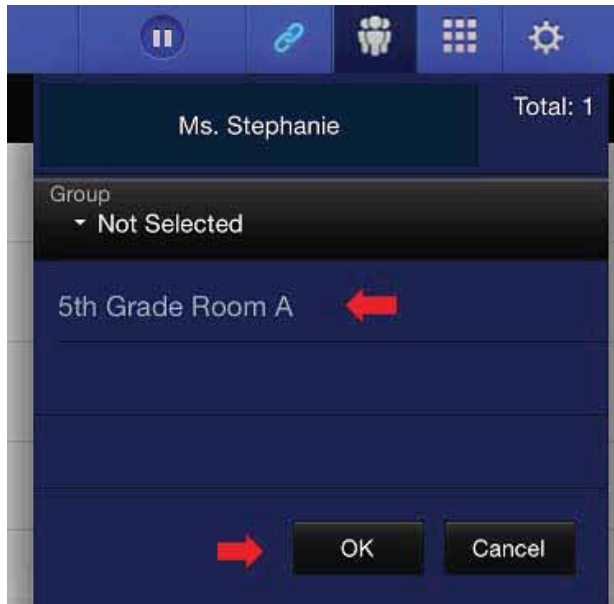

5. Une liste d'utilisateurs sera affichée pour le groupe que vous avez sélectionné. L'utilisation des onglets « Tous », « En ligne » et « Hors ligne » représente un moyen rapide de trier les utilisateurs en fonction de leur statut.



6. Pour désélectionner ce groupe, cliquez sur l'icône .

### **(3) Pour les appareils Android**

#### **Installation d'Android**

1. Connectez votre tablette Android à votre PC.
2. Ouvrez votre gestionnaire de fichiers et allez dans le dossier NovoPresenter sur votre tablette Android. Vous verrez un dossier nommé « UserGroups ». Copiez votre fichier XML dans ce dossier.

Le reste de l'opération est le même que pour l'iPad.



## 3.8 Diffusion de fichiers vidéo et YouTube

Fonctionnalité vous permettant de diffuser des vidéos de façon fluide provenant d'une variété de formats.

### 3.8.1 Fonctionnalités de l'application

- L'enseignant ou les membres de la classe (s'ils ont reçu la permission du modérateur/enseignant) peuvent diffuser de façon fluide des vidéos stockées sur des médias locaux tels que les disques durs d'ordinateurs et des clés de mémoire flash (clés USB).
- L'enseignant ou les membres de la classe (avec la permission du modérateur) peuvent diffuser des vidéos à partir du site de vidéo YouTube. Cette fonction ne fonctionne que si le B360 est réglé en mode Wi-Fi et ne fonctionnera pas en mode point d'accès.

### 3.8.2 Diffuser des fichiers vidéo locaux

1. Dans le menu « Outils », cliquez sur et lancez l'outil « Video & YouTube ».

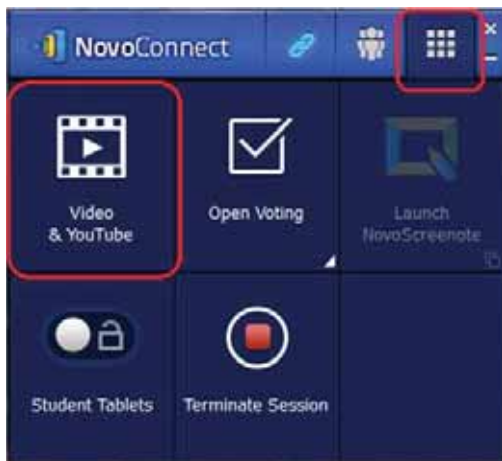

2. Lorsque la barre du lecteur vidéo s'ouvre, cliquez sur le bouton Parcourir pour localiser le fichier vidéo sur votre ordinateur.

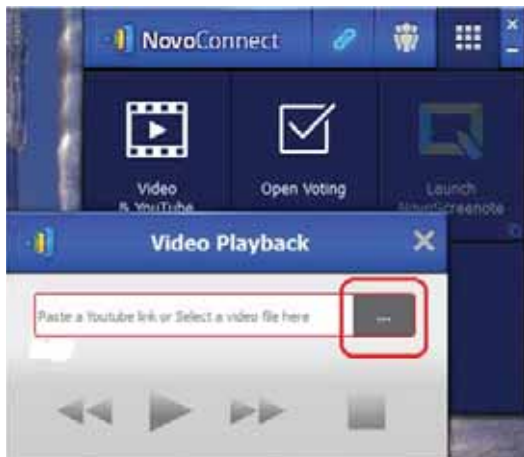

3. Sélectionnez le fichier vidéo et cliquez sur « Ouvrir ». La lecture du fichier devrait commencer.

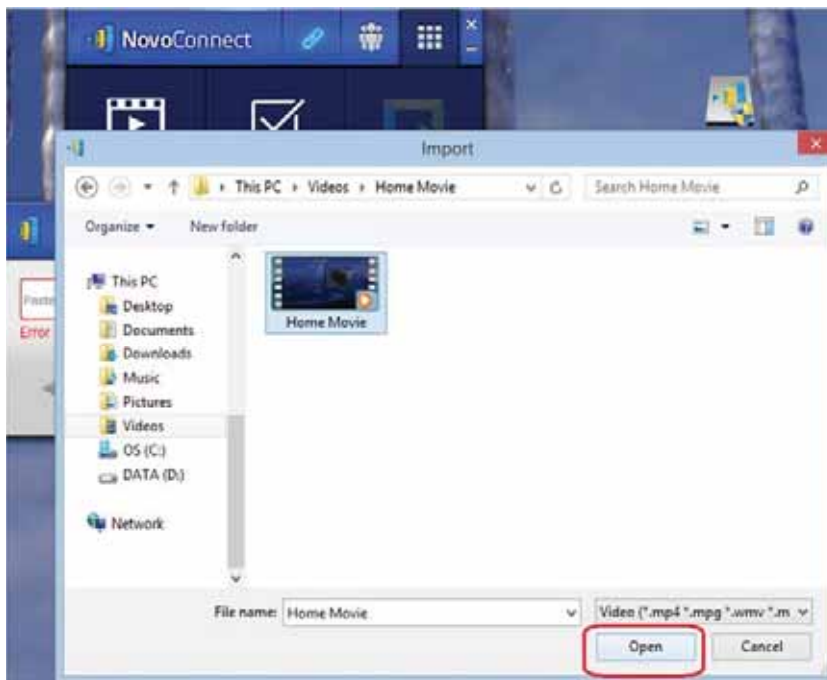

### 3.6.3 Diffuser de la vidéo YouTube

1. Dans le menu « Outils », cliquez sur et lancez l'outil « Video & YouTube ».

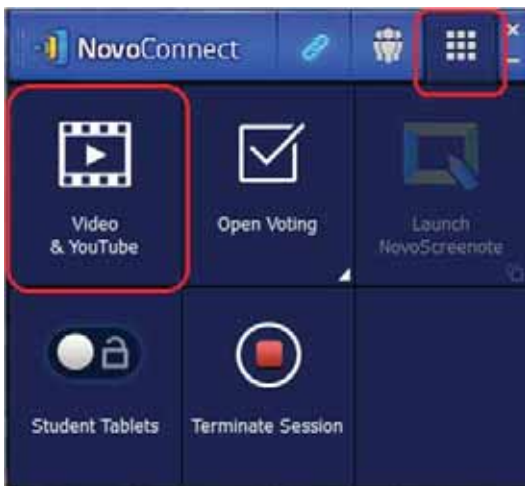





2. Lorsque la barre du lecteur vidéo s'ouvre, collez ou tapez l'URL de la vidéo YouTube que vous souhaitez lire dans la fenêtre.



3. Appuyez sur la flèche de lecture  et la lecture de la vidéo YouTube devrait commencer.

### 3.6.4 Contrôles vidéo



1. Vous pouvez lire la vidéo en cliquant sur la flèche de lecture .
2. Vous pouvez arrêter la vidéo en cliquant sur le carré d'arrêt .
3. Vous pouvez avancer  ou reculer  en cliquant sur les flèches doubles correspondantes.

# 4. Configuration du B360

## 4.1 Configuration du système B360

*Remote Viewer* est le logiciel d'application sur le NovoConnect B360 qui héberge le groupe de présentation. La fonction principale de *Remote Viewer* est de gérer et de contrôler toutes les sessions de présentation entre les appareils des *participants* et le NovoConnect B360. En plus de la gestion des présentations, *Remote Viewer* prend en charge la configuration des paramètres suivants sur le B360 :

- Guide d'installation
- Wi-Fi
- Affichage
- les paramètres
- Réinitialiser
- Nom du groupe de la présentation

Remarque : Après toute activité de clic sur l'écran, la barre de système  apparaît. Cliquez sur la touche retour arrière  une ou plusieurs fois jusqu'à ce que la barre système disparaisse.



Allez à l'écran d'accueil de NovoConnect pour localiser les paramètres. Vous aurez besoin d'une souris USB pour effectuer des changements de réglages.

Fonction	Description				
	<p><b>Guide d'installation et code QR :</b></p> <p>Le guide d'installation de la connexion du B360 est initialement sélectionné quand le B360 est allumé pour la première fois. Pour afficher ou masquer ce guide, cliquez sur <b>Guide d'installation</b>. Pour une connexion rapide avec un iPad ou des tablettes Android, le code QR de connexion du B360 est affiché en permanence et mis à jour sur le coin inférieur droit de l'écran d'accueil de NovoConnect.</p> <p>Pour plus de détails concernant l'utilisation de ce guide d'installation et le code QR, veuillez vous référer à la section <a href="#">1.2.2 L'écran d'accueil de NovoConnect</a> mentionnée précédemment dans ce document.</p>				
	<p><b>WiFi :</b></p> <p>Cliquez sur le bouton <b>WiFi</b> pour faire apparaître la fenêtre de configuration Wi-Fi.</p> <p>Pour utiliser le B360 en tant qu'hôte Wi-Fi, sélectionnez « <b>Activez le point d'accès WiFi</b> » et cliquez sur <b>Appliquer</b>.</p> <p>Pour utiliser un routeur externe comme hôte Wi-Fi avec accès à Internet, sélectionnez « <b>&gt;Connectez-vous à WiFi</b> »; cliquez sur <b>Configurer</b> pour faire apparaître le menu du système Android correspondant. Activez la connexion Wi-Fi. Sélectionnez le SSID du routeur externe. Entrez le mot de passe du routeur si nécessaire. Cliquez sur <b>Connecter</b>.</p>				
	<p><b>Affichage :</b></p> <p>Cliquez sur le bouton <b>Affichage</b> pour faire apparaître la fenêtre <i>Sélectionner le format d'affichage de sortie</i>. Sélectionnez l'une des résolutions d'écran suivantes (celle du <i>présentateur</i>, des PC Windows et Mac, seront ajustées automatiquement en fonction de l'option choisie) :</p> <table border="1" data-bbox="655 1312 1439 1581"> <tr> <td data-bbox="655 1312 975 1429"><b>Configuration automatique</b></td> <td data-bbox="975 1312 1439 1429">Ce paramètre détermine automatiquement la résolution d'écran optimale.</td> </tr> <tr> <td data-bbox="655 1429 975 1581"><b>XGA(1024x768)</b> <b>WXGA(1280x800)</b> <b>720p (1280x720)</b> <b>1080p (1920x1080)</b></td> <td data-bbox="975 1429 1439 1581"></td> </tr> </table> <p>Cliquez sur <b>Enregistrer</b> pour confirmer la sélection, ou cliquez sur <b>Annuler</b> pour annuler la sélection.</p>	<b>Configuration automatique</b>	Ce paramètre détermine automatiquement la résolution d'écran optimale.	<b>XGA(1024x768)</b> <b>WXGA(1280x800)</b> <b>720p (1280x720)</b> <b>1080p (1920x1080)</b>	
<b>Configuration automatique</b>	Ce paramètre détermine automatiquement la résolution d'écran optimale.				
<b>XGA(1024x768)</b> <b>WXGA(1280x800)</b> <b>720p (1280x720)</b> <b>1080p (1920x1080)</b>					



#### Paramètres :

Cliquez sur le bouton **Paramètres** pour accéder à plus de réglages pour le B360.

**Mise à niveau du microprogramme** : Cliquez pour mettre à niveau le B360 à la dernière version du microprogramme.

**Paramètres généraux** : Cliquez pour accéder au menu système Android.

**Protection des paramètres** : Cliquez sur pour définir la protection par mot de passe pour le B360. La fenêtre de dialogue **Configurer la protection des paramètres** apparaîtra.



#### Configurer la protection des paramètres :

Pour désactiver le mot de passe, cliquez sur **Désactiver la protection**. Pour définir un mot de passe, cliquez sur **Activer la protection**, puis entrez un mot de passe suivi de sa confirmation sur la ligne en-dessous.



#### Réinitialiser :

Pour redémarrer le NovoConnect B360 : Maintenez l'onglet **Réinitialiser** appuyé pendant deux (2) secondes. Le B360 va redémarrer.



#### Nom du groupe de présentation :

Cliquez sur le nom du groupe de présentation qui apparaît dans le coin inférieur droit de l'écran d'accueil de NovoConnect. Cela fera apparaître la fenêtre *Modifier le nom de la salle*. Entrez le nom du nouveau groupe de présentation en utilisant le clavier virtuel à l'écran. Cliquez sur **Enregistrer** pour confirmer le changement de nom, ou cliquez sur **Annuler** pour annuler le changement de nom.



#### Définir l'édition :

Cliquez sur le nom d'édition indiqué dans le coin supérieur gauche de l'écran d'accueil de NovoConnect. Cela fera apparaître la fenêtre de sélection de l'édition. Sélectionnez **Edition Corporate** ou **Edition Education**, puis cliquez sur **Confirmer** pour rendre officiel le changement de numéro, ou sur **Annuler** pour annuler le changement d'édition.

Les principales différences entre ces deux éditions sont les suivantes :

#### Edition Corporate :

1. Tous les *participants* peuvent projeter le contenu de l'écran directement sur l'écran de NovoConnect.
2. Fonction de Modérateur Activé/Désactivé.
3. Barre d'outils :
  - a) PC/MAC – Prend en charge *NovoScreenote*.
  - b) Tablettes iOS/Android – Prend en charge *Capture d'écran et partage*.

#### Edition Education

1. L'hôte peut prévisualiser l'écran d'un *participant* sans autorisation.
2. Barre d'outils :
  - a) PC/MAC – Prend en charge toutes les fonctions.
  - b) Tablettes iOS/Android – Prend en charge toutes les fonctions.

## 4.2 Informations et paramètres de l'appareil, réinitialisation, et mise à jour du microprogramme

Les menus d'informations et les paramètres de l'appareil ont quatre fonctions :

1. Paramètres de présentation : Cet écran affiche les informations de connexion de présentation pour votre B360.
2. Paramètres de l'appareil : Ces options vous permettent de configurer à distance votre B360 à partir de votre bureau.
3. Protection par mot de passe : Cette option vous permet de définir un mot de passe pour protéger l'interface utilisateur de votre Desktop Streamer contre les modifications indésirables.
4. Mise à niveau de l'appareil : Cette option vous permet de mettre à niveau votre B360 en ligne à la dernière version du microprogramme.

Suivez les étapes ci-dessous pour accéder aux fonctions décrites ci-dessus.



(Pour l'Edition Education tous les participants autoriseront automatiquement l'aperçu d'écran.)

Fonction	Description
	<p><b>Pour afficher les paramètres de présentation (si déconnecté) :</b> Cliquez sur ▼ pour déployer l'onglet Paramètres pour accéder à des paramètres plus détaillés.</p>

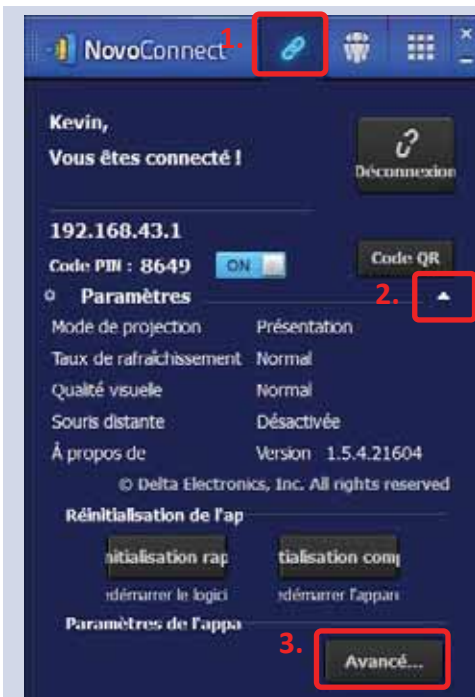



#### Pour afficher les paramètres de présentation (si connecté) :

1. Cliquez sur l'onglet  pour accéder à la page de contrôle de la présentation.
2. Cliquez sur l'icône  pour afficher les paramètres de présentation qui ont été définis avant la connexion à votre B360.
3. Cliquez sur **Avancé...** pour accéder aux paramètres de l'appareil, à la réinitialisation, et à la fonction de mise à niveau de l'appareil comme indiqué ci-dessous.

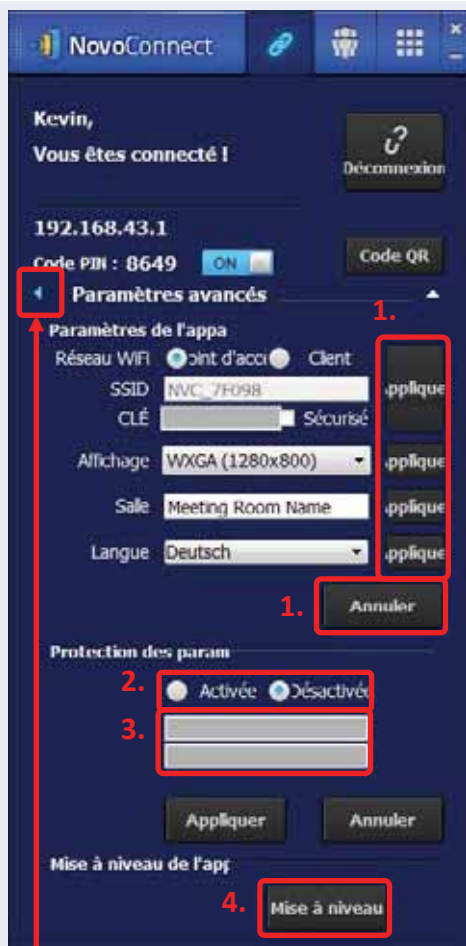

#### Configuration de l'appareil (lorsqu'il est connecté) :

Ici vous pouvez configurer à distance les paramètres de votre B360 directement depuis votre bureau.

1. Cliquez sur **Appliquer** pour confirmer les modifications, ou cliquez sur **Annuler** pour annuler les modifications.

#### Définition d'une protection par mot de passe de l'interface utilisateur :

Ici vous pouvez définir un mot de passe pour protéger votre interface utilisateur de Desktop Streamer contre des modifications indésirables.

2. Cliquez sur **Activé** pour activer la protection par mot de passe, ou cliquez sur **Désactivé** pour désactiver la protection par mot de passe.
3. Si la protection par mot de passe est activée, entrez le mot de passe et confirmez le mot de passe sur la ligne en-dessous.

#### Mise à niveau du microprogramme de NovoConnect :

Assurez-vous tout d'abord que votre B360 est en *Mode Client* et qu'il est connecté à un routeur Wi-Fi avec une connexion Internet.

4. Cliquez sur **Mise à niveau**. L'ordinateur vérifie automatiquement la dernière mise à niveau du microprogramme de votre appareil. Si de nouvelles mises à niveau sont disponibles, votre B360 les téléchargera et les installera automatiquement.

Cliquez sur cet onglet pour revenir à la page des paramètres de présentation.

## 4.3 Fichier de configuration personnalisé

### 4.3.1 Créer et installer un fichier de configuration personnalisé

Cette fonction vous permet de créer et d'installer un fichier de configuration personnalisé pour définir votre mode Wi-Fi et le fichier de logo via une carte microSD.

### 4.3.2 Télécharger et ouvrir le fichier de modèle NovoConnectConfig.xml

1. Allez sur le site Web de NovoConnect et téléchargez le fichier zip « Configuration SD ». Extrayez le fichier « NovoConnectConfig.xml » de l'archive zip.
2. En utilisant WordPad ou un autre programme d'édition XML, ouvrez le fichier « NovoConnectConfig.xml ».
3. Si vous utilisez WordPad, procédez comme suit. Sinon, suivez les procédures de votre éditeur XML préféré.
4. Lancez WordPad et ouvrez le fichier de modèle. Utilisez l'option d'affichage « Tous les documents » lorsque la fenêtre d'ouverture de fichier apparaît.

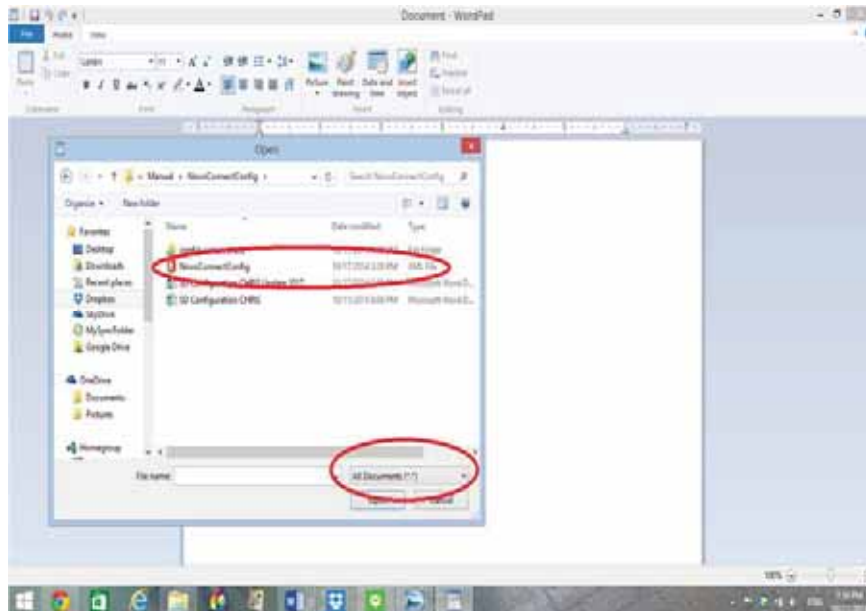

### 4.3.3 Remplir les valeurs de configuration personnelle

1. Une fois ouvert, le texte ressemblera à ceci :

```
<?xml version="1.0" encoding="utf-8"?>
<configuration>
  <wifi-ssid> example_wifi </wifi-ssid>
  <wifi-password>password_abcd</wifi-password>
  <logo-file-name>home_screen_logo.png</logo-file-name>
</configuration>
```

2. Remplacer l'exemple de SSID avec le SSID de votre réseau. L'exemple de SSID dans le modèle est « example\_wifi ».

3. Remplacez le mot de passe exemple par votre mot de passe Wi-Fi. Le mot de passe Wi-Fi dans le modèle est « password\_abcd ».
4. Enregistrez vos modifications dans le modèle.

#### 4.3.4 Ajouter un logo d'écran d'accueil (facultatif)

1. Choisissez une image pour votre logo. L'image doit être au format .png et ne pas dépasser 300 pixels de hauteur x 600 pixels de largeur.
2. Remplacez le nom du fichier image en exemple dans le modèle personnalisé par le nom de votre fichier image. Le nom du fichier image en exemple dans le modèle est « home\_screen\_logo.png ».
3. Enregistrez vos modifications.

#### 4.3.5 Copier et installer les fichiers

1. Copier le fichier NovoConnectConfig.xml et votre fichier image du logo (en option) sur une carte microSD.
2. Insérez la carte microSD du NovoConnect.
3. Appuyez sur le bouton « Réinitialiser » pour redémarrer le NovoConnect.
4. Après le redémarrage, à la fois Wi-Fi et le logo de l'écran d'accueil seront automatiquement paramétrés sur la configuration personnalisée de l'utilisateur.

## 4.4 Reconnexion Wi-Fi

Cette fonctionnalité permet aux utilisateurs de tablette de se reconnecter à NovoConnect après qu'il se soit éteint ou ait perdu sa connexion Wi-Fi. Lorsque l'appareil est rallumé et qu'une connexion Wi-Fi est rétablie, une boîte apparaît vous demandant si l'utilisateur souhaite se reconnecter à sa dernière session.

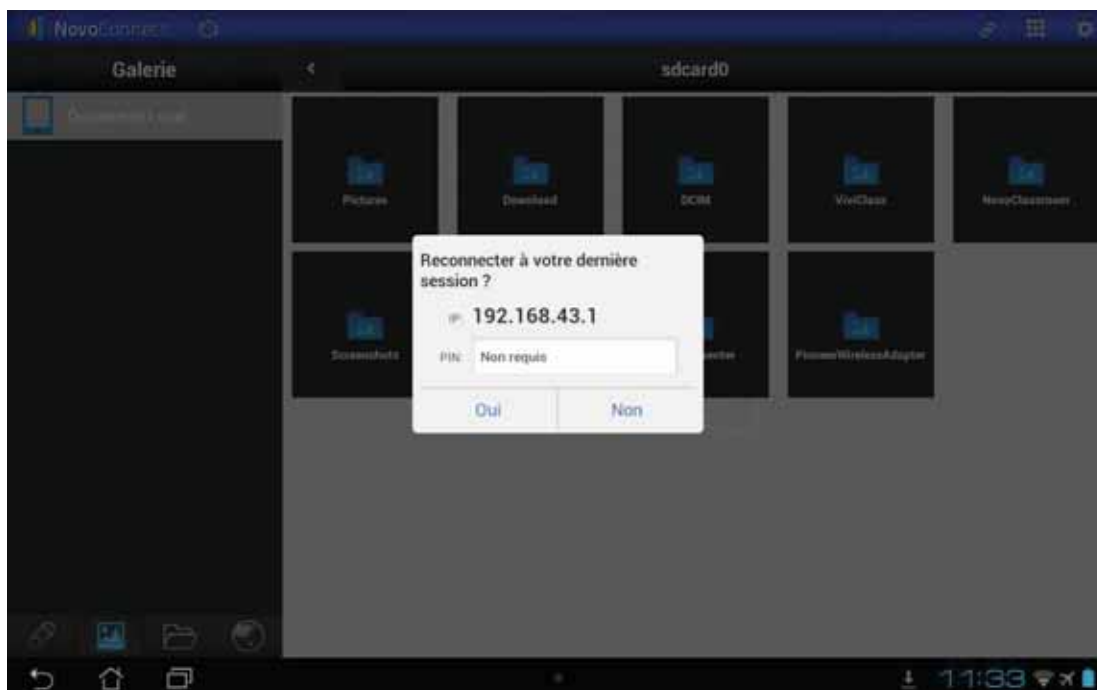

## 5. Spécifications

<b>Spécifications matérielles</b>	
Source de courant	5VDC, 2A
Consommation	< 10W
Résolutions de sortie	1024x768 (XGA), 1280x720 (HD), 1280x800 (WXGA), 1920x1080 (Full HD), Configuration automatique
CPU (SoC)	ARM Cortex A9 Décodeur/Encodeur vidéo (H.264, VC-1, VP8)
Mémoire	DDR 1024Mo
Stockage	Interne : 4Go (eMMC Flash) Externe : Logement pour carte microSD
Wi-Fi	802.11 b/g/n (2,4GHz et 5GHz)
Entrée/Sortie	Entrée USB Type USB A x 1 Sortie vidéo Micro HDMI x 1 Lecteur de carte microSD Logement pour carte x 1 Puissance d'entrée Micro USB (5V 2A)
Indicateur LED	Vert (Allumé)
Bouton/Commutateur	Réinitialiser
Dimensions	88 x 55 x 16 mm (L x l x H)
Poids	105 g
<b>Exigences d'application PC/Ordinateur portable</b>	
CPU	Intel Pentium, 2GHz (Intel Core i3 et supérieur de préférence)
Système d'exploitation	Windows XP, Windows 7, Windows 8 (32 bits et 64 bits), Mac 10.6 et supérieur
RAM	4 Go
<b>Exigences d'application d'appareil mobile Android</b>	
Système d'exploitation	Android 3.2 et supérieur (Android 4.0 et supérieur sont recommandés)
Résolution	1024x768, 1280x800, ou supérieur sont recommandés
<b>Exigences d'application d'appareil mobile iOS</b>	
Système d'exploitation	iOS 5.1 et supérieur
Type d'appareil	iPad, iPad 2, iPad 3, iPad 4, iPad mini et iPad Air

## 6. Dépannage

Q : NovoConnect ne démarre ou ne fonctionne pas.

R : Vérifiez si l'alimentation CC appropriée avec la tension de fonctionnement appropriée et suffisamment de courant de fonctionnement (5VCC, 2A) est connecté au port Micro-USB du NovoConnect B360 .

Q : Mon PC ne peut pas établir de liaison sans fil à NovoConnect.

R : Pour que votre PC puisse établir une liaison à NovoConnect, votre PC doit comporter un module Wi-Fi intégré ou un adaptateur Wi-Fi externe, et une connexion Wi-Fi doivent être activés. Si le NovoConnect B360 est réglé sur le mode Point d'accès (mode par défaut), choisissez le SSID de NovoConnect dans la liste de SSID disponibles. Si NovoConnect est réglé sur le mode client et qu'il est connecté à un point d'accès Wi-Fi spécifique, choisissez le SSID de ce point d'accès dans la liste de SSID disponibles.

Q : Les boutons lecture/pause ne fonctionnent pas.

R : Ces boutons sont fonctionnels seulement pour les *présentateurs* en cours.

Q : Je ne peux pas me connecter à Internet sur NovoConnect.

R : Ceci est normal si le NovoConnect B360 est réglé sur le Mode Point d'accès, car NovoConnect par lui-même ne prend pas en charge l'accès WAN (réseau étendu sans fil). Pour accéder à Internet pour des tâches telles que naviguer sur le Web sur NovoConnect, veuillez définir Wi-Fi en Mode Client et vous connecter à un point d'accès Wi-Fi connecté à Internet.

Q : Mon PC ou un appareil mobile n'a pas réussi à se connecter à NovoConnect.

R : Tout d'abord, assurez-vous que Wi-Fi est activé sur votre appareil. Si NovoConnect est réglé sur le Mode Point d'accès (mode par défaut), choisissez le SSID de NovoConnect dans la liste de SSID disponibles. Si NovoConnect est réglé sur le Mode Client et qu'il est connecté à un routeur Wi-Fi, choisissez le SSID de ce routeur dans la liste de SSID disponibles.

Q : Je ne peux pas choisir de présenter en plein écran ou dans l'un des écrans fractionnés.

R : Seul l'*hôte* a le pouvoir de décider si votre présentation sera vue en plein écran ou dans l'un des écrans fractionnés. Vous pouvez être invité à être l'*hôte* : 1) si le bouton Réinitialiser est cliqué sur le NovoConnect B360, 2) si l'hôte vous remet explicitement le contrôle de l'*hôte*, ou 3) si tous les autres *présentateurs* sont déconnectés de NovoConnect.

- Q :** Je suis l'*hôte*, mais je ne peux pas prévisualiser les écrans des autres *participants*.
- R :** Pour prévisualiser l'écran d'un *participant* avant d'envoyer une invitation de présentation, ce *participant* doit avoir l'aperçu d'écran activé sur son appareil.
- 
- Q :** L'affichage à l'écran de mon appareil semble étiré ou compressé sur la sortie d'écran de NovoConnect.
- R :** Il peut y avoir un décalage de format de l'image entre la résolution de sortie choisie du NovoConnect B360 et le format de l'image de l'écran de votre appareil (par exemple, l'écran de votre appareil a le format d'image 4:3, et vous avez réglé la résolution de sortie de NovoConnect à une option de 16:9 ou 16:10). Essayez de régler la résolution d'affichage sur le NovoConnect B360 de sorte qu'il ait un format d'image qui corresponde à celui de votre appareil ou aussi proche que possible du format d'image de l'écran de votre appareil. Vous avez la possibilité de laisser NovoConnect déterminer automatiquement la meilleure résolution de sortie en sélectionnant Auto Config dans les paramètres d'affichage.
- 
- Q :** Lors de la présentation, le curseur de mon ordinateur PC/Mac scintille.
- R :** Vous pouvez essayer une résolution d'écran différente pour votre ordinateur PC/Mac. Vous pouvez également essayer différents réglages pour le mode de projection, la qualité visuelle, et un taux de rafraîchissement de l'écran (qui doivent être définis en avant de connecter votre ordinateur PC/Mac à votre NovoConnect B360) jusqu'à ce que le problème disparaisse ou soit minimisé.

# 7. Informations de Sécurité

Reportez-vous au manuel et notez les consignes de sécurité avant d'utiliser votre appareil.

- Assurez-vous que la tension de sortie de la source d'alimentation correspond à la tension de fonctionnement de votre appareil.
- Pour éviter le risque de choc électrique, n'utilisez pas cet appareil près de l'eau ou dans des environnements à forte humidité.
- Ne démontez pas ou ne tentez pas de réparer cet appareil par vous-même. Contactez votre centre local d'assistance Delta.
- Rangez les emballages en plastique de l'appareil hors de la portée des enfants.



# 8. Informations sur les droits d'auteur

Copyright 2013 Delta Electronics, Inc. Tous droits réservés.

Android et Google sont des marques déposées de Google Inc.

ARM est une marque déposée de ARM Inc.

App Store, iPad, iTunes, Mac et Mac OS sont des marques de service, des marques commerciales ou des marques déposées de Apple Inc.

iOS est une marque de commerce ou une marque déposée de Cisco aux États-Unis et dans d'autres pays et est utilisée sous licence.

miniSD, microSD, miniSDHC, microSDHC, microSDXC, smartSD, smartSDHC, SDIO et miniSDIO sont toutes des marques de commerce ou des marques déposées de SD-3C, LLC aux États-Unis, dans d'autres pays ou les deux.

Microsoft et Windows sont des marques de commerce ou des marques déposées de Microsoft Corporation aux États-Unis et/ou dans d'autres pays.

Pentium et Core i3 sont des marques déposées d'Intel Corporation.

VGA et XGA sont des marques déposées de International Business Machines Corporation.

Les noms de produits, logos, marques et autres marques de commerce figurant ou mentionnés dans ce matériel sont la propriété de leurs détenteurs respectifs.

# 9. Index

1. alimentation
2. Android
3. aperçu
4. appareil
5. B360
6. BROCHE
7. câble
8. clavier
9. cliquer
10. Code QR
11. configurer
12. connecter
13. connexion
14. déconnecter
15. Desktop Streamer de NovoConnect
16. Dropbox
17. écran
18. HDMI
19. hôte
20. icône
21. installer
22. internet
23. iOS
24. iPad
25. IWB
26. logiciel
27. Mac
28. mise à niveau du microprogramme
29. mobile
30. Mode Client
31. Mode Point d'accès
32. NovoConnect
33. NovoPresenter
34. paramètre
35. participant
36. PC
37. point d'accès
38. présentateur
39. présentation
40. projecteur
41. réinitialiser
42. rejoindre
43. Remote Viewer
44. résolution
45. rôle
46. souris
47. SSID
48. tablette
49. toucher
50. USB
51. Wi-Fi
52. Windows